

Н. В. БАРДИН

АЗБУКА ТУРИЗМА



К. В. Бардин
АЗБУКА ТУРИЗМА

(О технике пешеходных путешествий)

**Пособие для учителей, руководителей туристских походов со
школьниками**

ИЗДАНИЕ 2-Е, ИСПРАВЛЕННОЕ И ДОПОЛНЕННОЕ
МОСКВА «ПРОСВЕЩЕНИЕ» 1981

ББК 74.267 Б24

Б

60602-554

-КБ-5-19-1981 4606030000

103(03)-81

Издательство «Просвещение», 1981 г.

ОГЛАВЛЕНИЕ

К. В. Бардин	2
Пособие для учителей, руководителей туристских походов со школьниками.....	2
ИЗДАНИЕ 2-Е, ИСПРАВЛЕННОЕ И ДОПОЛНЕННОЕ	2
ББК 74.267 Б24	2
ВВЕДЕНИЕ	6
ОРГАНИЗАЦИЯ ПОХОДА	10
Цель похода	10
Комплектование группы.....	14
Организация группы	17
Выбор и разработка маршрута.....	22
Составление сметы	27
ПИТАНИЕ В ПОХОДЕ	30
Составление рациона.....	30
Таблица 1 Калорийность основных продуктов питания (на I кг)	31
Таблица 2	34
Примерный рацион	34
(Вариант 1).....	34
Таблица 3	34
Примерный рацион	34
(Вариант 2).....	34
Таблица 4	36
Примерные рационы	36
Закупка продуктов	37
Упаковка и хранение продуктов.....	38
Приготовление пищи	40
СНАРЯЖЕНИЕ	45
Личное снаряжение.....	45
Обувь	45
Носки, стельки, портянки	48
Одежда	50
Спальные принадлежности	54
Рюкзак	57
Мелочи	60
Групповое снаряжение	62
Палатка	63
Компасы	67
Посуда для приготовления пищи	70
Медицинская аптечка	73
Ремонтный набор	74
Мелочи	75
ТУРИСТ В ПУТИ	76
Ориентирование в туристском походе.....	76
Что такое ориентирование и как ему обучать	76
Погрешности при ориентировании	78
Первый способ ориентирования	81
Второй способ ориентирования	84
Сопоставление двух способов ориентирования	90
Азимут истинный и азимут магнитный	98

Правильная организация движения	102
Первая помощь	112
Опрелости, потертости, пузыри	112
Раны	114
Нагноения	115
Ушибы, растяжения, вывихи, переломы	116
Ожоги	118
Заболевание	119
Простудные заболевания, ангина, грипп	119
Тепловой и солнечный удар	119
Отравления	120
«Острый живот»	121
Укачивание	121
Носовые кровотечения	122
Другие случаи, требующие помощи	122
Ожог кожи	122
Снежная слепота	123
Помощь утопающему	123
УСТРОЙСТВО БИВАКА	125
Выбор места для бивака	125
Организация бивачных работ	127
Работа с палаткой	131
Свертывание лагеря	143
КОСТРЫ И КОСТРОВОЕ ХОЗЯЙСТВО	147
Разведение костра	147
Поддержание костра	149
Выбор и заготовка дров	153
Разведение костра под дождем	158
Костровое хозяйство	164
Меры предосторожности	168
ПОДВЕДЕНИЕ ИТОГОВ ПОХОДА	172
Разбор похода и педагогический отчет	172
Финансовый отчет	176
Сдача снаряжения	179
Написание отчета и составление паспорта похода	179
Оформление материалов на значки и разряды	181
Фотостенды и фотоальбомы	181
Туристский вечер	182
Приложение I	183
Инструкция по организации и проведению туристских походов, путешествий и экскурсий с учащимися общеобразовательных школ	183
<i>Утверждена приказом по Министерству просвещения СССР 12 апреля 1974 г.</i>	183
I. Общие положения	183
II. Состав туристских групп и продолжительность путешествия	184
III. Руководители туристского путешествия	186
IV. Обязанности руководителя туристского путешествия	187
V. Права и обязанности участников путешествия	191
VI. Обязанности администрации учреждения, проводящего туристское путешествие	192
<i>Приложение 2</i> Примерные нормы нагрузки для туристских походов и путешествий*	193
I. Пеший туризм	193

Приложение 3	194
Состав походной медицинской аптечки для группы 15—17 человек на 15—20 дней	194
ЛИТЕРАТУРА	196
КИРИЛЛ ВАСИЛЬЕВИЧ БАРДИН	197

ВВЕДЕНИЕ

КПСС, Советское государство уделяют огромное внимание развитию активных форм отдыха, в том числе туризма. Развитие массового спорта, физической культуры и туризма, сказано в статье 41 Конституции СССР, является одним из средств, обеспечивающих право граждан СССР на отдых. Туризм в нашей стране пользуется огромной популярностью среди всех слоев населения.

Каждый выходной день пригородные автобусы и поезда заполняются шумной толпой людей с рюкзаками. В любую погоду, в любое время года они едут за город и в одиночку, и небольшими группами, едут целыми компаниями, с гитарой или аккордеоном. Это туристы. Среди них преимущественно молодежь, но немало здесь людей среднего и пожилого возраста.

Почему же туризм обладает такой притягательной силой? Зачем, казалось бы, в выходной день вставать ни свет ни заря, ехать на вокзал, толкаться в набитых битком поездах, затем идти куда-то, в любую погоду, таща на себе рюкзак, обливаясь потом, а вечером в такой же тесноте возвращаться домой? Все эти неудобства для несведущих людей совершенно очевидны, поэтому они считают туризм разновидностью чудачества.

Но пусть уж поверят люди, не бывавшие в походах, что никто из туристов не пошел бы второй раз в поход, если бы на личном опыте не убедился, что все виденное, пережитое, слышанное, пройденное, спетое у ночного костра оставляет такое впечатление и делает нашу жизнь настолько богаче, что по сравнению с этим все тяготы и неудобства туризма выглядят не имеющими значения мелочами.

Представьте себе...

«Ночь в лесу. Костер жадно перебирает прутики. Пламя с жадностью набрасывается на сушняк и вырывает из темноты усталые лица людей.

Это туристы. Сегодня они переночуют здесь, в этом лесу, а завтра пойдут дальше. Булькая и негодуя, закипает в котелке чай. Он пахнет дымом. Он приятно обжигает губы, он несравним с домашним чаем!

А костер все горит. Кажется, что он чего-то требует от людей. Он призывает не отступать от традиций, «Где песня?» —

потрескивают сучья. «Где песня?» — веером разлетаются искры.

Вот она, песня...

Гитара звенит тихо-тихо. Песню начал один голос. Потом ее подхватил второй, третий. И вот уже поют все. Поют спокойно, задумчиво, нежно...

...Затих костер. Он тоже слушает песню. Со всех сторон нас обступили деревья. Они кажутся огромными колоннами, поддерживающими ночное небо. Прямо над нами звезды. Тихие, далекие звезды...»

Эти слова, принадлежащие поэту Роберту Рождественскому, показывают только кусочек туристских будней. Если же представить себе, насколько огромное, богаче, насыщеннее и глубже вся картина туристской жизни, тогда никому не покажется странной та властность, с которой она притягивает к себе человека.

Все это хорошо, но в чем же состоит реальная польза туризма?

Начнем с самого простого. Кто из родителей не хочет, чтобы его ребенок вырос здоровым и выносливым? Но далеко не все знают, как это сделать. Многие родители во избежание простуды закутывают детей так, что обилие одежды начинает мешать их движениям. Нередко это продолжается в семье из года в год.

Сначала ребенка тепло одевают родители, а потом он и сам приучается так одеваться. Эффект такой привычки обычно бывает противоположным желаемому — ребенок растет хилым, его изнеженный организм легко подвергается всяким заболеваниям.

Настоящее здоровье достигается совершенно другими мерами. Суть их состоит в постепенном приучивании организма к изменениям внешней среды, то есть в закаливании.

Туризм — прекрасное и эффективное средство воспитания здорового и закаленного человека. Пусть он не дает такого развития мускулатуры, как другие виды спорта — скажем, гимнастика, борьба, бокс и т. д. Но зато здоровью туриста могут позавидовать многие. Ему не страшно промочить ноги, он не боится простудиться на ветру, вымокнуть под дождем. Туризм закаляет так, как ни один другой вид спорта. Более того, туризм с его большими, но равномерно распределенными во времени нагрузками способствует излечению некоторых заболеваний.

Занятия туризмом вырабатывают у человека ряд очень ценных навыков, например, навык в правильной, ходьбе. Большинство горожан, пользуясь для повседневного передвижения услугами транспорта, проводя отпуск на террасе дома отдыха или в гамаке на даче, буквально отучаются ходить. Пройти 15—20 километров — не по лесной чаще, нет, а по обычной проселочной дороге — для них непосильная задача.

Турист умеет ходить. Обладает он и многими другими, подчас мелкими и незаметными навыками, которые в сумме делают человека приспособленным к жизни. Он понимает, какие дрова хороши, а какие не будут гореть. Он умеет быстро развести огонь, сварить пищу, правильно ориентироваться и не заблудиться в лесу, быстро починит порвавшуюся одежду... Здесь идет речь о туристах-школьниках, а не о взрослых туристах-разрядниках, которые умеют двигаться сквозь глухую тайгу по звериным тропам и затесам многолетней давности, в трескучие морозы ночевать на снегу, строить плоты без единого гвоздя и проходить на них бурные речные пороги и перекаты.

В туристских походах оживают и получают совершенно новое звучание многие знания, приобретенные на уроках географии, биологии, математики, астрономии, которые подчас усваиваются формально и остаются, по существу, обременяющим память балластом, негодным ни к какому употреблению.

Знакомясь во время походов с предприятиями, стройками, колхозами и совхозами, с людьми различных профессий, школьники более осмысленно подходят к выбору будущей специальности. Многие ребята, например, хотят стать геологами. Но ведь такая работа — это не только песни у ночного костра, радость открытий и путешествий по нехоженным местам. Это и грязь, и холод, и пронизывающий до костей ветер, и валящая с ног усталость. Так пусть ребята сходят в поход раз,

другой, третий, пусть познакомятся со всеми сторонами походной жизни. Пусть не по книжкам они узнают, на что идут, избирая романтическую специальность геолога.

Но туризм—это не только средство физического и прикладного воспитания. Велика роль туризма в идейно-политическом и военно-патриотическом воспитании учащихся. При разработке маршрута похода руководитель должен планировать по возможности посещение памятных и исторических мест, связанных с жизнью и деятельностью В. И. Ленина, его соратников, видных деятелей нашей партии и государства, мест боев гражданской и Великой Отечественной войн, организацию встреч с передовиками производства и т. д.

Туризм — средство расширения кругозора и обогащения духовной жизни людей, средство познания красоты природы. Лучшие наши писатели посвятили немало прекрасных страниц родной природе. Ребята читают эти страницы, выписывают цитаты. Но это не может научить их видеть и понимать саму природу так, как понимали ее Толстой, Чехов, Тургенев. Нельзя познать красоту природы только через призму человеческого слова. Если слово не вызовет у читателя того чувства, которое переживал автор, создавая свое произведение, это слово остается пустым звуком.

В туристском походе вырабатывается умение преодолевать трудности. Эти трудности лишь в редких случаях можно преодолеть в одиночку. Как правило, только усилия всей группы дают результат. Так ребята учатся коллективизму не на словах, а на деле. Ради общего дела они учатся преодолевать усталость, становиться выше личных симпатий и антипатий, помогать друг другу, быть чуткими, а если нужно, беспощадными к нарушителям порядка. Регулярное занятие туризмом вырабатывает у школьника сознательную дисциплину, настойчивость.

Нельзя недооценивать и того, что детскому и особенно подростковому возрасту свойственно стремление к новизне, необычности, к приключениям и романтике. Туризм—прекрасное средство, которое естественным путем удовлетворяет и такие, не всегда учитываемые взрослыми потребности ребят.

Нужно помнить и о том, что в походе ребята подчас раскрываются совсем с иной стороны, чем в школе. В этом отношении поход особенно ценен для учителя, так как позволяет глубже понять натуру каждого из ребят и найти свой подход к нему. Контакты, которые устанавливаются между взрослым и ребятами в походе, как правило, гораздо более глубокие и душевные, чем в школе. Они способствуют настоящему взаимопониманию и установлению отношений сотрудничества, что потом переносится и в школу.

Эта книга адресована всем, кто водит ребят в туристские походы, в первую очередь учителям.

Не секрет, что иногда педагоги не имеют даже начальных туристских навыков. У таких руководителей походы превращаются в мероприятия, выматывающие ребят, сеющие раздражение и взаимное недовольство, приводят к ссорам и т. д. В то же время привлекать к руководству походами опытных туристов, не связанных со школой, директора, как правило, избегают. В качестве причины обычно называют отсутствие у таких людей педагогического образования. В результате детский и юношеский туризм оказывается в стороне от остального туристского движения, и поэтому в нем очень мало используется накопленный взрослыми туристами опыт.

В настоящей книге конкретно и в доступной форме изложен тот минимум знаний, который, безусловно, необходим всякому, кто отправляется в туристский поход.

Книга написана с учетом опыта массового самодеятельного туризма. Вместе с тем в книге нет прямого перенесения в детский туризм всего, что накоплено взрослыми. Все заимствования из практики взрослого туризма были проверены автором на многолетнем опыте походов со школьниками.

В книге излагаются лишь элементарные основы техники и тактики пешеходного туризма, главным образом применительно к летним путешествиям по населенной местности. Рассматриваются, в частности, вопросы организации группы, выбор маршрута, приводится характеристика индивидуального и группового снаряжения, даются рекомендации по приготовлению пищи в походных условиях, разведению костра, подведению итогов похода и т. д.

Кроме педагогов и пионервожатых, эта книга будет также интересна родителям, отправляющимся в поход со своими ребятами, организующим поход по поручению родительского комитета или просто собирающим сына или дочь в дорогу. С пользой для себя ее прочтут сами школьники, занимающиеся туризмом, а также все, кто недавно стал туристом, и не накопил еще достаточного опыта путешествий по туристским тропам.

Значение туризма, как одной из форм физического развития, познания окружающего мира, всестороннего воспитания советского человека, особенно молодежи, непреходяще. Это еще раз подчеркнуто на XXVI съезде КПСС. «Всемерно развивать и совершенствовать организацию отдыха трудящихся и туризма», — говорится в «Основных направлениях экономического и социального развития СССР на 1981—1985 годы и на период до 1990-года»¹.

Автор выражает искреннюю признательность своим младшим товарищам — школьникам, с которыми он путешествовал по туристским тропам, так как именно эти походы позволили ему обобщить опыт проведения туристской работы с детьми и затем рассказать об этом читателям.

* * *

Первое издание «Азбуки туризма» вышло в 1973 г. и было благопрятно встречено читателями. Рецензии в печати, авторская почта, встречи с руководителями детского туризма показали, что книга оказалась полезной при проведении туристских походов со школьниками.

В соответствии с пожеланиями рецензентов и читателей "новое, второе, издание «Азбуки туризма» дополнено разделом, посвященным ориентированию в походе. Кроме этого, более подробно изложены вопросы, связанные с подведением итогов похода, с оказанием доврачебной помощи, устранены также ошибки, допущенные в первом издании.

¹ Правда, 5 марта 1981 г.

ОРГАНИЗАЦИЯ ПОХОДА

Цель похода

Каждый поход, будь то воскресный выход или многодневное путешествие, должен иметь цель. Причем не подразумеваемую, а словесно сформулированную и доведенную до сведения каждого участника похода.

Перед походом могут ставиться *экскурсионные цели* (посетить места, связанные с жизнью и деятельностью В. И. Ленина; осмотреть дом-музей П. И. Чайковского; познакомиться с работой колхоза-миллионера); *агитационные и военно-патриотические* (пройти по местам боев Великой Отечественной войны; посетить подшефный колхоз в период избирательной кампании; дать концерт самодеятельности); *цели, связанные с выполнением общественных заданий* (собрать гербарий, провести простейшие гидрологические измерения), и т. д.

Цель похода может состоять и в том, чтобы пройтись по осеннему лесу, подышать свежим воздухом, испытать на себе воспетое поэтами очарование этого времени года. Цель может заключаться в том, чтобы посетить какие-то места, славящиеся своей красотой.

Многие люди находят, что занятия туризмом улучшают самочувствие, снимают напряжение после трудовой недели. Отправляясь в поход, эти люди ставят перед собой в первую очередь *оздоровительные цели*.

Можно устроить поход для того, чтобы научить ребят разводить костер, ставить палатку, ориентироваться на местности и т. д. Это будет поход с *учебными целями*. Иногда идут в поход, чтобы двигаться по компасу, преодолевать препятствия, взять верх над бурными порогами или снежными перевалами. Это поход со *спортивными целями*. Можно отправиться в поход ради того, чтобы повидать какие-то края, например Кавказские горы или сибирскую тайгу, познакомиться с бытом и нравами людей, населяющих их.

Такое желание часто возникает под действием прочитанных книг, просмотренных кино- или телефильмов, рассказов бывалых путешественников. Это поход с *познавательными целями*.

Вряд ли удастся перечислить все цели туристского похода. Возникает вопрос: зачем же тогда настаивать на том, что цель похода должна быть непременно сформулирована и доведена до сведения каждого участника?

А вот зачем. У взрослых туристов нередко получается такое. В каком-нибудь цехе, отделе или лаборатории кто-то предлагает сходить в воскресенье в поход. Все радостно поддерживают это предложение, всю неделю с нетерпением ожидают этого дня, тщательно готовятся. И вот долгожданный день приходит. Все в самом радужном настроении выступают в поход. Но проходит час-полтора, и вот уже раздается чей-то недовольный голос: «Ну, куда нам еще идти? Поляна тут хорошая, вон речка — искупаться можно». Организуется бивак, но не успеют любители отдыха на поляне как следует устроиться, чтобы позагорать, как кто-то заявляет:

«Ну, чего хорошего — сидеть на месте? Искупались — и хватит. Пойдем лучшее лес, нарвем цветов, ягод и грибов поищем, в конце концов, просто пройдемся, то на месте скучно». Бивак сворачивается. Группа вступает в лес. И тут опять находятся недовольные: «Что это мы еще тянемся? Давайте-ка в темпе, а? А то мы так за день никуда не придем». Группа пытается некоторое время «идти в темпе», но скоро выясняется, что кто-то запыхался, и идти так быстро не может, кто-то недоволен, что не удастся на ходу искать ягоды и рвать цветы. Начинается спор; что делать дальше? Любители пассивного отдыха заявляют, что не надо было уходить с поляны, где был бивак, и предлагают вернуться. Кто-то согласен с ними, что незачем много ходить, но считает, что назад идти нецелесообразно, а надо идти дальше и поискать нового места для бивака. Спор разгорается, начинает назревать ссора. Некоторые просто не знают, что делать.

Так общее радостное вначале настроение окажется безвозвратно испорченным. Скорее всего, будет принято какое-то промежуточное решение, которое, в сущности, ни одну из сторон не устраивает. Красивые мечты не сбылись, воскресный отдых не удался. Пожалуй, больше в этом цехе или лаборатории собрать людей на туристский поход не удастся;

Где причины такой неудачи? Люди не договорились заранее о цели похода. Одни видели ее в пассивном отдыхе на свежем воздухе — искупаться, полежать, позагорать; другие — в прогулке по лесу, связанной с собиранием грибов и ягод, лесных цветов. Наконец, третьи хотели как следует пройтись, почувствовать к концу дня приятное утомление, вернуться в город, как обычно говорят, усталыми, но довольными. Ничего подобного не произошло бы, если тот, кто предложил устроить поход, заранее сформулировал цель похода. Совсем необязательно излагать ее в казенных фразах: «Цель похода заключается в пассивном отдыхе» или «Цель похода заключается в овладении активными способами передвижения». Не обязательно употреблять и само слово «цель». Можно было сказать совсем просто: «Мы особенно спешить не будем, нарвем по дороге цветов, пособираем грибы и ягоды. Если устанем, отдохнем. Пройденные километры нас не интересуют, главное — провести выходной день в лесу». Или так: «Мы пройдем за день километров 25 — 30, чтобы как следует размяться». Вероятно, что при такой постановке вопроса кто-то отказался бы от участия в походе и провел бы воскресный день так, как ему привычно. Но зато все участники похода одинаково понимали бы его цель, и между ними не возникало бы никаких недоразумений.

Все сказанное, вполне применимо и к походам юных туристов. Правда, столь ожесточенных споров у них обычно не бывает — дети привыкли подчиняться решению взрослого руководителя. Разочарование тоже чаще всего проявляется не очень сильно — пусть поход прошел не так, как хотелось, но все равно это лучше, чем сидеть дома. Но некоторое чувство досады все равно остается. А кто-нибудь скажет так: «Все было хорошо. Вот только я думал научиться костер разводить, а у нас сразу поручили это Яше. Только он костром и занимался». Или: «Поход прошел очень удачно. Жаль только, что в музей Тютчева не успели. Надо было, чтобы нас Саша вел, он хорошо ходит по компасу». А Саша говорит: «Другим тоже надо учиться». Ну, и учились. В результате в музей опоздали».

Вот почему цель повода надо обязательно формулировать и сообщать всем участникам похода. Пусть каждый из них, подумав, решит, идти ли ему в этот поход или нет. Это следует делать, чтобы ребята не ожидали от похода того, чего в нем наверняка не будет, и не испытывали потом разочарования. Кроме того, от целей зависит организация похода. Если цель исхода спортивная, то обязанности в группе нужно распределить так; пусть каждый делает то, что у него лучше всего выходит. Если же группа отправляется в поход с учебной целью, то распределение обязанностей будет другим: пусть каждый делает то, что у него плохо получается, пусть учится, приобретает навыки. Если руководитель предполагает использовать поход для того, чтобы научить ребят разводить костер, он попросит каждого взять с собой топор, спички и предусмотрит длительный привал, чтобы каждый смог поработать с огнем. Значит, маршрут не должен быть слишком продолжительным. Если же руководитель хочет научить ребят ориентироваться на местности — значит, каждый должен взять с собой компас, а дневной привал делается по возможности короче, чтобы осталось больше времени на переходы и каждый смог побывать в роли ведущего. Маршрут в этом случае может быть достаточно протяженным, но допускающим выход с него раньше достижения конечной точки: всегда может случиться, что кто-то из ребят запутается, группа потеряет много времени и нужно будет, в конце концов, кратчайшим путем выходить на станцию. Для такого похода лучше всего избрать кольцевой или полукольцевой маршрут с выходом на одну и ту же или близкие друг к другу железнодорожные станции. А вот линейный маршрут (с одной дороги на другую) для этого похода выбирать не рекомендуется.

Вот еще совет, касающийся цели похода. Не следует намечать слишком много целей. Они предъявляют к походу плохо согласующиеся, а часто и вообще несовместимые требования.

Лучше, если перед походом будет поставлена только одна цель. Если все же намеченных целей две или больше, то надо совершенно четко выделить среди них главную. Все остальные цели рассматриваются как необязательные, которые выполняются лишь постольку, поскольку остается время и возможности.

К сожалению, это далеко не всегда понимают руководители детских походов. Часто они намечают для 8 — 10-дневного похода длинный список самых разнообразных целей. Тут и посещение памятных мест, связанных с историей образования и развития нашего государства, краеведческих, художественных и литературных музеев и памятников, сбор материалов о героях гражданской и Великой Отечественной войн, о первых комсомольцах или передовиках производства; экскурсии на заводы, фабрики, колхозы, совхозы или научно-исследовательские учреждения; выполнение заданий научных организаций или музеев; оказание помощи в работе колхозов, совхозов, лесничеств; сбор коллекций и гербариев; обучение ребят, впервые участвующих в походе, основам туризма.

Пытаясь реализовать все перечисленные цели, руководители и участники походов оказываются в большом затруднении. Как ни планируй, а множество целей, поставленных перед походом, всегда приводит к хронической нехватке времени, спешке, постоянной необходимости отдать предпочтение одному из двух одинаково важных дел. Долгие часы, проходящие в томительном ожидании, сменяются лихорадочными марш-бросками. Постоянная нервотрепка приводит к тому, что все

становятся раздражительными, ссоры возникают по пустякам. Ребята измучены. Руководитель и того больше. Да, кроме всего, пытаюсь выполнить несколько взятых на себя заданий, туристы обычно не могут как следует выполнить ни одного. Надо также иметь в виду, что подготовить по-настоящему задание за 3—4 дня до выхода в поход невозможно. Например, реальную помощь колхозам, совхозам или лесничествам можно оказать только в том случае, если кто-то заранее съездит на место и договорится, в какой день, на какой срок и сколько человек приедет работать. Иначе председатель колхоза или бригадир попросту не сумеют занять работой всех ребят, и организация работы займет слишком много времени.

С выполнением заданий научных учреждений дело обстоит тоже далеко не так просто. Дело в том, что эти учреждения довольно неохотно дают задания юным туристам, полагая, что собранные ими сведения никакой научной ценности представлять не будут, так как они собраны не специалистами. Какая-то доля правды в этом есть; поэтому нужно потратить немало времени для того, чтобы добиться от представителей научного учреждения такого задания, которое было бы посильно юным туристам.

Конечно, все сказанное вовсе не означает, что ребятам вообще лучше не заниматься выполнением общественно полезных заданий, посещением памятных историко-революционных мест, сбором сведений о героях войны, не знакомиться с передовыми предприятиями — короче говоря, не заниматься всем тем комплексом дел, которые нередко рекомендуют проводить в походах. Однако надо учитывать, что по своему характеру эти дела часто таковы, что могут быть интересны для очень многих пионеров и школьников, а не только для тех, кто увлекается туризмом.

Разве, например, знакомство с архитектурными памятниками или посещение мест, связанных с историко-революционными событиями в стране, представляет интерес только для юных туристов? Разве не захотели бы принять участие в таком мероприятии все ребята? В транспортном отношении такие памятные места, как правило, хорошо доступны, посетить их можно не только походным порядком. Так пусть там побывают все желающие, а не только небольшая группа участников похода.

Некоторые подобные мероприятия лучше включать в план работы не туристского, а каких-то других кружков. Например, сбор сведений о героях войны, об участниках революционного - движения следует поручить скорее юным историкам, а туристам подключаться к этим делам периодически.

Наконец, надо всегда учитывать, что можно сделать в течение одного похода, а что требует систематической работы секции. Частая ошибка неопытного руководителя заключается в том, что все дела, которые уместны в годовом плане работы туристской секции, он включает в план 7 — 8-дневного похода.

И еще один практический совет относительно целей, намечаемых для походов. Как правило, перед походами новичков не следует ставить никаких специальных целей, кроме того, как успешно пройти данный маршрут и чему-то научиться. Слишком многим должен еще овладеть новичок, слишком, занято его внимание выполнением элементарных с точки зрения опытного туриста вещей. Передвижение по маршруту, ориентирование, разбивка бивака, разведение костра, приготовление пищи — все это представляет самостоятельные задачи для новичка, и овладение

каждым из этих умений может быть для него целью похода. Только после того, как юный турист овладел всеми этими навыками, он может применить свои знания и навыки для достижения каких-то других целей.

Когда, например, ребята одной из московских школ проводили исследование верховьев речек бассейна реки Клязьмы, то в эти исследовательские походы ходили только достаточно опытные туристы. И если вдруг речка начинала ветвиться (а это почти всегда бывает при приближении к истокам), необходимость делиться на группы никого не ставила в тупик. Ребята спокойно расходились парами, и в назначенный час всегда собирались в условленном месте. Новички же, при всем своем желании, были бы не в состоянии этого сделать. Для них в школе устраивались туристские лагеря и походы без исследовательских целей.

Итак, азбучные истины, касающиеся целей похода, сводятся к следующему:

1. Во всяком походе должна быть намечена цель, которую надо словесно сформулировать и довести до сведения всех участников похода.

2. Для похода нельзя намечать много различных целей. Лучший вариант — это одна цель. Если целей намечено больше одной, среди них должна быть совершенно четко определена главная.

3. Организация похода зависит от целей похода, при этом в первую очередь учитывается главная цель.

4. В походах новичков, как правило, не должно быть специальных заданий. Цель такого похода заключается в успешном прохождении маршрута и овладении элементарными туристскими навыками.

Комплектование группы

Комплектование группы очень тесно связано с целями похода и может осуществляться двумя способами. Первый из них — когда сначала намечают цель похода, а потом подбирают подходящих участников. Вспомним ребят, исследовавших верховья притоков Клязьмы. Они сначала наметили себе цель, а уже в соответствии с ней подбирали участников. Цель их похода потребовала ограничения состава участников разрядниками и значкистами. Новичков в такие походы не приглашали.

При втором способе организации похода нужно сначала выявить желающих участвовать в походе и лишь после этого намечать посильные для них цели.

Каким способом выгоднее пользоваться? Все зависит от условий, в которых приходится работать. Если в школе нет постоянно действующего кружка или секции туризма, если туристская работа там широко не развернута, то чаще всего придется начинать с подбора желающих участвовать в походе, а цели намечать исходя из того, что уже знают и умеют ребята.

Если в школе существует туристская секция, ведущая постоянную работу, если есть довольно много ребят, интересующихся туризмом, то, наверное, чаще будет использоваться первый способ, когда сначала намечается туристское мероприятие, а потом подбираются участки, подходящие для его осуществления.

Несколько слов о составе группы. Прежде всего, не следует формировать слишком многочисленные группы. Если в поход записалось человек 25 — 30, то, как правило, группа будет очень неоднородна если не по своему туристскому опыту, то, во всяком случае, по интересам и по силам. Различием в интересах можно еще пренебречь (хотя это тоже нежелательно), но от различия в физической подготовке никуда не уйдешь: одни будут все время отставать, другие выражать недовольство тем, что группа идет медленно. Такая группа растягивается чуть ли не на километр, люди идут на значительном удалении друг от друга, связь между ними нарушается. Управлять такой группой очень трудно, да и в сколько-нибудь усложнившихся условиях — например в сумерках, в густом подлеске — часть группы может оторваться от основного ядра. Обучать чему-нибудь в такой группе нельзя. Все силы руководителя уходят на организацию передвижения группы и устройство быта. Много времени занимает устройство бивака и свертывание его.

Некоторые руководители, чтобы управлять такой группой, вводят элементы строевой подготовки (построения, рапорты и т. д.), переходят на отдачу приказаний армейским, командным языком. В ряде случаев это дает хорошие результаты, но прежде чем переходить на такой способ управления, надо хорошо знать команды и уметь их отдавать, иначе действия такого руководителя будут выглядеть комично. Нельзя не учитывать и того, что большие группы встречаются со значительными трудностями на транспорте (не всегда удастся усадить 25—30 человек в пригородный автобус, который и без того достаточно заполнен) и в размещении на ночлег в населенных пунктах (хроме школы и клуба, остановиться, пожалуй, негде, а они есть не во всякой деревне). Короче говоря, лучше не собирать для похода большие группы. Кстати, если перед походом стоят учебные дела, то оптимальный состав группы 4—6 человек, иначе обучать трудно.

Существует и другое мнение: чем больше народу в походе, тем он безопаснее. Однако опыт великих путешественников опровергает это. Р. Пири достиг Северного полюса в составе группы из 6 человек. Группа Р. Амундсена, открывшая Южный полюс, состояла всего из 5 человек; группа Р. Скотта, побывавшего там чуть позже Амундсена, была такой же. Тур Хейердал, намереваясь пересечь па плоту Тихий океан, собрал команду из 6 человек. Все эти люди отлично понимали, что с увеличением численности группы возрастает ее неоднородность, а, следовательно, возможность всяческих происшествий. К этому же выводу пришла практика дальних и сложных доходов у нас в стране. Необходимый минимум участников для походов I—III категорий сложности установлен в 4 человека, для доходов IV—V категории—в 6 человек. Неужели можно всерьез думать, что походы по густонаселённым районам страны (а именно здесь обычно, путешествуют юные туристы) могут таить больше опасностей, чем походы по Восточным Саянам или Приполярному Уралу? Нет, сторонники больших туристских групп не могут принести в защиту своей позиции достаточно убедительных доводов. В конце концов, все сводится приблизительно к такому аргументу: «Знаете, когда много народа, за детей как-то, спокойнее». Таким руководителям походов полезно напомнить, что; вероятность несчастного случая или серьезного заболевания в походе не превышает таковую на улице или дома. Поэтому не следует настаивать на том, чтобы группа была обязательно очень большой. Для многодневных походов

численность группы ограничена 15 участниками, но лучше не набирать большие группы даже для воскресных походов.

Может возникнуть вопрос: а как же массовость? Массовость достигается за счет повседневной работы секции, путем увеличения числа походов, систематической организации туристских лагерей для обучения новичков, умелой агитации за туризм, включая проведение школьных слетов, туристских вечеров, выпуск фотомонтажей и т. д. Иначе говоря, массовость достигается за счет систематического использования всех форм и видов туристской работы в школе, а вовсе не с помощью увеличения численного состава отправляющихся в поход групп.

Немалое значение при подборе группы имеет возрастной фактор. Желательно, чтобы разница в возрасте ребят не превышала 1—2 лет. Понятно, что у школьников V—VI классов и IX—X классов совершенно разные физические возможности, да и интересны тоже очень разные.

Примерно то же можно сказать и о физической подготовленности ребят. Конечно, не всегда руководитель похода имеет представление о физических возможностях ребят, но, если такие сведения есть, нужно стремиться обеспечить однородность состава группы и в этом отношении. Что же касается такого фактора, как туристский опыт участников похода, то тут все дело зависит от целей, стоящих перед походом. В некоторых случаях, как в примере с исследованием верховьев рек, целесообразно добиваться однородного состава группы. В других случаях, например, при обучении новичков, целесообразно, чтобы вместе с ними в группе находились и бывалые туристы.

Подбирая группу, надо поинтересоваться у школьного врача, не имеет ли он возражений против участия в походе кого-нибудь из ребят по медицинским показаниям. При планировании дальнего похода организуют медосмотр, причем проводят его дважды: первый раз — при формировании группы, второй — перед отъездом. Довольно вложен вопрос об участии в походах ребят с недостаточным физическим развитием или ослабленным здоровьем. Некоторым из таких школьников нельзя заниматься туризмом, другим он полезен. Имеются многочисленные данные, свидетельствующие о положительном влиянии туризма при лечении целого ряда серьезных заболеваний. Все чаще врачи и специалисты по лечебной физкультуре используют туристские походы в качестве одной из форм санаторно-курортного лечения. Особенно благоприятно туризм воздействует на сердечно-сосудистую и нервную системы, развитие координации движений, приобретение общей выносливости и работоспособности, на закаливание организма.

Известно много случаев, когда ребята с ослабленным здоровьем, начав заниматься туризмом, закалились и окрепли, догнав своих здоровых и физически развитых сверстников, когда с помощью туризма люди не только излечивались от своих недугов, но и достигали больших спортивных успехов. Так что вряд ли можно признать справедливым привычное представление о том, что туризм доступен только здоровым людям.

Не нужно спешить с отказом, когда ребята, освобожденные от физкультуры, просят взять их в поход. Прежде всего, следует внимательно расспросить их, почему они не занимаются физкультурой, чем и когда болели, почему полагают, что поход

будет им под силу. Затем надо поговорить со школьным врачом. Надо выяснить, является ли запрет врача безусловным, категорическим или он принял свое решение после колебаний, руководствуясь в основном тем, что школьник освобожден от физкультуры. Может быть, этим ребятам следует пройти дополнительное обследование в детской поликлинике или физкультурном диспансере, после чего им будет разрешено заниматься туризмом под систематическим наблюдением врача или ходить в походы с какими-то ограничениями? Короче говоря, не надо упускать ни одной возможности как-то привлечь их к туризму. Однако последнее слово в этом деле должно, конечно, оставаться за медициной.

Наконец, немаловажное значение имеет подбор заместителя руководителя, которого полагается иметь в походах продолжительностью свыше трех дней (для более коротких походов достаточно иметь помощника из числа старшекласников с хорошим туристским опытом). Особое внимание при этом нужно обратить на психологическую совместимость руководителя похода и его заместителя. Если между двумя взрослыми людьми начинаются трения на глазах ребят, то весь поход может быть безнадежно испорчен.

Организация группы

Организация похода обычно начинается с собрания всех желающих в нем участвовать. На собрании руководитель похода сообщает о цели похода, маршруте (если он уже разработан) и длительности похода, о сумме денег, которую надо будет внести каждому участнику, о том, что надо взять с собой, распределяет поручения, договаривается о следующей встрече.

При подготовке такого собрания нужно заранее составить список вопросов, которые на нем будут обсуждаться. Обычная ошибка неопытных руководителей заключается в том, что они начинают думать о том, что говорить на собрании, за несколько минут до его начала. В результате разговор все время перескакивает с вопроса на вопрос, нередко вообще уходит в сторону, например на обсуждение каких-то забавных происшествий, случившихся в одном из прошлых походов. Часто деловое обсуждение постепенно переходит во всеобщее веселье. Так незаметно проходит несколько часов, и, наконец, кто-нибудь вспоминает, что всем пора домой. После этого обсуждение похода завершается наспех, ребята быстро разбегаются по домам, а руководитель начинает вспоминать: «Про одеяла я совсем забыл сказать. Наверняка несколько человек придут без одеял. И ничего не сказал про кастрюли. Теперь придется самому доставать».

Но дело не только в том, что все эти упущения осложняют поход. Характер такого собрания по инерции переносится в поход. Веселая безалаберщина, неразбериха с продуктами, забытые на привалах вещи, нервничающий руководитель — вот к чему все это приводит. Тут не то что выполнять какое-либо задание, но вообще нормально пройти маршрут довольно трудно, потому что туристская группа становится по существу неуправляемой.

Организованность — необходимое туристу качество, и воспитывать его надо с самого начала. Правильно поступают те руководители, которые назначают 10-минутный срок ожидания на месте сбора. Назначили встречу на 8 часов — значит, десять минут девятого уходим независимо от того, всё ли собрались или нет. Опоздал больше чем на 10 минут — пеняй на себя: семеро одного не ждут.

Когда в поход идут новички, на собрании следует зачитать примерный список личного снаряжения и объяснить, что чем можно заменить, если не найдется дома. Иначе родители будут экипировать юных путешественников по своему усмотрению, а из этого ничего хорошего не получится. Один придет в резиновых тапочках на босу ногу, другого оденут в теплое пальто.

Следует помнить, что знакомить ребят со списком необходимого снаряжения накануне выхода поздно. Как правило, у новичков вещи не готовы к походу. Что-то надо найти, что-то постирать или перешить, что-то купить в магазине. Поэтому собрание лучше всего провести за несколько дней до похода, чтобы у ребят было время собраться без спешки.

Второе, что должен сделать руководитель при подготовке к собранию, — это составить список общественного снаряжения, а на собрании опросить ребят, кто что сможет захватить из дома.

— Нам нужны топоры. Кто сможет их принести, поднимите руки. Так, записываю: Сережа и Коля берут топоры. А у тебя что?

— У нас как будто был топор, но надо поискать.

— Хорошо. Записываю и тебя. Если найдешь — бери, но, в крайнем случае, обойдемся двумя. Дальше. Нам нужны палатки.

— У нас дома есть палатка, но нужно спросить у папы.

— Хорошо. Сегодня вечером узнать сможешь? Выяснишь — позвони мне. Записал тебя. Еще кто-нибудь достать палатку сможет?

— У нас была, но только очень старая.

— Принеси завтра — мы ее посмотрим. А, кроме того, вот что: Наташа позвонит в пункт проката и выяснит, есть ли там палатки и сколько стоит прокат. А Леня сделает это же в районном клубе туристов.

Все поручения надо обязательно записать и при следующей встрече прямо начинать с проверки по списку, что, сделано, а что нет. Кроме того, следует помнить, что, давая поручения, надо очень тщательно проинструктировать ребят, объяснив все подробности. Иначе Сережа принесет топор, который легко соскакивает с топорща, Коля — заржавленный, с крупными выбоинами и зазубринами, а третий топор окажется тяжелым колуном, непригодным для похода. Топоры будут взяты точно по списку, а рубить дрова нечем.

Третье, что должен подготовить руководитель, — это список необходимых продуктов, но об этом достаточно подробно будет рассказано в главе 2 «Питание в походе».

Вот, примерно, что обсуждают на собрании, посвященном будущему походу. Достаточно ли будет провести одно такое собрание или придется встретиться несколько раз, зависит в основном от сложности и продолжительности похода и связанной с этим объемом предшествующей подготовки. Если речь идет об однодневном походе, то следующую встречу лучше всего назначить уже на вокзале,

возле школы — словом, там, где назначено место сбора перед выходом. К многодневным походам туристы начинают готовиться заблаговременно, и в этом случае общие встречи повторяются несколько раз, обычно с интервалом в неделю.

Участники похода докладывают, что удалось сделать, что не получилось, вместе с руководителем намечают новые поручения.

Конечно, если в походы постоянно ходит одна и та же группа, где все имеют твердые обязанности, то иногда можно обойтись и без собрания. Просто назначается время и место встречи, а каждый участник заранее знает, что он должен сделать.

Перед длительным походом необходимо провести родительское собрание. На нем руководитель сообщает родителям цели и задачи похода, если надо, разъясняет, что он не таит, в себе ничего страшного, рассказывает, чем родители могут помочь своим детям в ходе подготовки.

Важным в организации группы является распределение постоянных обязанностей. Что это за обязанности? Прежде всего, надо выделить из числа ребят старшего или помощника руководителя. Иногда его именуют командиром группы, старостой или еще как-то. Суть дела не в названии. Это старший среди юных туристов, подчиненный непосредственно взрослому руководителю группы и его заместителю. Обычно старшим становится наиболее опытный или авторитетный среди ребят. Руководителю похода следует поручить часть своих дел старшему в зависимости от его квалификации и способностей. Следует стараться всячески поддерживать авторитет старшего перед ребятами, используя как позитивные меры, например, периодически советоваться с ним (пусть даже это не всегда вызвано необходимостью), так и негативные. Например, если старшему было поручено обеспечить своевременное снятие лагеря, а вовремя это сделано не было, то выговор во многих случаях должен получать он, а не непосредственные виновники задержки, не успевшие уложить свои рюкзаки.

Далее из числа ребят выделяется завхоз и ответственный за снаряжение. Первый вместе с руководителем составляет рацион для похода и руководит закупками, в походе выдает дежурным продукты и ведет их учет. Второй руководит сбором снаряжения, в том числе получением его напрокат, следит за тем, чтобы оно было к походу приведено в порядок, следит за сохранностью его в походе. По окончании похода он по списку собирает снаряжение и контролирует, чтобы все вещи вернулись к своим владельцам, а прокатное снаряжение было своевременно сдано.

Важной должностью в группе является казначей. Он ведает финансовыми делами похода — составляет вместе с руководителем смету, помогает в сборе денег с участников похода, ведет учет сделанных расходов и т. д. Последнее очень важно. Ведь после окончания похода необходимо отчитаться за полученные подотчетные суммы. А после сколько-нибудь продолжительного похода это почти невозможно сделать, если не велись записи произведенных затрат. Поэтому казначей собирает и хранит у себя документы о произведенных расходах — железнодорожные и другие транспортные билеты, всяческие квитанции, копии товарных чеков и т. д. Что касается расходов, которые невозможно оформить такими документами, то на них составляются особые ведомости (см. ниже, в разделе «Финансовый отчет»). Обязанность казначея — вести эти ведомости прямо в походе, чтобы по его окончании можно было быстро переписать их начисто. При сдаче финансового

отчета эти ведомости наряду с руководителем группы, подписывают и ответственные из числа ребят — старший по группе (командир, помощник руководителя и т. д.) и, конечно, казначей.

Согласно туристским справочникам и руководствам в группе выделяется еще санитар, который хранит аптечку и оказывает первую помощь. Однако на практике первую помощь, когда это бывает необходимо, почти всегда оказывает руководитель, и, таким образом, функции санитара сводятся к переноске походной аптечки. Тогда нужно ли обязательно в каждой группе вводить эту должность? Может быть, просто кто-то из ребят получит аптечку вместе с другими предметами коллективного снаряжения? Но в тех группах (например, идущих на слет), где ведется санитарный журнал похода, где проводится ежедневная проверка чистоты рук и ног и т. п., должность санитара является необходимой.

Кроме того, в походе согласно руководствам надлежит выделять еще секретаря или корреспондента, одним словом, ответственного за ведение дневника. Однако учреждение в группе такой должности для большинства походов вряд ли целесообразно. Прежде всего, ведение дневника занимает много времени, корреспондента приходится изо дня в день освобождать от большинства работ на биваке. Его товарищи разжигают костер, ставят палатки, а он в это время сидит и пишет. Он мало чему может научиться в походе, да, в конце концов, ему просто скучно. Далее, ребята, даже довольно долго занимающиеся туризмом, обычно не умеют вести дневник. В него попадают описания съеденных за обедом блюд и чьих-нибудь шуток, штампованные восторги по поводу красоты окружающей природы, а вот точного описания маршрута и других, действительно нужных вещей для групп, которые пойдут по тому же пути, в дневнике подчас и не найдешь. Умению вести дневник тоже надо учить. Поэтому лучше установить такой порядок, когда каждый из ребят заполняет в дневнике один день, а потом руководитель просматривает сделанную запись и разбирает, что хорошо, а что плохо. В этот день ответственного за дневник надо по возможности разгрузить от других обязанностей — не назначать дежурным, костровым, направляющим или замыкающим. Пусть он в течение дня обдумывает, что следует отразить в дневнике, пусть у него вечером будет достаточно времени для описания дня. Если в группе есть и опытные, и неопытные ребята, то лучше поручать ведение дневника только опытным. Неопытным и без того есть чему поучиться в походе. Короче говоря, ведение дневника одним человеком должно быть исключением, а не правилом для юных туристов.

Наконец, в зависимости от целей похода и взятых группой заданий в ней могут быть выделены, так сказать, «узкие специалисты»: ответственный за сбор гербария, за метеорологические или гидрологические наблюдения, за сбор геологических образцов и т. д. Хорошо, если в группе есть фотограф.

Таково распределение постоянных обязанностей для продолжительного похода. В коротком походе, например однодневном, часто не возникает необходимости в распределении между ребятами этих должностей. В малочисленной группе их нередко объединяют: например, один и тот же юный турист выполняет обязанности и завхоза, и казначея.

Кроме того, некоторые обязанности в группе являются временными. Это обязанности направляющего и замыкающего на марше, которых назначает, смотря

по ситуации, руководитель похода, или обязанности кострового и дежурного на биваке, выполняемые поочередно всеми участниками похода.

Выделение ответственных в группе — дело очень важное, и от него во многом зависит успех похода, поэтому его надо тщательно продумать. При этом обязательно учитывать туристский опыт, возможности и склонности ребят. Бессмысленно назначать ответственным за снаряжение девочку, которая никогда не держала в руках инструмента. Ведь она даже не сумеет определить, хорошо ли наточен топор или его надо доводить. Точно так же нельзя назначить, например, ботаником школьника, который увлекается историей и хочет в походе собирать сведения о героях Отечественной войны. Надо принимать во внимание не только возможности ребят, но и насколько ответственно они относятся к делу.

Если руководитель недостаточно знает ребят, то, готовясь к большому походу, не следует спешить с выделением ответственных. Лучше сходить с этими ребятами раз-другой в воскресный поход посмотреть, кто как себя проявит в походных условиях. Здесь проще узнать характеры ребят, выяснить их истинные возможности и способности.

Нередко перед руководителем похода возникает вопрос: должен ли он сам назначить ответственных или предоставить право выбора ребятам? Думается, что в какой-то форме ребята должны принимать в этом участие. Лишать их этого права было бы так же неправильно, как и пустить дело на самотек. Скорее всего, кандидатов на должности ответственных руководителю стоит наметить самому, при необходимости посоветовавшись предварительно с учителями, с вожатыми, с теми ребятами, которых он хорошо знает. Потом следует вынести вопрос на собрание группы. Если руководитель видит, что его предложения встречены всеми доброжелательно, то можно тут же утвердить кандидатуры. Если у части ребят они вызвали протест, пусть даже выраженный неявно, или недоумение, надо постараться в тактичной форме отложить решение вопроса, сказав, например, что кандидатуры были названы сугубо предварительно, чтобы у ребят было время подумать. Затем в ближайшие дни нужно выяснить, где была допущена ошибка, что не учтено. Ребята очень часто знают своих товарищей со стороны, которая остается скрытой для учителей и воспитателей, и у них могут быть свои основания выражать кому-либо недоверие. Может, например, оказаться, что парнишка, назначенный руководителем в помощники, действительно является знающим туристом, но ребята считают, что он склонен зазнаваться, умышленно демонстрировать свое превосходство над другими. Даже, если это мнение и неосновательно, все равно не следует назначать этого юношу своим помощником. Нормальных отношений с группой у него не получится. Лучше подобрать ему другое поручение, требующее высокой туристской квалификации. При необходимости, в этом случае рекомендуется даже создать должность, которую раньше вводить не предполагалось, например, должность топографа. И конечно, при этом нужно проявить максимальную тактичность. Если ребята догадаются, что руководитель меняет свое предложение из-за того, что этого парнишку не любят участники похода, отношения в группе будут испорчены с самого начала. Лучше сказать примерно следующее:

— В прошлый раз я высказал мнение, что Валю следует сделать помощником руководителя. Но мы с вами, ребята, упустили из виду, что нам нужен топограф.

Это очень ответственная работа. Он должен побывать в Доме пионеров, в клубе туристов, посмотреть имеющиеся там карты, составить кроки маршрута, а что можно — скопировать на кальку. Я думаю, что всем этим просто некому будет заняться, если Валю мы сделаем моим помощником.

Другой вопрос, связанный с распределением обязанностей, который часто волнует руководителя: в какой мере ему самому брать на себя походные обязанности? Участвовать в несении дежурств или нет? Брать на себя функции направляющего или замыкающего?

Участвовать в дежурствах руководителю обычно нет смысла. У него и без того много забот. Но он должен быть готов, если это нужно, вмешаться в любую работу — будь то работа у костра, заготовка дров или установка палатки. Не правы те руководители, которые полагают, что во имя поддержания авторитета они должны только отдавать распоряжения и ничего больше. Ребята уважают того руководителя, который не пренебрегает и черновой работой. Что же касается функций направляющего и замыкающего, то это зависит целиком от конкретной ситуации в походе. Иногда это целесообразно, иногда — нет. Но если руководитель уверен, что с этим делом справятся и ребята, надо стараться по возможности дать походить в этой роли им самим, внимательно наблюдая за действиями подопечных и приходя им на помощь в случае необходимости.

То же самое можно сказать и о вмешательстве в работу завхоза, ответственного за снаряжение, и других ребят, имеющих постоянные обязанности в группе. Надо проверять составленные ими списки или разработать списки вместе, помогать этим ребятам, контролировать их работу, вовремя давать советы, но не брать их работу полностью на себя. Руководствоваться при этом надо тем, что в идеале жизнь туристской группы должна строиться на основе самоуправления и самообслуживания. К этому и должен готовить ребят умелый руководитель.

Выбор и разработка маршрута

После того как установлена цель похода и определен состав группы, наступает очередной этап подготовки — выбор и разработка маршрута.

Проще всего обстоит дело с непродолжительными походами по родному краю. Для начала можно воспользоваться специальными путеводителями, в которых рекомендуются уже разработанные маршруты. Различные наши центральные и областные издательства теперь более или менее систематически выпускают подобную литературу. В качестве примера можно указать книгу «Туристское Подмосковье», которую подготовили мастера спорта Б. Мясоедов и Т. Пахомова (М., Физкультура и спорт, 1972) См. список литературы на с. 203—201.

Хороший перечень литературы опубликован в «Книжном обозрении» № 26 за 22 июня 1979 г.

Пусть руководителя и ребят не смущает, что рекомендованные маршруты ранее уже были кем-то пройдены. От этого они не стали менее интересными. В путеводителях содержится вся необходимая информация о маршрутах (в том числе

их схемы), и можно легко подобрать себе тот, который соответствует намеченным целям и составу группы.

По мере того как руководитель и ребята будут накапливать опыт, у них начнут появляться собственные идеи, сначала в виде вариантов рекомендованных маршрутов, затем они постепенно переходят к самостоятельному составлению маршрутов. Большую помощь в этом деле оказывают станции юных туристов, Дома пионеров, клубы туристов, где можно получить литературу, консультации и, главное, картографический материал.

После нескольких многодневных походов по родному краю можно переходить к походам по другим районам страны. Подготовка такого маршрута — дело более сложное.

Знакомство с предполагаемым районом путешествия начинается с изучения литературы, в первую очередь специальной туристской. Помимо упомянутых выше путеводителей, рассчитанных на путешествия по родному краю, наши издательства выпускают довольно много всевозможных книг, справочников, альманахов, сборников, туристских карт и маршрутных схем с подробными комментариями. Систематически публикует соответствующие материалы ежемесячный журнал «Турист». Издательство «Физкультура и спорт» выпустило серию книг «По родным просторам». Ряд книг этой серии посвящен путешествиям по труднодоступным районам страны, но некоторые, как, например, «Водные маршруты Украины» (М., 1968), «На байдарках по Подмосковию» (М., 1967), «Мещерский край» (М., 1970), «Туристские маршруты Башкирии» (М., 1972), могут быть рекомендованы юным туристам. Многие из таких книг перечислены в уже упомянутом «Книжном обозрении». Другие можно найти в районных и городских библиотеках или в клубах туристов и станциях юных туристов.

Помимо специальной туристской литературы, много полезных сведений можно найти в справочной литературе общего назначения. Таковы железнодорожные путеводители Москва — Крым, Москва—Владивосток, Москва—Ленинград—Мурманск и др.; путеводители по водным путям: по Волге, Волго-Балту, Оке. Имеются путеводители по автомагистралям, например Москва — Ялта или Москва — Брест. Издательство «Искусство» выпустило две серии книг, посвященных описанию исторических и архитектурных памятников разных районов страны. Сообразно внешнему оформлению этих серий одна получила в обиходе название «*белой*», а другая — «*желтой серии*». Книжки, как белой серии, так и желтой с благодарностью используются туристами. Ну а литературы, выпущенной областными и республиканскими изданиями, имеется очень много.

Не должны туристы пренебрегать и узкоспециальной, в первую очередь географической, литературой. Правда, эта литература отличается трудным для юных туристов языком, но зато она подчас содержит много данных, которых больше нигде не найти. Для использования такой литературы нужна определенная географическая культура. Найдя, например, в литературе указание, что годовое количество осадков составляет 380 мм, юный турист в большинстве случаев не понимает, много это или мало. Ну, что ж, лишний раз бывает не вредно заглянуть в справочник, энциклопедию или учебник, обратиться с вопросом к учителю в школе.

Иногда полезно также обратиться в научно-исследовательские институты, краеведческие, и другие музеи. Найти в этих организациях людей, которые бывали в интересующих вас краях и готовы дать самую подробную консультацию, не так уж сложно.

В ходе сбора сведений о предполагаемом районе путешествия начинают постепенно вырисовываться несколько возможных маршрутов. К моменту общего обсуждения обычно они уже бывают приблизительно намечены.

После того как район путешествия окончательно выбран, начинается детальная разработка маршрута по карте. Маршрут разбивается по дням, измеряются расстояния дневных переходов, определяются ориентировочные места ночлегов, дневок, если надо, проведения исследовательских работ и экскурсий, места, где будет пополняться запас продуктов, разрабатываются запасные варианты на случай необходимости сократить маршрут или, напротив, увеличить его, если останутся лишние дни.

Следует при этом иметь в виду, что расстояния, измеренные по карте, всегда оказываются меньше реальных. Обычно измеренный на карте километраж надо увеличить хотя бы на 10 — 15%.

Очень полезно бывает на этом этапе подготовки обращаться с письмами в местные краеведческие музеи, исполкомы сельских советов, леспромхозы, сплавные конторы и другие организации, где работают люди, хорошо знающие свой район. Они смогут сообщить об изменениях, происшедших в районе в последние годы, о том, на какие продукты можно рассчитывать на месте, о транспортных возможностях и т. д. Писать лучше на бланке учреждения, проводящего поход (школы, Дома пионеров и т. д.), и формулировать конкретные вопросы, которые остались неясными, а не вообще просить полезных советов. Посылать письма следует не в одну, а сразу в несколько организаций, так как практика показывает, что ответы приходят далеко не на все запросы.

После того как все это проделано, на отдельном листе составляется график движения примерно по такой схеме:

День пути	Дата	Маршрут	Километраж	Примечание
-----------	------	---------	------------	------------

Полезно также вычертить схему маршрута, показав на ней путь группы, дневные переходы, места ночлегов и дневок. При этом нельзя думать, что эта схема может заменить собой карту. Схема является просто наглядной иллюстрацией к графику движения, не более того. Идти в походе надо по карте, а так как ни в Доме пионеров, ни на детской туристско-экскурсионной станции, ни в клубе туристов вам карту с собой не дадут; надо будет тщательно скопировать ее на кальку. Копировать надо достаточно широкую полосу — хотя бы по 15 км в обе стороны от намеченного пути, а не только узкую ленточку маршрута.

График движения не всегда стоит детализировать с точностью до дня. Вполне возможно включение в него участков, на прохождение которых запланировано 2—3 дня. И вообще соблюдение графика не должно становиться самоцелью в походе. Это лишь предварительный план, в который по ходу путешествия всегда вносятся какие-

то коррективы. Главное — выполнить цель похода. То же самое можно сказать и про намеченные дневки. Дневки надо устраивать, тогда, когда возникает в них необходимость, а не ради соблюдения графика движения. Чаще всего потребность в первой дневке возникает после 2—3 дней похода. Эти дни особенно трудны, так как вес рюкзаков еще велик, а участники похода не вошли в форму. Когда назначить дневку — после двух, трех или четырех дней похода, нужно решать в зависимости от состояния группы. Вот почему некоторые руководители походов предпочитают вообще не вносить дневки в график, а просто резервируют несколько дней на их проведение. Конечно, эти дни нельзя путать с запасными днями, которые при разработке маршрута предусматриваются как резерв времени на случай непредвиденных задержек. Вообще, если позволяет время, дневки можно делать каждые 3—4 дня.

После того как проект похода разработан полностью, надо его утвердить и получить маршрутный документ.

Порядок утверждения и выдачи маршрутной документации периодически пересматривается и уточняется. Поэтому, прежде всего, читателю следует поинтересоваться, не изменилась ли та инструкция, которой руководствовался автор, готовя книгу. Ко времени сдачи в печать настоящей книги порядок оформления определялся «Инструкцией по организации и проведению туристских походов, путешествий и экскурсий с учащимися общеобразовательных школ», утвержденной приказом по Министерству просвещения СССР № 38 от 12 апреля 1974 г. Там вся процедура оформления изложена очень подробно, ею и надлежит руководствоваться в своей работе. Ниже приводятся лишь некоторые основные моменты ее для предварительной ориентировки.

Прежде всего, все материалы похода (схема маршрута, график движения, список участников с визами врача или медицинскими справками, списки личного и общественного снаряжения, продовольственный рацион и смета) утверждаются администрацией учреждения, проводящего данный турпоход: если поход организован школьной секцией туризма — директором школы, если кружком при Доме пионеров — директором Дома пионеров и т. д. Для многодневных путешествий все эти материалы, к которым добавляется приказ директора школы (Дома пионеров) о проведении данного похода и назначении руководителя похода и его заместителя, представляются в РОНО или ГоРОНО.

Удобной формой оформления таких материалов являются так называемые заявочные книжки. В них предусмотрены все необходимые разделы и графы, которые остается только заполнить и заверить печатью. Обычно заявочную книжку можно получить на станции юных туристов, в маршрутной комиссии, в туристском клубе, словом, в любой организации, связанной с организацией самодетельного туризма.

Разрешение на выход группы на маршрут РОНО (или ГоРОНО) дает после согласования с соответствующим комитетом ВЛКСМ и утверждения похода в маршрутной комиссии. Эта комиссия проверит, насколько удачно составлен план похода, даст необходимые рекомендации, если надо, внесет какие-то уточнения. Кроме этого, на маршрутной комиссии будут определены контрольные пункты и сроки.

Что это такое? В туризме принято, чтобы всякая группа, отправившаяся в сколько-нибудь продолжительное путешествие, периодически сообщала о себе с маршрута. Для этого при утверждении похода определяются пункты, откуда группа даст о себе знать, и сроки, в которые это надо сделать. Они-то и носят название контрольных пунктов и контрольных сроков. Обычно группа сообщает о себе телеграммой при выходе на маршрут, один-два раза в продолжение похода и, наконец, по завершении похода. Группа, вовремя не известившая о себе, считается терпящей бедствие: принимаются незамедлительные меры по отысканию ее и оказанию помощи. У взрослых туристов своевременная отправка таких извещений — святое дело. Они хорошо понимают, что значит вызвать на себя поисковые и спасательные работы, не вызванные обстановкой. К туристам, не давшим знать о себе по небрежности, принимаются самые строгие меры: их дисквалифицируют, на них возлагают стоимость напрасно проведенных поисков и т. д. Уважительное отношение к соблюдению контрольных сроков необходимо воспитывать с первых шагов на туристской тропе. Пусть юные туристы, как правило, путешествуют по достаточно населенным районам, где нет сколько-нибудь опасных естественных препятствий. Тем не менее, отсутствие предусмотренных сообщений с маршрута вызывает лишние волнения у родителей и организаторов похода. Руководителям групп и самим юным туристам следует помнить об этом и неукоснительно соблюдать контрольные сроки.

В завершение процедуры оформления группа получает на руки путевой документ. Обычно путевым документом туристской группы, как для взрослых, так и для ребят является маршрутная книжка. В нее вносятся сведения о маршруте и об участниках группы, указываются контрольные пункты и сроки. В ней же делаются отметки о прохождении маршрута. Эти отметки можно сделать в любом местном учреждении — на почте, в школе и т. д. Важно только, чтобы они были заверены печатями. По окончании похода маршрутная книжка служит документом, подтверждающим, что участники похода действительно совершили данное путешествие. На непродолжительные походы (до трех дней) или походы, оказывающиеся ниже I категории сложности, выдается упрощенный вариант маршрутной книжки — маршрутный лист. Помните, что другие документы (экспедиционное удостоверение, экскурсионная путевка, командировочное удостоверение руководителя группы и его заместителя) не заменяют маршрутной книжки или маршрутного листа.

Несколько слов об этих и других документах, которые могут тоже понадобиться группе.

Если в походе предусматривается выполнение какого-либо задания научного или краеведческого характера, то такая группа, помимо маршрутных документов, получает еще экспедиционное удостоверение. Организация, поручившая такое задание юным туристам, выдает им соответствующую справку на своем бланке, а на основе этого станции юных туристов, Дома пионеров и т. д. оформляют экспедиционное удостоверение. Это удостоверение является документом, подтверждающим право группы проводить опросы населения, различные измерения на местности, словом, любые работы, предусмотренные заданием, обращаться к разным учреждениям за содействием или, напротив, с протестами, если вдруг обнаруживаются какие-то неполадки, вроде несоблюдения правил охраны природы,

и т. п. Нередко выполнение полученного задания требует не одного, а ряда походов и требует целого сезона (а то и нескольких; вспомним упоминавшуюся в разделе «Цель похода» туристскую секцию, планомерно изучавшую верховья притоков Клязьмы). Тогда на всю эту работу выдается одно экспедиционное удостоверение, маршрутные же документы оформляются на каждый определенный маршрут.

Если поход планируется таким образом, чтобы соединить его с экскурсионной поездкой, то на эту последнюю группа получает путевку. Например, после похода по Карелии предполагается провести неделю в Ленинграде, чтобы осмотреть город и его окрестности. Или после похода на байдарках по притокам Оки группа намеревается, отправив байдарки по железной дороге в Москву, еще дней десять колесить по Владимирской области, посетить Муром, Владимир, Суздаль, Боголюбове и другие старинные русские города. В таких случаях группа берет на эту часть путешествия специальную путевку как на самостоятельную экскурсию. Не пренебрегайте путевыми документами. Помимо того, что маршрутные листы и маршрутные книжки по окончании похода оказываются необходимыми для оформления туристских значков и разрядов, практика показывает, что, имея эти документы на руках, всегда легче получить билеты, устроиться на ночлег, договориться об экскурсии.

Составление сметы

Составляя смету, надо тщательно продумать все статьи расходов. Очень часто неопытный руководитель учитывает только затраты на транспорт, на закупку продуктов. Действительно, это наиболее крупные расходы. Но необходимо предусмотреть еще прокат или покупку разных предметов снаряжения (кастрюли, мешочки для продуктов и т. д.), оплату ночлегов и питания в столовых (если предполагается заходить в города или поселки), оплату экскурсий в музеи, покупку разных мелочей (газет, конвертов с марками и т. д.). Наконец, некоторую сумму денег руководителю следует иметь в качестве резерва на непредвиденный случай.

После того как составлена смета в ее расходной части, подумайте об источниках поступления. К ним относятся, прежде всего, дотации от органов народного образования. Иногда может что-нибудь выделить директор школы из средств, ассигнованных на спорт и культуру. Может помочь средствами и родительский комитет. Существенную помощь юным туристам могут оказать шефствующие организации. В ряде случаев члены кружка, готовясь к походу, берутся за несложную оплачиваемую работу, типа разноски писем и газет. Что же, такие начинания можно только приветствовать. На получение средств от учреждений, поручающих юным туристам исследовательскую работу, вопреки мнению неопытных руководителей, рассчитывать не приходится.

Наконец, когда все это подсчитано, определяется взнос, который делают родители каждого из участников похода.

Основные статьи расходов можно примерно определить еще при первоначальном планировании района похода. Если сразу видно, что расходы предстоят чрезмерно

большие, и собрать нужную сумму вряд ли удастся, лучше отказаться от похода по этому району, пока ребята не затратили много времени и сил на разработку маршрута, не втянулись в это дело и не «вжились» в предстоящий поход. Будет гораздо хуже, если от маршрута придется отказаться незадолго до отъезда или взять в поход только часть ребят — тех, чьи родители смогли потратить на поход какую-то крупную сумму.

После того как смета составлена, что называется «для себя», ее предстоит превратить в официальный документ, если, конечно, группа получает на поход дотацию. Сначала смету нужно представить директору школы. Тот проводит ее через центральную бухгалтерию РОНО и представляет на утверждение руководству роно. Когда смета утверждена, руководитель группы сдает собранные с родителей и другие привлеченные средства в центральную бухгалтерию и, после того как бухгалтерия проведет их через Госбанк, по заявке получает эти суммы как подотчетные для расходов в соответствии со сметой. Если при этом оказывается, что часть расходов удобнее произвести по безналичному расчету, то по просьбе руководителя группы требуемая сумма перечисляется на счет нужного учреждения (продуктовой базы и т. п.).

К сказанному остается сделать два небольших замечания. Во-первых, указанный порядок существует лишь в Российской Федерации, в других же союзных республиках он может быть несколько иным. Во-вторых, финансовые инструкции, как и любые инструктивные материалы, периодически пересматриваются. Поэтому руководителю группы нужно обязательно поинтересоваться, не было ли это письмо за время, прошедшее после издания книги, заменено другими регламентирующими документами. Читатель, наверное, помнит, что аналогичный совет давался, когда шла речь о требованиях к участникам и руководителям туристских походов об оформлении маршрутных документов. Ничего не поделаешь. Такие вещи стареют быстрее, чем, скажем, техника и тактика туризма.

Руководителю группы полезно знать также некоторые другие данные, которые могут помочь при составлении сметы. Так, денежные нормы на питание составляют для категорийных походов и туристских лагерей от 1 руб. 63 коп. до 1 руб. 83 коп. в день на человека (в зависимости от торгового пояса), а для некатегорийных походов от 1 руб. 28 коп. до 1 руб. 46 коп. соответственно. Доля родительских средств, в общей сумме расходов составляет примерно третью часть.

Полезно также знать льготы на разные виды транспорта, которыми может воспользоваться группа юных туристов.

Согласно существующим правилам на железных дорогах в период с 1 октября по 15 мая действует 50-процентная скидка для школьников старше 10 лет. В остальное время (с 16 мая по 30 сентября) такая скидка действует только по рабочим дням и на пригородных поездах и предоставляется по письменным заявкам организаций.

Льготы на автотранспорте касаются только междугородних автобусных линий и действуют лишь во время зимних каникул. Здесь организованные группы учащихся численностью от 5 человек и более могут получить 50-процентную скидку (опять-таки по заявкам).

Наконец, льготы Аэрофлота. В период с 1 октября по 25 апреля на незагруженных авиалиниях группам школьников в возрасте 12 лет и старше численностью 15 и

более человек предоставляется по заявкам учебных заведений 30-процентная скидка.

Наконец, несколько слов о нормах оплаты работы руководителям походов и их заместителям. Вкратце их можно представить так. Учителям и остальным школьным работникам (если поход проводится не во время их отпуска) сохраняется зарплата по месту работы. Другим лицам, привлекаемым к руководству походами, оплата производится по ставкам, принятым для начальников пионерлагерей и старших пионервожатых, а инструкторам в туристских лагерях — по инструкторским ставкам. В случае, если при этом их зарплата окажется ниже той, которую они получают на основной работе, им полагается некоторая прибавка (так, чтобы общая сумма не превышала 160 руб. для руководителя похода, 120 руб. — его заместителя, 100 руб. — инструктора). Аналогично, если зарплата у школьного работника оказывается ниже ставки, которую он мог бы получать за руководство походом, ему доплачивается соответствующая разница. Кроме того, руководителю и его заместителю оплачивается проезд в оба конца, а при продолжительности похода свыше трех дней — еще и суточные. При этом надо иметь в виду, что эти выплаты осуществляются не из бюджета школы, а из средств, специально выделяемых роно на оздоровительные мероприятия сверх годового бюджета школы.

ПИТАНИЕ В ПОХОДЕ

Обеспечение нормального питания — одно из важных условий успешного проведения похода. При этом надо иметь в виду, что расчеты, покупка, упаковка продуктов — все должно быть сделано до выхода на маршрут. В походе заниматься этим будет уже поздно.

Составление рациона

Продовольственный рацион определяется, прежде всего, продолжительностью и сложностью похода. Самый простой случай — это однодневный поход без ночевки. Здесь вообще иногда можно обойтись без варки пищи и пройти день, как иногда выражаются туристы, «на бутербродах». Завтракают ребята дома, ужинают тоже дома, а на дневном привале достаточно вскипятить чай. Не надо только понимать упомянутые «бутерброды» слишком буквально. Если ребята явятся на вокзал, имея по два куска хлеба с тоненькими ломтиками копченой колбасы или сыра, этого, конечно, не хватит для молодых людей, прошедших день в движении на свежем воздухе. Выражение «пройти день на бутербродах» означает только намерение отправляющихся в поход не варить полного обеда, а отнюдь не номенклатуру взятых с собой продуктов. Что же касается продуктов, то их список может быть достаточно широк. Единственное требование — не брать скоропортящихся продуктов. Обязательными следует, по-видимому, считать чай (кофе), сахар, соль, хлеб.

На биваке все взятые из дому продукты складывают вместе и устраивают общий, стол. Руководителю группы ни в коем случае не следует поворачивать дело так, чтобы каждый из ребят сидел за чаем со своим куском. Момент напряженности и смущения при этом испытывают все ребята. Напротив, общий стол в походе воспринимается ребятами как нечто простое и естественное.

Из того, что рассказ о продовольственном рационе начинается со случая, когда поход проводят «на бутербродах», вовсе не следует, что приготовление обеда в однодневном походе — вообще дело нерациональное. Все зависит от целей, которые поставлены перед походом, от состава группы, продолжительности маршрута, погоды.

Когда автор этой книжки работал с ребятами, то дело обычно складывалось следующим образом. Обучение новичков начиналось с ориентирования. В этот период жалко было травить много времени на приготовление полного обеда, хотелось выкроить побольше времени, чтобы дать каждому возможность побывать в роли ведущего группы. Тогда ходили «на бутербродах». Все же приготовление чая и еда занимали у новичков не меньше часа. Полный обед из трех блюд занял бы часа два с половиной, а то и три. Когда же новички ходили в поход, где не было учебных целей (например, выходы классов на школьный слет), то старались устраивать днем полный обед с помощью двух-трех опытных ребят, которых прикрепляли к классам,

не имеющим своих туристов. После того как ребята переставали быть новичками, учебные цели уже не преобладали над остальными.

К тому времени ребята привыкали быстро собирать рюкзаки, работать с огнем, варить пищу. Тогда в однодневных походах начинали готовить полный обед, на что вместе с едой уходило всего час-полтора.

Одним словом, в каждом отдельном случае руководителю однодневного похода следует подумать, что будет рациональнее — устраивать варку или пройти «на бутербродах». В качестве промежуточного варианта можно рекомендовать так называемый шашлык из колбасы. Ломтики колбасы надевают на прутья, предварительно очищенные от коры, и поджаривают на костре. Если есть с собой репчатый лук, то между ломтиками колбасы насаживают кружочки лука. Приготовление такого шашлыка требует совсем немного времени. Правда, в больших группах — человек по 15 и более — приготовление шашлыков может сильно затянуться.

Теперь рассмотрим варианты и порядок составления продовольственных рационов для более продолжительных путешествий. Обычно за основу для таких расчетов принимается человеко-день. Это действительно удобно: составленные таким образом рационы с небольшими поправками пригодны для походов любой длительности. Будем при этом исходить из того, что в походе устраивают три варки — утром, вечером и во время дневного привала. Воскресный поход с ночевкой по расходу продуктов эквивалентен одному человеко-дню. В этом случае меняется только порядок расходования продуктов — с вечера будет ужин, а на следующий день завтрак и обед. На производимых расчетах это, понятно, не сказывается.

Первое, что принимается в расчет при составлении рациона, — это его калорийность. Установлено, что во время летнего путешествия человек затрачивает в день 3000—3500 больших калорий. Эти энергетические затраты организма должны быть возмещены за счет питания.

Таблица 1 Калорийность основных продуктов питания (на 1 кг)

Наименование продуктов	Кол-во калорий	Наименование продуктов	Кол-во калорий
Хлеб и хлебные изделия:		Конфеты	2500—3500
Хлеб ржаной	1900	Шоколад	4800
Хлеб пшеничный	2600	Изюм	2600
Сухари ржаные	3000	Курага, чернослив	2150
Печенье	3900	Мясные продукты:	
Сухари пшеничные	2800	Колбаса твердого копчения	5500
Галеты	3200	Колбаса вареная	2050
Молочные изделия:		Колбаса полукопченая	3000
Масло сливочное	7800	Мясо тушеное консервированное	1900
Масло топленое	8850	Ветчина	2500
Сыр голландский	3900	Сосиски	1950
Сыр плавленый	2150	Сало-шпиг	6150
Молоко сухое	4800	Паштет печеночный	3000
Яичный порошок	5300	Овощи и фрукты:	
Молоко сгущенное с сахаром	3400	Картофель свежий	650
Молоко сгущенное без сахара	2000	Овощи разные	200—350
Крупы:		Яблоки свежие	450
Крупа гречневая	3100	Яблоки сухие	2200
Крупа овсяная	3300	Груши свежие	350
Крупа манная	3400	Апельсины	250
Макароны, лапша, вермишель	3450	Прочее:	
Горох, бобы, фасоль	2800	Рыбные консервы в томате	1100—1850
Рис	3300	Рыба свежая	400—500
Пшено	3000	Вобла сушеная	2900
Концентрат пшеничный и гречневый	3500	Масло растительное	8500
Сладкое:		Кисель	2500
Сахар	3900		

Сведения о калорийности основных продуктов питания можно заимствовать из следующей таблицы, где указано количество калорий на 1 кг продуктов (табл. 1).

Однако нельзя составить продовольственный рацион, руководствуясь только калорийностью продуктов. Не меньшее значение имеет правильное соотношение основных компонентов питания — жиров, белков и углеводов. Принято считать, что норму дневного рациона должны составлять примерно 120 г белков, 60 г жиров, 500 г углеводов. Белки содержатся в первую очередь в мясе и мясопродуктах, рыбе, сыре, горохе, бобах и фасоли, в меньшей мере — в мучных продуктах и крупах; углеводы — в сахаре (почти чистый углевод), конфетах, овощах и фруктах, сгущенном молоке, мучных изделиях, крупах; жиры — в масле, сале, в меньшей степени — в колбасе, сыре, ветчине. Кроме того, в пище должны еще содержаться витамины и минеральные соли. Только с учетом всего этого пища будет вполне полноценной.

Если внимательно рассмотреть калорийность продуктов, указанную в таблице, то нетрудно заметить, что хлеб, мучные изделия, крупы, овощи и фрукты, т. е. почти все продукты, богатые углеводами (за исключением сахара), являются довольно низкокалорийными. Поэтому при составлении рациона у туристов часто появляется желание заменить их более калорийными продуктами и за счет этого добиться выигрыша в весе. Походная практика показывает, что наилучшее весовое соотношение белков, жиров и углеводов— 1:1:4. Дальнейшее снижение количества углеводов и увеличение доли жиров и белков с целью уменьшить вес продуктов питания при сохранении прежней калорийности приводит к неприятным, хотя и не таким уж страшным последствиям. Заключаются они в том, что участники похода после еды ощущают пустоту в желудке и начинают жаловаться на недоедание, хотя и получают достаточно калорийную пищу. В этом нет ничего ужасного. Опытные туристы это хорошо знают и, бывает, сознательно идут на использование подобных рационов, чтобы уменьшить вес рюкзаков. Однако составлять такой рацион для походов со школьниками вряд ли целесообразно. Юные туристы обычно не участвуют в таких сложных походах, где подобные рационы могут быть оправданы. Поэтому не будем сильно отклоняться от пропорции 1 : 1:4. При ее соблюдении пища достаточно питательна и не слишком обременяет рюкзак.

Итак, питание в походе должно быть калорийным и сытным, но это еще не все. Оно должно быть еще и вкусным. Дело в том, что в походе, если он продолжается неделю или больше, нередко приходится наблюдать, как в первые дни у участников пропадает аппетит, они начинают отказываться от еды, в то время как объективно организм нуждается в питании.

Поэтому, кроме основных продуктов питания, в походы берут также лук, чеснок, перец, лавровый лист, томатную пасту в тубиках, лимоны или лимонную кислоту. Используют также сухие супы, бульонные кубики, заварной крем, сухие овощи и коренья. Все это позволяет разнообразить стол даже при сравнительно небогатом ассортименте основных продуктов.

К перечисленным продуктам надо добавить чай и соль как обязательные, кофе и какао как создающие разнообразие, и тогда список продуктов, применяемых в туристских походах, можно считать достаточно полным.

Однако до окончательного составления рациона еще далеко. Пока мы рассмотрели продукты с точки зрения их калорийности, сытности и вкусовых качеств. Но есть еще один существенный момент, который совершенно необходимо учитывать при составлении рациона туриста, — это вес. Каким бы вкусным и питательным ни был составленный рацион, все его достоинства будут зачеркнуты, если его вес выйдет за пределы допустимых норм. Туристская практика показывает, что вес суточного рациона на одного человека должен быть в пределах от 900 до 1200 г. Чем продолжительнее поход, тем больше приближается рацион к нижнему пределу, чем короче — тем больше можно увеличивать вес продовольственного рациона.

Итак, будем считать наиболее подходящим килограммовый рацион, дающий от 3000 до 3500 калорий. В 3—4-дневных походах, а также в таких походах, когда можно периодически пополнять запас продуктов, вес его может быть увеличен до 1,2 кг (главным образом за счет замены сухарей хлебом).

В этих пределах, используя перечисленные выше продукты, можно составить самые разнообразные рационы, с учетом специфики походов. Ниже мы рассмотрим для примера некоторые из таких рационов, а пока следует заметить, что в них нормы главных продуктов питания обычно имеют небольшие отклонения от следующих цифр: хлеба 400—500 г (или половинная норма сухарей), сахару 100—150 г, масла 100 г, мяса 100 г, крупы с макаронами 200 г, обязательны также чай и соль. В отношении остальных продуктов составители рационов дают широкий простор своей фантазии. Рассмотрим для примера один из дневных рационов, заимствованный из походной практики опытных туристов (табл. 2). Вес этого рациона 1 кг, калорийность — примерно 3300—3400 калорий. Рацион не отличается большим разнообразием, но содержит все необходимое. Обращает внимание стремление его составителей сделать упор на продукты, богатые белками: мясных консервов вместе с колбасой взято заметно больше обычного. Поскольку рацион рассчитывался для пешего похода, связанного с большой мышечной нагрузкой, это стремление можно считать оправданным. Вместе с тем рацион содержит некоторые резервы для сокращения веса. Можно было бы, например, заменить сгущенное молоко сухим и немного сократить количество сухарей и за счет этого выиграть примерно 50 г веса.

Таблица 2
Примерный рацион
(Вариант 1)

Наименование продуктов	Вес в граммах
Сухари пшеничные	250
Мясо тушеное (консервы)	120
Колбаса твердого копчения	50
Сыр	25
Масло сливочное	50
Сало-шпиг	25
Сахар-рафинад	150
Крупа (гречневая, манная, рис)	140
Макаронные изделия	50
Молоко сгущенное	50
Соль	20
Чай, какао, кофе	15
Лук, чеснок, специи	25

Рассмотрим другой подобный рацион, также составленный для летнего похода (табл. 3).

Таблица 3
Примерный рацион
(Вариант 2)

Наименование продуктов	Вес в граммах	Наименование продуктов	Вес в граммах
Сухари пшеничные	250	горох (концентрат)	40
Печенье	10	гречневая	20
Мука пшеничная, дрожжи сухие	20	пшено	20
Мясные консервы	100	овсяная	20
в том числе:		перловая	20
говядина тушеная	50	Макаронные изделия	50
паштет печеночный	10	Молоко сгущенное	20
фарш колбасный	10	Молоко сухое	10
свинина тушеная	30	Яичный порошок	10
Колбаса твердого копчения	10	Супы (концентраты)	20
Масло сливочное	30	Рассольник, борщ (в банках)	20
Масло топленое	50	Картофель сушеный	10
Сахар-рафинад	110	Овощи сушеные	10
Конфеты (леденцы)	10	Кисель (концентрат)	20
Крупа	160	Сухофрукты	20
в том числе:		Шоколад	10
манная	20	Соль	20
рис	20	Чеснок, лавровый лист, перец	10
		Чай, кофе, какао	18

Общий вес этого рациона составляет 1 кг, калорийность — примерно 3500 кал. В этом отношении он не так уж сильно отличается от предыдущего рациона. Главная его особенность — возможность обеспечить разнообразный стол. Составители такого рациона берут многие продукты, вообще не использованные в первом рационе, — супы, сухие овощи, кисель и сухофрукты, яичный порошок и т. д. Там, где составители первого рациона обходятся одним-двумя наименованиями, в рассматриваемом рационе их будет значительно больше. Например, в первом случае на весь поход был взят один сорт мясных консервов, во втором — четыре, или три вида круп — и семь. Некоторые продукты взяты почти в символических количествах. Видимо, составители рациона рассчитывают выдать их один-два, может быть, три раза за поход. Это — печенье, колбаса, конфеты, фарш, паштет. Муку опытные туристы иногда берут вместо хлеба и сухарей. В приведенном примере сухарей взято достаточно много, мука не заменяет, а дополняет их. Составители рациона хотят разок-другой побаловать участников похода горячими лепешками или использовать муку для заправки супов. Следует заметить, что в своем стремлении к разнообразию стола авторы такого рациона даже кое в чем переусердствовали. Например, вряд ли стоит брать в поход рассольник и борщ в стеклянных банках. Для похода, где учитывается чуть ли не каждый грамм веса, стеклянная тара слишком тяжела. Кроме того, стеклянная тара требует особой осторожности в обращении с ней. Не следует, видимо, брать сгущенное молоко, если, кроме него, используется сухое. Это опять-таки лишний вес. Но это мелкие замечания. В целом надо признать, что рацион составлен вполне удачно, участники похода будут питаться вкусно и разнообразно, однако при подготовке к походу у них будет много хлопот, чтобы достать все включенные в список продукты. Распоряжаться продуктами в походе при этом рационе должен опытный завхоз; при таком количестве наименований не так просто следить за расходом продуктов,

умело чередовать и комбинировать их. Вкусного и разнообразного стола может не получиться, если туристы начнут путаться в продуктах, не будут знать, что уже съедено, а что — нет, если в нужный момент не сумеют найти в рюкзаках те продукты, которые завхоз предназначил к выдаче.

Теперь рассмотрим некоторые варианты рационов, заимствованных из литературы и предназначенных специально для юных туристов (табл. 4).

Таблица 4
Примерные рационы

Наименование продуктов	Вес в граммах
<i>Вариант 3</i>	
Хлеб (черный)	400
Булка	200
Мясо жирное	150
Сельдь соленая	50
Масло сливочное	50
Сахар	100
Макароны, вермишель	125
Крупа манная	100
Картофель	500
Компот сухой	25
<i>Вариант 4</i>	
Хлеб (черный и белый)	700
Крупа и макаронные изделия	200—220
Мясные консервы	100—130
Жиры	40—50
Сахар	100
Картофель и овощи	500
Компот или кисель	40
Сгущенное молоко	70—80
Кофе	т. е. $\frac{1}{5}$ — $\frac{1}{6}$ банки
Чай	5
Соль, перец, лавровый лист	1

Общая калорийность рациона, указанного в третьем варианте, составляет 3500 кал, но не все в нем удачно. Весит он 1700 г без учета таких вещей, как чай, соль, лук, лавровый лист, коренья для супа и т. п., которые также входят в рацион. Безусловно, неудачной рекомендацией следует считать включение в рацион мяса: длительного хранения в рюкзаке оно не выдерживает, варить его надо практически через несколько часов после покупки, на костре оно варится очень долго — около 2 часов, а это примерно вдвое против обычного растягивает срок приготовления обеда на дневном привале. Спорно также включение в рацион селедки: она требует особо продуманной и тщательной упаковки, чтобы не перепачкать вещей в рюкзаке; разделка ее на биваке тоже дело хлопотное. Если учесть еще, что в рацион включены картофель и хлеб, то напрашивается вывод, что этот рацион пригоден для стационарного туристского лагеря, расположенного недалеко от населенного пункта, куда дежурные каждый день могут ходить за продуктами. Главное достоинство этого рациона — сравнительная дешевизна (примерно 1 руб.) и в то же время достаточная калорийность. Но достигается это за счет значительного увеличения веса. Четвертый вариант рациона несколько отличается от предыдущего: мясо и селедка заменены мясными консервами от чего рацион стал

более транспортабельным. Но по-прежнему упор сделан на тяжелую для желудка пищу. Так предлагаемая норма хлеба слишком велика для юных туристов. То же можно сказать о крупе в совокупности с картофелем и овощами. Правда, калорийность этого рациона довольно высока - 3700-3800 ккал это даже больше, чем нужно в обычном летнем походе. Но вот вес такого рациона - приблизительно 1800 г — непомерно велик. Он почти вдвое больше применяемых опытными туристами рационов, дающих необходимые для летнего похода 3400—3500 кал. Достоинством этого рациона опять-таки является относительно невысокая стоимость (несколько больше рубля). Здесь нет таких продуктов, как колбаса, сыр или печенье, которыми любят разнообразить свой стол взрослые туристы, но в связи с чем увеличивается стоимость рациона. Этот рацион также больше подходит для стационарного лагеря, чем для туристского похода, где все продукты нужно нести на своих плечах.

Из приведенных примеров следует важный вывод. **Нет, и не может быть рациона, пригодного на все случаи жизни!** Все зависит от цели и продолжительности похода, его сложности от сезона, вкусов и привычек участников, от возможности пополнять продукты в пути и множества других факторов. Вот почему в этой книжке и не дается такой рацион, который мог бы служить универсальным образцом для любого похода. Руководители и участники похода должны научиться составлять разумные рационы сами, различные на каждый случай.

Закупка продуктов

После того как рацион составлен, приступают к закупке продуктов. Проще всего, конечно, обстоит дело, если решено провести поход «на бутербродах». Здесь организованных закупок практически не производится. Необходимо только договориться с участниками похода, чтобы кто-нибудь взял из дома чай, сахар и соль, иначе может случиться так, что среди множества продуктов, взятых из дома, их-то и не окажется.

Для 2—3-дневного похода, если собирается идти небольшая группа, руководитель может распределить закупки, поручив их разным участникам. Необходимо только сказать ребятам, чтобы они записали сумму, затраченную на закупку продуктов. Потом — в поезде или на первом привале — можно будет без труда подсчитать общую сумму расходов, разделив ее поровну между участниками похода. Здесь же, в поезде, на перроне или в нескольких метрах от платформы, на травке можно перераспределить продукты по рюкзакам. При распределении поручений по закупке продуктов руководитель должен проинструктировать ребят относительно упаковки продуктов. Иначе начав распределять продукты по рюкзакам, можно обнаружить крупу в порвавшихся бумажных кульках и масло, растекшееся по газете.

В том случае, если предполагается провести более продолжительный поход или собирается достаточно многочисленная группа, лучше всего для сборов организовать «штаб-квартиру». Ею может быть пионерская или какая-нибудь другая

комната в школе, которую вам ответит директор, комната, где собирается туристский кружок, в Доме пионеров или, наконец, комната в квартире одного из участников похода. Здесь за день-два до похода собирается все снаряжение и все продукты, производится их упаковка и распределение по рюкзакам. Для закупки продуктов лучше всего договориться о том, чтобы ребята собрались здесь в определенное время и руководитель, выдав им деньги и разъяснив, что и где следует покупать, разослал их по магазинам. Самому руководителю лучше всего непосредственно в закупках не участвовать, а оставаясь на месте, принимать продукты у возвращающихся ребят и руководить упаковкой. По ходу закупки нужно будет оперативно решать, что чем можно заменить, а что надо искать в других магазинах.

Назначенный из числа ребят завхоз при этом действует вместе с руководителем, набираясь опыта. А достаточно опытному завхозу руководитель может вообще доверить всю операцию закупки, оставив за собой только функцию контроля.

Руководителю похода или завхозу желательно иметь при себе маршрутный документ — маршрутный лист или маршрутную книжку. Бывает, что продавцы отказываются отпускать ребятам большое количество продуктов. Тогда, взяв с собой маршрутный документ, следует обратиться к директору магазина, чтобы он разрешил отступить от установленных норм отпуска продуктов в одни руки. Впрочем, если предстоит покупать сразу много продуктов, например, для туристского лагеря или для нескольких походных групп, то можно обратиться на мелкооптовую базу с официальным письмом от школы, Дома пионеров или другой организации, при которой состоит туристский кружок или секция. Приобретение продуктов через базу — более хлопотное дело, чем их покупка в магазине. Туда придется съездить и раз, и другой, и третий. Но зато, если в магазинах не удастся сразу найти каких-либо продуктов, то их обычно можно получить на базе.

Упаковка и хранение продуктов

Следует иметь в виду, что магазинная упаковка продуктов совершенно не годится для походов. Она рассчитана только на то, чтобы покупатель мог их донести от магазина до дома. Основной тарой, в которую укладываются продукты для похода, являются матерчатые мешочки. Собираясь в поход, можно договориться, чтобы каждый из участников принес из дому один, два или три мешочка. Чем продолжительнее поход, тем больше нужно продуктов, а значит, и мешочков. Для большого похода или туристского лагеря, если позволяет смета, можно выделить небольшую сумму на покупку материи и затем, заранее сшить мешочки. Нужно помнить, что завязки от мешочков легко теряются, поэтому их следует пришить к мешкам. Бумажные веревки для завязок не годятся, не очень подходит и обычный шпагат, так как его трудно пришивать. Лучше всего для завязок использовать киперную ленту, называемую обычно хлопчатобумажной тесьмой. Материю для мешочков лучше выбирать светлой окраски, чтобы на ней можно было шариковой авторучкой сделать надпись, обозначающую, что хранится в мешочке и сколько,

например: «Гречка—2кг», «Сахар—1,5 кг» и т. д. Продукты, которые особенно боятся влаги, например сахар, соль, сухое молоко, помимо этого, следует уложить в непромокаемые мешочки. Для этой цели вполне подходят полиэтиленовые пакеты, продающиеся в магазинах. В коротких походах — на два-три дня — они могут вполне заменить и матерчатые мешочки. Вот только завязок к ним пришить нельзя, и поэтому, вынимая продукты, надо быть внимательным и не терять завязок. На более продолжительный срок покупные полиэтиленовые мешочки не годятся — они начинают протираться и рваться. В таких походах полиэтиленовые мешочки помещают в матерчатые.

Наибольшие трудности при упаковке доставляет масло. В туристских справочниках насчет упаковки масла нередко даются такие советы: «Масло растительное вливается в бидон с завинчивающейся крышкой; масло животное кладется в банку тоже с завинчивающейся крышкой». Совет хорош, но беда в том, что в продаже нет ни бидонов, ни банок с завинчивающимися крышками. Хорошо, если есть возможность изготовить их самостоятельно. Но у большинства туристов, тем более у школьников, таких возможностей нет. Поэтому на практике поступают обычно так. Растительное масло заливают в обыкновенные алюминиевые фляги. Нужно только проверить, не будет ли крышка фляги пропускать масло наружу. Если такая опасность есть, нужно дополнительно проложить крышку резиной, вырезав ее из старой велосипедной или волейбольной камеры, резинового бинта и т. п. Сливочное или топленое масло укладывают в обычный алюминиевый бидон и при этом под крышку подкладывают куски резины или полиэтилена для того, чтобы она была закрыта как можно плотнее. Но так как и при этом условии упаковку нельзя считать вполне надежной, бидон помещают в большой полиэтиленовый пакет, горловину которого завязывают узлом. В такой же пакет помещают и флягу с растительным маслом.

С рюкзаками, в которых хранится масло, в походе следует обращаться особо осторожно. Их не надо бросать, как попало, класть набок, чтобы посидеть на малом привале и т. д. Пусть турист, у которого находится масло, не поленится два-три раза напомнить об этом товарищам, и тогда к его рюкзаку будет обеспечено должное почтение. На большом же привале, тем более на ночлеге, бидон с маслом рекомендуется ставить в воду, но так, разумеется, чтобы он не мог уплыть.

Теперь несколько слов об упаковке других продуктов. Сахар покупают обычно в пачках и, не распечатывая, их укладывают в полиэтиленовые пакеты, а потом в матерчатые мешочки. Хлеб также обязательно укладывают в матерчатые мешки. Дело в том, что даже при аккуратном обращении хлеб начинает крошиться примерно на второй день, а уже на третий-четвертый — значительная часть его выдается в виде крошки.

Сухари рекомендуется упаковывать в длинные узкие мешки, плотно прижимая один к другому, чтобы они не терлись и не дробились друг о друга. Некоторые опытные туристы укладывают их в старые капроновые чулки.

Соль лучше всего хранить так же, как сахар, но с одним дополнением. Соль отсыревает очень быстро, даже не побывав в воде, а просто от влаги в воздухе. Поэтому лучше всего завести отдельный мешочек с расхожей солью, откуда ее будут брать дежурные. А пополняться эта расхожая соль будет раз в несколько дней

из мешочка, который сохраняется особо тщательно. Расхожая соль будет почти наверняка чуть влажной, но ее в мешочке немного, она скоро пойдет в пищу, а основной запас соли будет сохранен.

Крупы засыпают просто в матерчатые мешочки, но не до самого верху, оставляя немного места, чтобы надежно завязать мешок.

Консервные банки в специальной упаковке не нужны. Однако следует иметь в виду, что очень часто в магазине, а в особенности на базе, вам отпустят банки, густо покрытые смазкой. Их нужно протереть старыми газетами или тряпками, а затем вымыть в теплой воде с мылом. На все это требуется время, которое следует заранее предусмотреть при планировании подготовки к походу. От использования консервов в стеклянных банках, как было уже сказано выше, лучше отказаться.

В летнее время колбаса довольно быстро портится, поэтому рекомендуется обмазывать колбасу снаружи жиром или маслом, хранить ее в полиэтиленовом пакете и периодически осматривать.

Разумеется, в однодневном походе все значительно упрощается. Хлеб хранится в отдельных мешках только из гигиенических соображений; если с ним аккуратно обращаться, можно обойтись и бумагой. То же можно сказать про колбасу и сыр. Сахар, макаронные изделия в коробках, сухое молоко в картонных банках можно брать с собой прямо в магазинной упаковке. Большинство овощей, включая вымытый дома картофель, можно на худой конец уложить в рюкзак без специальной упаковки, хотя, конечно, лучше иметь для них отдельные мешочки. Исключение составляют помидоры. Они легко давятся, и хранить их надо в полиэтиленовых пакетах. То же можно сказать и про сливочное масло (топленое и растительное масло в таких походах почти не употребляется). Его можно также нести просто в магазинной упаковке, уложив на дно посуды, предназначенной для варки пищи. А вот крупы и соль необходимо держать в мешочках даже в однодневном походе, так как они могут рассыпаться по всему рюкзаку. Следует заметить, что при такой упрощенной укладке продуктов обращаться с рюкзаками надо очень бережно.

Приготовление пищи

В туристских справочниках приготовлению пищи, как правило, уделяется мало внимания. Предполагается, что, имея продукты, всякий человек сумеет приготовить пищу. А между тем важно не только приготовить из продуктов нечто съедобное. Нужно, чтобы пища была приготовлена хорошо. Однако далеко не всегда юные туристы обладают нужными кулинарными навыками; поэтому будет уместно дать ряд полезных советов относительно приготовления пищи.

Начнем с самого простого. Сколько продуктов надо брать на каждую варку? Этот вопрос нередко ставит в тупик юных туристов. Дома мама делает это «на глазок». Очень часто дочь или сын делать этого не умеют, а если даже умеют, их часто сбивает непривычное количество людей, на которых надо готовить. Действительно, 8—10 человек редко собираются на обед за домашним столом. В то же время в походе это весьма распространенная численность группы.

На первых порах дело может облегчить знание соотношений веса и объема, указанных ниже. В обычную пол-литровую кружку входит (в граммах): манки—370, гречки—400, пшеница—410, овсянки—350, гороху—420, лапши (ломаной) и вермишели—210. В столовую ложку, наполненную в обрез с краями, помещается (в граммах): масла (топленого или сливочного)—15, сахарного песка—12, сгущенного молока—15, сухого молока—8, соли—15.

Хотя приведенные цифры весьма ориентировочные (вес крупы зависит от влажности, а количество масла или сахара в ложке — от того, действительно ли вы берете ложку вровень с краями или с небольшой горкой), их полезно выписать в свой блокнот руководителю похода или завхозу. Знание примерных соотношений между весом и объемом продуктов поможет на первых порах регулировать выдачу продуктов, не делая грубых ошибок. Постепенно, по мере приобретения опыта, юные туристы все реже будут прибегать к расчетам и все чаще брать продукты «на глазок», как это делают хозяйки дома.

В тех же случаях, когда продукты должны расходоваться точно по норме, например в длительных походах, где нет возможности пополнить их в пути, рекомендуется взять одну кружку в качестве мерки, промерить всю крупу и записать результат. Точно так же надо пересчитать сухари и число кусков сахара в пачке. Все это позволит весьма точно следить за выдачей продуктов, тогда как описанные выше приблизительные расчеты вполне могут дать ошибку в 15—20%.

Другой вопрос, который часто ставит в тупик юных туристов: сколько надо брать воды, чтобы сварить кашу? Опять-таки на первых порах будет полезно воспользоваться некоторыми ориентировочными данными. Так, на каждую кружку крупы потребуется следующее количество кружек воды: манка—7—8, гречка—7—8, пшено—6, овсянка—8, геркулес—3, рис—7, перловка—5, горох, бобы, фасоль—3—4.

Для супа надо брать крупы или макаронных изделий из расчета 30—40 г на литр воды, манки — меньше, граммов 20 – 25.

А теперь несколько практических советов для дежурных относительно варки пищи.

Манку можно варить на воде, на молоке или смешать воду и молоко в любых пропорциях. Крупу засыпают в соленый кипяток тоненькой струйкой, все время энергично размешивая, чтобы не образовалось комков. После этого ей надо дать еще повариться на слабом огне минут, десять. Нужно помнить, что манка после засыпки в кипяток очень быстро принимает как будто бы готовый вид. Поэтому, даже довольно опытные туристы снимают ее, подержав на огне буквально две минуты, а каша потом оказывается сыроватой.

Рис обычно готовят двумя способами. Можно сварить рассыпчатый рис так, чтобы одна крупинка отделялась от другой. Такой рис хорошо идет к мясу. Можно сварить обычную вязкую кашу, дав рису как следует развариться. Такую кашу хорошо сделать сладкой, неплохо положить в нее чернослива.

Если решено приготовить рассыпчатый рис, то придется очень строго, по часам следить за временем варки. В соленый кипяток засыпают рис и затем варят его 18—20 минут, не больше. Все это время вода должна кипеть, но не бурно, иначе она может выкипеть раньше, чем рис сварится. Кстати, чтобы этого не произошло, воды

можно взять намного больше, чем указано было выше — там имелась в виду обычная каша. За 2—3 минуты до конца варки в кашу добавляют лавровый лист и несколько горошинок перца, затем снимают с огня и сливают всю воду. Рис готов.

Чтобы приготовить вязкую рисовую кашу, рис засыпают в соленый кипяток, доводят до кипения и варят минут пятнадцать, затем сливают лишнюю воду, добавляют молока и сахара по вкусу. После этого нужно поставить кашу вариться еще минут 8—10 на медленном огне или на углях. Если нужно положить в кашу чернослива, надо его предварительно замочить в кипятке, чтобы он разбух. Следует заметить, что если позволяют условия, то при обоих способах приготовления рис до заварки стоит промыть в холодной воде.

Гречку, так же как и рис, можно сварить двумя способами, после чего она будет или рассыпчатой или иметь вид вязкой каши. В первом случае крупу надо предварительно чуть-чуть обжарить на сковороде, противне или на дне свободной кастрюли. После этого зернышки крупы становятся тверже, они не трескаются и не рассыпаются при варке. Затем крупу засыпают в соленый кипяток и варят до готовности. Обычно на это уходит минут 30—40. При готовке рассыпчатой гречки нет необходимости так строго следить по часам, как при приготовлении рассыпчатого риса. Готовность каши определяется на глаз и на вкус. Следует заметить, что, если для рассыпчатого риса берется больше воды, чем указано на стр. 44, то для рассыпчатой гречневой каши воды надо взять меньше, а именно — 2—3 кружки на кружку крупы.

Вязкая гречневая каша варится точно так же, но только при этом не требуется предварительного обжаривания крупы, а воды берется значительно больше—7—8 кружек на кружку крупы.

Особенность приготовления пшенной каши состоит в следующем. Пшено содержит мучку, придающую ему горький вкус. Поэтому перед варкой его следует тщательно промыть в холодной, а лучше — в теплой воде, перетирая крупу в ладонях. Так, пшено промывают 3—5 раз, каждый раз сливая воду. Если условия бивака не позволяют промыть пшено, лучше сварить какую-нибудь другую кашу, а пшено отложить до другого раза. После того как пшено тщательно промыто, его можно варить, предварительно сделав следующее: залить пшено кипятком, так, чтобы вода немного покрывала его, быстро довести до кипения и слить воду.

Остаток горечи уйдет со слитой водой. После этого залить как следует кипятком, поселить, если надо — добавить молока, сахара и варить минут 30—40.

Начинающие туристы почему-то пренебрегают предварительным кипячением со сливом воды. Они считают, что эта процедура очень затягивает процесс приготовления пищи. Это неверно. Задержка может получиться только в том случае, если в распоряжении туристов имеется одна-единственная кастрюля или ведро на группу. Если же есть вторая посуда, то задержки почти не получается: пока в одной промывают пшено, во второй закипает вода; затем берут оттуда совсем немного кипятка для пшена и доливают эту кастрюлю холодной водой. К моменту, когда закипела вода в кастрюле с пшеном и можно слить воду, закипает вода во второй кастрюле; поэтому, слив воду с пшена, можно снова залить его кипятком. После этого вторая кастрюля освобождается для приготовления чая или кофе. Таким

образом, рекомендуемый способ увеличивает время приготовления на считанные минуты, зато каша получается особенно вкусная.

Вермишель, как и отварной рис, надо варить строго по часам. Ее засыпают в соленый кипяток, доводят до кипения и варят ровно 8 минут, после чего сливают. Если вермишель переварить, получится размазня. Есть ее, конечно, можно, но вряд ли это блюдо будет вкусным.

Лапшу и макароны варят так же, как и вермишель, только они представляют собой более грубые изделия и не так чувствительны к времени варки, как вермишель. Макаронам надо вариться после закипания минут 18—20, лапше — минут 15—18. Кстати, на картонных пачках, в которых они обычно продаются в магазинах, указан способ приготовления.

Все каши, про которые до сих пор шла речь, надо было варить, засыпая крупу в предварительно посоленную воду. А вот с перловой кашей так поступать не следует, иначе она будет вариться очень долго. Перловую крупу перед употреблением стоит промыть в холодной воде, затем засыпать в несоленый кипяток и после закипания варить минут сорок на медленном огне, следя за тем, чтобы вода не выкипела. Солят кашу, когда она уже готова, после чего ее надо немного подержать на огне и снимать.

Точно так же горох, бобы и фасоль не следует варить в предварительно посоленной воде. Они и без того варятся очень долго — до 3 часов. Из-за длительности приготовления их обычно употребляют либо на дневках, либо в стационарных лагерях, либо в случаях, когда группа расходится для выполнения заданий по радиальным маршрутам, а кто-то остается в базовом лагере для приготовления пищи. Для насыщенного, напряженного походного дня горох, фасоль и бобы не годятся — слишком много времени занимает их приготовление. Впрочем, если их замочить на ночь, они сварятся значительно быстрее.

У многих городских ребят походное меню почему-то ассоциируется с испеченной на костре картошкой. Но ведь картошку пекут не на огне, а в горячей золе или на углях; насыпают на нее слой, земли и поверх кладут сильно выгоревшие угли. Значит, чтобы печь картошку, надо иметь достаточно золы и углей, а для этого костер должен гореть по крайней мере час, а то и больше вхолостую. За это время вполне можно сварить ту же картошку и вообще приготовить полный обед. Поэтому попытки печь картошку на дневном привале обычно не имеют успеха. Короче говоря, печеная картошка не для кратковременных привалов.

Лучше всего ее готовить в походах с ночевкой или глубокой осенью, когда начинает темнеть часов в шесть — начале седьмого и когда есть время, никуда не спеша, посидеть у вечернего костра. Кстати, тем, кто раньше не пек картошку на костре, можно посоветовать запекать ее завернутой в пищевую фольгу.

Еще несколько полезных советов. Почти все каши, как мы видели, солят заранее, до того как в кипяток запускают крупу. Соли кладут на вкус — вода может казаться чуть-чуть более соленой, чем должна быть, по вашему мнению, каша. Однако бывает, что на первых порах неопытные «повара» дают промашку с солью. Если каша получилась недосоленная, надо развести нужное количество соли в кипятке, влить этот раствор в кашу и тщательно перемешать. Засыпать соль в загустевшую кашу нельзя — соль не разойдется. Если, напротив, каша получилась пересоленная,

поступайте следующим образом. Прежде всего, ее надо попробовать многим участникам похода. Может быть, она не так уж сильно пересолена, как кажется. Если же все находят, что соли слишком много, залейте кашу кипятком, перемешайте и слейте воду. Каша будет не такая вкусная, как могла бы быть, но станет менее соленой.

Сахар, если его не положили до того, как каша начала загустевать, следует сначала развести в кипятке в отдельной кружке. Разумеется, это касается рафинада, а не сахарного песка.

Помешивать кипящую над костром пищу ложкой неудобно. Лучше сделать мешалку из чисто обструганной палки.

Мясные консервы, прежде чем класть в кашу или суп, надо в отдельной миске разделить по волокнам. Иначе при раздаче кому-то достанутся крупные куски мяса, кому-то ничего.

Если к моменту, когда каша начала загустевать, в костре образовалось достаточно углей, лучше снять ее с огня и поставить доходить на угли. Так значительно проще избежать пригорания каши.

Многие ребята, заваривая чай в походе, засыпают его прямо в ведро с кипящей водой. Это приводит к повышенному расходу чая на заварку и заставляет пить одинаковый чай всех: и тех, кто любит крепкий чай, и тех, кто не привык к нему. Лучше иметь в группе отдельный небольшой котелок для заварки. Перед тем как заваривать чай, его надо сполоснуть горячей водой. Потом насыпать чаю и долить кипятком так, чтобы вода чуть-чуть прикрыла заварку. Можно положить туда и кусок сахара.

После этого нужно закрыть котелок крышкой и поставить на угли или золу минут на пять потомиться, затем долить кипятком и дать еще минут пять настояться. Не следует ставить заварку чая на огонь и кипятить — этим можно только испортить вкус чая.

Для приготовления какао его порошок нужно сначала развести в теплой воде до густоты сметаны, растерев все комки, затем влить эту массу в кипящую воду и варить. Почему-то об этом юные туристы очень часто забывают и снимают какао с огня сразу же, как только оно закипит. Неверно, надо дать ему минут десять повариться на медленном огне и только потом разливать по кружкам. А вот кофе долго кипятить не следует.

Заварив его в кипятке и доведя до кипения, нужно сразу же снять его с огня. Кстати, в какао и кофе можно положить щепотку соли — многие находят, что так вкуснее.

Необходимо еще раз подчеркнуть, что приведенные здесь рекомендации в большей части являются примерными. Главное состоит в том, чтобы, постепенно накапливая опыт, творчески используя его в зависимости от целей, продолжительности похода, состава группы, научиться самостоятельно решать все вопросы, связанные с организацией питания в походе.

СНАРЯЖЕНИЕ

Снаряжение принято делить на личное, групповое и специальное.

Личное снаряжение — это носильные вещи, спальные и умывальные принадлежности и некоторые другие предметы индивидуального пользования (кружка, миска, ложка, рюкзак и т. д.).

К групповому снаряжению относятся палатки, топоры, посуда для варки пищи, маршрутные материалы (карты, кроки, компасы) и другие предметы коллективного пользования.

К специальному снаряжению относятся предметы как группового, так и личного пользования, необходимость которых вызывается спецификой того или иного маршрута: спасательные жилеты, веревки, репшнуры, ледорубы, накомарники и т. п.

Необходимость в специальном снаряжении обычно появляется тогда, когда туристы отправляются в походы высоких категорий сложности, а в таких путешествиях юные туристы практически не участвуют; поэтому описание такого снаряжения в данном пособии не приводится.

Личное снаряжение

Обувь

Для пешего похода лучшей обувью являются хорошо разношенные ботинки на низком каблуке, желательна с рифленой подошвой. Ботинки должны быть достаточно просторными, чтобы в них можно было вложить войлочную стельку и поддеть толстый носок (шерстяной или вигоневый). Можно брать ботинки на номер больше обычного. В случае, если они будут слишком свободны, в них можно вложить не одну, а две стельки или поверх шерстяного носка надеть еще хлопчатобумажный. До похода ботинки надо несколько раз пропитать специальной мазью для спортивной и охотничьей обуви, продающейся в спортивных магазинах, или любым несоленым жиром. Делается это следующим образом. На ботинок чистой тряпочкой наносится слой жира, и затем он слегка подогревается на газу, примусе и т. д. Когда жир впитается — на глаз кажется, что он просто просох, — нужно нанести еще один слой и снова прогреть ботинок у огня. Но будьте при этом внимательны — едва смазка высохнет, надо немедленно нанести следующий слой, иначе от жара кожа может покоробиться. Эта процедура повторяется несколько раз. В период отопительного сезона можно, смазав ботинки, поставить их на ночь под батарею отопления. Этот способ более безопасный для ботинок, но запах от них будет держаться всю ночь. Надо иметь в виду, что если впитать в ботинки слишком много жира, то качество их может ухудшиться — кожа станет чересчур мягкой.

Поэтому если при сильном нажиме на кожу ботинка из нее начинает чуть-чуть выдавливаться жир, значит, дальнейшую пропитку надо прекратить.

Если ботинки жестки, или образуют складки (чаще всего поперечные у пальцев или продольные у голеностопа), их полезно поставить в распор. Для этого носовую часть ботинка надо туго набить бумагой (лучше всего, скатывая ее при этом в тугие валики), а в задник вставить какой-либо предмет, обеспечивающий распор, например стеклянную банку. При этом надо следить, чтобы она была вставлена туго и расправляла складки на коже. Для этого саму банку снаружи обкладывают бумажными валиками, деревянными брусочками, вообще — любыми подходящими предметами, оказавшимися под рукой.

Кроме того, ботинки обязательно следует разносить, похаживая в них в школу, по дому, на прогулку. Обычная ошибка, допускаемая при выборе обуви юными туристами, а чаще их родителями, заключается в том, что ботинки приобретаются буквально накануне похода. Это происходит иногда потому, что взрослые наивно полагают, что в поход лучше идти в новом снаряжении — оно и красивее, и прочнее. В итоге — стертые ноги, пузыри, намины.

Итак, для пешего похода годятся любые ботинки на низком каблуке. Полуботинки хуже: они не держат голеностопа. Продающиеся в магазинах польские и чешские туристские ботинки с рифленой подошвой, стоимостью до 15 рублей, зарекомендовали себя неплохо, но у них довольно грубая кожа и их надо покупать заблаговременно, чтобы успеть пропитать жиром и разносить.

В последнее время в продаже появились туристские ботинки стоимостью 10—11 рублей, но они менее прочны.

Хорошо применять в походах баскетбольные кеды с толстой стелькой. Однако при этом надо иметь в виду, что при намокании и последующем высыхании кеды очень сильно садятся. Поэтому, приобретая кеды для похода, надо выбирать их номера на два больше обычной обуви. Дома их следует намочить под краном и затем просушить. Тогда кеды приобретут тот размер, который они реально примут в походе. Если они при этом окажутся чуть велики, то в них, как и в ботинки, можно положить двойную стельку или поддеть второй носок.

Годятся для похода и полукеды, теннисные туфли, но их недостаток состоит в том, что, как полуботинки, они не держат голеностопа. Категорически не подходит для похода обувь на высоком каблуке: в ней просто нельзя пройти по пересеченной местности сколько-нибудь значительное расстояние. Не годятся также различные сандалии, сандалеты, босоножки, которые родители часто предлагают юным туристам, исходя из того, что в них удобно было ходить на даче. В походных условиях нога в них слишком «гуляет», да и ремешки, как правило, не надежны. Еще менее подходят для похода туфли без задника и обувь типа домашних тапочек. Даже обычные тапочки на тонкой подошве неудобны для пешего похода. В них легко можно ушибить пальцы, наткнувшись на корни деревьев или выбоины на дороге; на твердом грунте в них быстро отбиваются и начинают болеть пятки; наконец, они плохо защищают от острых предметов, которые случайно могут попасться на дороге.

Для походов в межсезонье, в период дождей и распутицы» хорошо зарекомендовали себя резиновые сапоги. В них тоже следует вложить войлочную

стельку, а если позволяет размер, то и две. В сапоги можно поддеть шерстяной носок (один или два), а еще лучше портянку или портянку поверх носка. Если для сапог сшить фетровые или меховые носки, то их можно будет носить и по снегу, во всяком случае, до тех пор, пока он не станет слишком глубоким.

Обычные кирзовые сапоги армейского типа в походах не прижились. Они слишком тяжелы для лета и не обладают непромокаемостью резиновых сапог для походов в межсезонье.

В походе любую туристскую обувь надо периодически просушивать. Даже в сухую погоду она может намокать изнутри от пота, снаружи от вечерней или утренней росы, от случайного шага в лужу и т. д. Лучше всего сушить обувь на солнце, а если его нет — в укрытом от дождя месте на воздухе, лучше на ветру. Если есть поблизости сухое сено — набить его в обувь. Сушить обувь возле костра, что очень любят делать начинающие туристы, следует с большой осторожностью. Под влиянием жара обувь легко может или сгореть, или потерять эластичность, потрескаться. Научиться следить за обувью, сохнущей у костра, не так просто. Недаром одно время у туристов бытовала поговорка, что настоящим туристом человек становится не раньше, чем сожжет у костра три пары обуви. Поэтому юным туристам вообще не рекомендуется сушить обувь непосредственно у огня. Гораздо лучше поместить ее несколько в стороне, куда доходит теплый воздух (но не жар, не искры). При этом надо позаботиться, чтобы теплый воздух проникал внутрь обуви. Для этого ее обычно надевают на воткнутые в землю палки, предварительно вынув стельки для отдельной просушки. Если есть сомнения, что жар для сушки слишком велик, лучше без колебаний отодвинуть обувь подальше. В конце концов, пусть ботинки останутся чуть сыроватыми, не то вообще можно остаться без них. Все это, однако, вовсе не значит, что можно вообще обойтись без просушки обуви. Брошенная, как попало, обувь не успевает просохнуть за ночь, даже если ночь стоит сухая. Сырая обувь легко натирает ноги, а в межсезонье может стать причиной простуд и даже обморожений.

Кстати говоря, очень полезно иметь с собой вторую пару обуви на случай, если первая все-таки испортится при просушивании, или кто-то сотрет ногу и ему понадобится более просторная либо более мягкая обувь, или, наконец, просто для того, чтобы не сидеть босиком, пока твои ботинки сохнут. В дальних походах, учитывая возможность выхода обуви из строя, опытные туристы берут вторую пару обязательно. Для юных туристов соблюдение этого правила не обязательно — не настолько уж их походы сложны, но желательно, чтобы примерно половина состава группы имела запасную обувь. Для воскресных походов достаточно, если вторую пару захватят один-два человека, в зависимости от численности группы.

Некоторые юные туристы, проведя лето в деревне или на даче и привыкнув там ходить босиком, думают, что так можно ходить и в походе. Грубое заблуждение. Прежде всего, ни в деревне, ни на даче никому не приходится проходить в течение нескольких дней подряд по столько километров, как в турпоходе. И если в тапочках на тонкой подошве можно сбить ноги, то тем более это легко сделать тем, кто пойдет босиком. Обычно желание пройтись в походе босиком высказывают лишь отдельные ребята, но походить босиком на привале желают довольно многие. Между тем на привале почти так же легко поранить ногу, как и на марше.

Достаточно наступить на острый сучок, консервную банку, на брошенный без призора нож, на сидящую в траве осу. Следует помнить, что на даче или в деревне повредивший ногу всегда может просидеть несколько дней дома. Иное дело в походе. Группа не может бросить туриста, из-за своей неосмотрительности повредившего ногу и оказавшегося не в состоянии продолжать путь. Приходится или сидеть на месте в ожидании, пока подживет рана, или заниматься эвакуацией пострадавшего. И в том, и в другом случае приходит конец всем заранее намеченным планам, а очень часто — и всему походу.

Носки, стельки, портянки

Большинство опытных туристов даже в летних походах предпочитают надевать мягкие шерстяные носки. Они хорошо впитывают пот, удобно облегают ногу, на них почти никогда не образуются складки, которые могут натереть ногу. Кроме того, в них мягче идти. Важно только, чтобы носки были целыми. Если они порвались, то заштопать их надо аккуратно, чтобы не было рубцов и утолщений, которые могут стать причиной наминов и потертостей. Юные туристы часто думают, что в шерстяных носках летом будет очень жарко, и предпочитают хлопчатобумажные. Напрасно. Большинство людей легко привыкает к теплу в ногах, а хлопчатобумажные носки легко сбиваются и дают натирающие ногу складки. Лучше надевать их как дополнение поверх шерстяных носков, чтобы те меньше протирались. Наконец, в холодную погоду обнаруживается еще одно преимущество шерстяных носков — они греют ноги, даже будучи мокрыми. Одним словом, носки для похода надо в первую очередь брать шерстяные или вигоневые. Необходимо только помнить, что все преимущества их турист почувствует только, в том случае, если будет следить, чтобы ноги были чистыми, носки по возможности тоже. Пот в смеси с грязью раздражает кожу ног, в первую очередь на пальцах, особенно если нога перегрета, а раздраженная кожа легко подвержена наминам и потертостям. Короче говоря, пользоваться шерстяными носками удобно, но надо тщательно следить за ногами: ежедневно мыть их — на большом привале и вечером. Шерстяные носки нужно просушивать на солнце, когда это позволяет обстановка, и раз в несколько дней стирать. Хлопчатобумажные носки стирать (или менять) следует чаще — можно даже ежедневно. Поэтому для похода продолжительностью в неделю или более, лучше всего иметь 3 пары шерстяных или вигоневых носков. Одна из них (всегда сухая) хранится в рюкзаке для ночевки на случай холодной погоды, а две другие можно попеременно носить и стирать. Хлопчатобумажные носки берут обычно в том же количестве, что и шерстяные. Можно обойтись и двумя парами шерстяных носков, но тогда, вероятно, придется сделать один-два перехода в хлопчатобумажных носках или рискнуть использовать неприкосновенную пару (из рюкзака). В однодневном походе можно обойтись и одной парой.

Некоторые опытные туристы одну-две пары хлопчатобумажных носков заменяют эластичными, которые хорошо обтягивают сверху шерстяной носок. Другие не любят их, считая, что из-за них нога сильнее потеет. Дело здесь, по-видимому, в индивидуальных особенностях потоотделения, поэтому новичку вряд ли можно дать категорический совет в этом отношении. Лучше всего ему самому испробовать и

решить, будет ли он в дальнейшем пользоваться в походе такими носками. Впрочем, это касается также использования в летнем походе шерстяных носков. Большинство опытных туристов предпочитают именно такие носки, но некоторые их не любят. Ходить же в походе в одних только капроновых носках не рекомендуется — они слишком тонкие, усиливают потение.

Обычная ошибка юных туристов — стремление надеть обувь на босу ногу, а у девочек — заменить носки привычными чулками. Между тем нога, не защищенная носком, легко натирается от незначительных дефектов обуви, которые в носке не чувствуются. Мелкие соринки, камешки, отдельные хвоинки, пыль, скатывающаяся под действием пота в комочки, могут вызвать раздражение и потертости кожи на ноге, не защищенной носком.

Чулки, конечно, защищают ногу не хуже, чем носки, но их неудобно менять, если они промокнули. Носки в этом случае легко снять и заменить запасными, а вот смена чулок вызывает у девочек затруднения, так как они не могут заменить чулки у всех на глазах. Кроме того, приобрести мягкие шерстяные носки легче, чем чулки такого же качества. Летом теплые чулки, облегающие всю ногу, перегревают ноги. Короче говоря, девочкам лучше отказаться от городских привычек и надевать носки.

Несколько слов о стельках. Надо принять за правило, что стельки обязательны для походной обуви. Лучше всего применять войлочные стельки — они хорошо впитывают влагу, хорошо сушатся, при необходимости их можно даже стирать. Несколько хуже стельки из тонкого войлока или байки, подшитые на картонную основу. Размокший картон легко ломается, стирать эти стельки нельзя. Худшие стельки — картонные, обклеенные материей: они ломкие, плохо впитывают влагу, а если намокают, то легко выходят из строя. Но лучше иметь такие стельки, чем никаких.

В продолжительном походе следует иметь с собой запасные стельки, желательно большого размера (подрезать их никогда не поздно), так же как и несколько пар запасных шнурков.

Портянки все реже и реже применяются в походах даже бывалыми туристами. Причина тому, по-видимому, одна: для пользования ими необходим известный навык. Вместе с тем портянки лучше подходят для сапог, чем носки, они и удобнее, и меньше протираются. Нога в портянке практически завернута в два слоя ткани, и ноге тепло, а при кратковременном попадании ногой в воду намокает только наружный слой портянки. Портянка легко сушится, а в случае недостатка времени ее достаточно перемотать на ногу, начиная с другого конца:

стопа снова окажется сухой и в тепле, а голень к сырости не так чувствительна.

Известно, что чрезмерно просторная обувь так же малоприятна в походе, как и чрезмерно тесная. Она болтается на ноге и легко натирает ее. Использование портянки — один из способов плотно посадить на ногу болтающуюся обувь. Неоднократно было замечено, что портянка становится влажной, тогда как носок под ней остается сухим. Одним словом, пренебрегать портянками нет оснований.

Для портянок используются чаще всего хлопчатобумажная ткань, а в холодное время — байка или сукно. Примерный размер портянки 35X90 см. Ткань не нужно подрубить по краям и не сшивать из отдельных кусков — швы и рубцы будут

натирать ногу. Не следует использовать для портянок также старую, выношенную ткань. Такие портянки порвутся на первом же переходе и будут натирать ноги.

Заворачивать портянку надо следующим образом (рис. 1).



Рис. 1. Наворачивание портянки.

Поставив ногу наискось у края портянки, загните правой рукой правый передний угол и подверните его под подошву так, чтобы стопа оказалась обернутой тканью.левой рукой нужно натянуть левый конец портянки и расправить складки на стопе. Пальцы при этом не должны высовываться наружу, но возле них не должен также торчать «хвост» в несколько сантиметров длиной. После того как стопа обернута правым углом портянки, нужно обернуть стопу, подошву и пятку левым длинным концом портянки, передавая ее из левой руки в правую, следя, чтобы при этом не получалось складок. Затем нужно натянуть передний край свободной части портянки вверх вдоль голени, а задний край загнуть и обернуть вокруг голени; конец портянки подоткнуть сверху под образовавшуюся обмотку. Правильно обернутую портянку не надо укреплять какими-либо дополнительными завязками. Разматыванию портянки в сапогах препятствуют голенища, а в ботинках — манжеты туристских брюк, опущенные поверх портянки.

Одежда

Предметы нашей повседневной одежды — костюмы, платья, тем более пальто — очень неудобны для похода. Они тяжелы, стесняют движения, мешают при преодолении препятствий, при энергичной ходьбе приводят к перегреванию и т. д. Наиболее подходящей для похода является одежда спортивного или

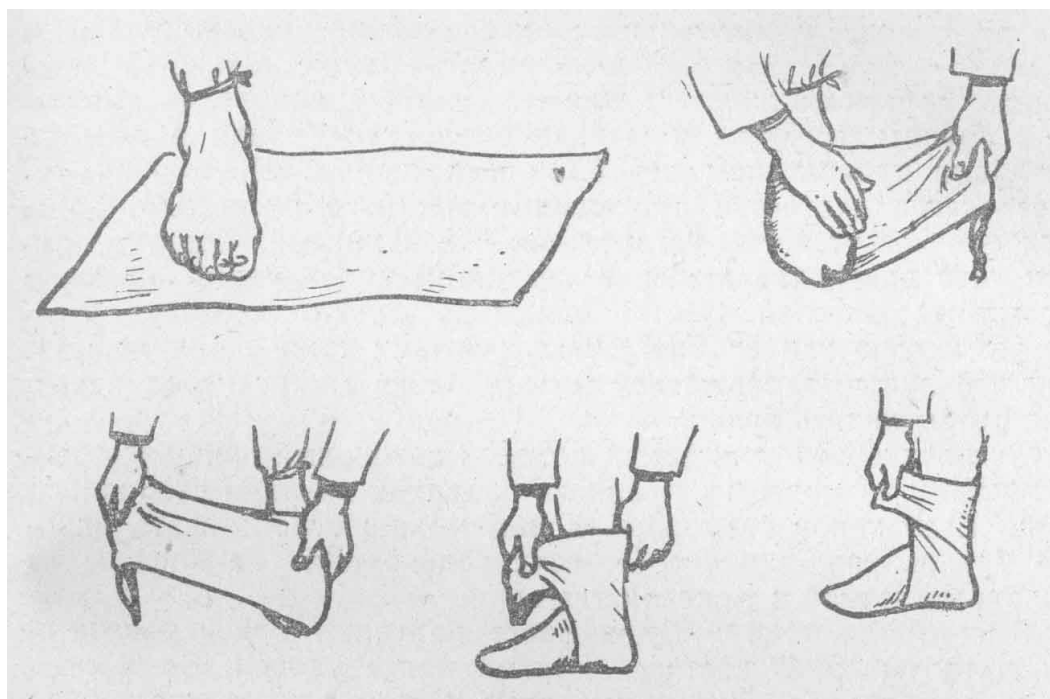
полуспортивного типа, одинаковая и для мальчиков, и для девочек. Летом в жаркую погоду лучше всего взять в поход рубашку-ковбойку и легкие брюки, а к ним — трусы и майку. Для однодневного похода этого достаточно. На дневном переходе можно идти в майке и трусах, а к вечеру, когда немного холодает, надевать брюки рубашку. Брюки также обязательно надевают, если проходят населенные пункты и перед посадкой на транспорт. Трусы и майки — это форма одежды, принятая у нас только на спортивных соревнованиях, на пляже. Поэтому появление туристской группы в трусах и майках в электричке или в деревне выглядит проявлением неуважения к людям. Настоящий турист всегда считается с обычаями местного населения, даже если они кажутся ему устарелыми и ненужными. Следует помнить, что появление людей в «раздетом виде» часто вызывает у местных жителей чувство обиды за родную деревню: «Что вы разделись, как в бане? Здесь все-таки тоже люди живут». Так что лучше задержаться на несколько минут перед деревней, чтобы надеть брюки.

Очень удобные для таких походов сатиновые шаровары сейчас вышли из моды и исчезли из продажи, их надо специально шить. Если такой возможности нет, можно использовать рабочие брюки, типа «джинсов», если только они не пошиты из слишком плотной и тяжелой ткани.

Вместо ковбойки и брюк часто надевают тренировочный хлопчатобумажный костюм, хотя он менее удобен. Во-первых, тренировочные брюки выпускаются сейчас узкие, с резинкой внизу, которая проходит под стопой. В результате этого снятие и надевание брюк превращается в долгую процедуру: сначала приходится снимать обувь. Нельзя и подтянуть такие брюки до колен, если, например, придется идти после дождя по грязной дороге. Во-вторых, трикотажная ткань легко цепляется за всякие сучки и рвется: брюки — при ходьбе через кусты или густой подлесок, рубашка — при переноске дров и сучьев. В-третьих, рубашка в тренировочном костюме делается глухая; ее нельзя, как ковбойку, расстегнуть, если стало жарко, застегнуть, если стало холодно.

Зато тренировочный костюм обычно не надо специально покупать. Он имеется у каждого школьника для уроков физкультуры. В однодневные походы, если нет ни «джинсов», ни тренировочных брюк, девочки могут взять широкую юбку.

Очень удобны для таких походов — и для мальчиков, и для девочек — шорты, или, как их часто называют туристы, тирольки — короткие, выше колен, брюки. Главное их преимущество перед трусами заключается в наличии карманов, куда удобно положить компас, ножик, носовой платок и т. д. Надо только помнить, что местное население разницы между тирольками и трусами обычно не усматривает.

Вместо ковбойки можно взять какую-то другую рубаху, плотную и немаркую, лучше с длинными рукавами, которые в случае необходимости всегда можно закатать выше локтей.

Обязательным в походе является головной убор, который исключает возможность солнечного удара, прикроет голову от дождя. У каждого найдется дома старая кепка, тубетейка, пилотка, панама, косынка. Одно время опытные туристы — и мужчины, и женщины — предпочитали всем головным уборам косынку, перенеся этот обычай из таежных походов, где ею обвязывают уши и шею, спасаясь от комаров и гнуса. Многие сохраняют эту традицию и доныне, хотя появившиеся в

продаже средства, отпугивающие комаров, лишили косынку ее прежнего утилитарного смысла. Сейчас все большую популярность получают так называемые таллинки — легкие шапочки из белого полотна с пластмассовым козырьком. На худой конец, если кто-то забыл головной убор, можно сделать шапку из газеты.

Если в походе предполагается устроить купание, то надо взять с собой плавки и купальные костюмы. Нельзя купаться и идти на переходе в одних и тех же трусах. Даже если они остались после купания только чуть-чуть сырыми, они могут сильно стереть ногу в паху. На случай купания хорошо иметь также полотенце. Но некоторые ребята привыкли после купания в жаркий день не вытираться, а обсыхать. Им можно позволить такое и в походе.

В однодневный поход на случай дождя рекомендуют брать с собой плащ. Но в жаркое время, при хорошем прогнозе погоды это нецелесообразно. Кратковременные прогнозы сейчас обычно бывают достаточно точными. Ну, а если вопреки прогнозу все же пойдет дождь, то, скорее всего, он будет кратковременным и его нетрудно переждать под елкой. Следует помнить, что обычные сейчас хлорвиниловые и полиэтиленовые плащи изготавливают в расчете на городские условия. В походе они легко рвутся, зацепившись о любой сучок, или расплзаются по швам при небольшой нагрузке, когда, например, человек энергично потянет руку, а плащ придавлен к плечу лямкой рюкзака. Зато эти плащи очень легкие и в свернутом виде не занимают много места. Лучше всего, надев такой плащ, идти не по лесу, а по дороге или по просеке, где меньше возможностей зацепиться за что-нибудь. На бивачных работах такой плащ требует особой осторожности—здесь он особенно легко рвется. При первой же возможности его вообще следует снять. Если у туриста, отправляющегося в поход, есть возможность выбирать, то следует предпочесть тот плащ, который просторнее. Пусть он сидит как балахон, но зато шансы расплзтись по шву у него меньше, чем у плаща, плотно облегающего фигуру. Учитывая все это, некоторые туристы предпочитают брать в поход не плащ, а просто кусок полиэтилена. В случае дождя его набрасывают на рюкзак, два передних угла через плечи выводят на грудь, протягивают вниз и затыкают за пояс. Для летних походов этого вполне достаточно.

Вот, пожалуй, и вся одежда, которую следует иметь для однодневного похода на случай жаркой погоды. В случае, если лето стоит холодное, если погода неустойчива или по утрам и вечерам бывает значительно холоднее, чем днем (это часто наблюдается в июне и сентябре), то к перечисленной одежде следует добавить куртку из какой-то плотной ткани и заменить сатиновые или трикотажные брюки тоже какими-то более плотными. Лучше всего для этого подходит штормовой костюм, применяемый туристами в дальних походах, а также в альпинизме. Он изготавливается из плотной, непродуваемой материи— перкаля, плащ-палаточной ткани. Иногда в справочниках и руководствах встречается указание, что штормовка (так обычно называют этот костюм туристы и альпинисты) не промокает под дождем. Это неверно. Промокает, хотя если новая, то не сразу. Но главное ее достоинство состоит в том, что она очень быстро сохнет, особенно на ветру. Причем, даже будучи мокрой, такая куртка продолжает защищать от ветра. Нередко, например, осенью, когда дождь часто сменяется холодным ветром, опытный турист не снимает с себя промокшую штормовку, зная, что другая одежда будет

продуваться, а штормовка защитит от ветра и сама понемногу высохнет. Кроме того, штормовка — это костюм, специально предназначенный для походных условий, и поэтому он имеет целый ряд деталей, создающих его владельцу много мелких удобств по сравнению с другой одеждой: имеется откидной капюшон, по периметру капюшона вдет шнурок, позволяющий по желанию плотно прижимать его к лицу. На плечах, со стороны спины, там, где больше всего намокает куртка, поставлен двойной слой ткани. В рукава вшита сатиновая муфта с отверстием, по краям которого вдета резинка, отчего ветер не задувает в рукава. Вдоль одного из бортов куртки сделан клапан, так что в запах не задувает ветер. Брюки имеют карман, удобный для фотоаппарата, полевого дневника и т. д. Вообще, надо сказать, что карманов на штормовке достаточно много — 4 на куртке и 4 на брюках. Они удобны по размеру, фасону и размещению. Штормовка достаточно просторна, под нее можно надеть теплые вещи, вплоть до ватника и ватных брюк. Штормовка давно получила всеобщее признание в дальних туристских походах — как летних, так и зимних.

К сожалению, в продаже она бывает очень редко, но зато обычно есть в прокате.

В охотничьих магазинах можно приобрести так называемые охотничьи куртки. Это несколько упрощенный вариант шторм-куртки (сняты верхние карманы, убраны муфты из рукавов). Такая куртка также вполне подходит для похода. Вошли в обиход и всегда имеются в магазинах рабочие брюки, получившие название техасских. Правда, у них неудобные накладные карманы, в которые мало что можно положить, а то, что положили, легко выскакивает. Они очень узки — снять их можно только без обуви. Наконец, после стирки или хорошего дождя они часто сильно садятся.

В общем, для похода в прохладную погоду можно взять любые плотные брюки, лучше с резинками в нижней части штанин. Хорошо иметь примерно такую же куртку — плотную, немаркую, застегивающуюся доверху. В продаже есть много курток самых разных фасонов, удовлетворяющих этим требованиям. Есть они и почти в любой семье.

Весной, осенью, а также в сколько-нибудь продолжительных походах надо иметь с собой шерстяной свитер или спортивный тренировочный костюм, но не трикотажный, о котором шла речь раньше, а шерстяной. Модные шерстяные джемперы с большим вырезом на груди в походе не очень удобны. Лучше иметь свитер с закрытой грудью.

Если предстоит поход с ночевкой, то желательно иметь специальную одежду для сна: пару белья, тренировочный костюм (для этих целей он подходит безоговорочно). Очень удобна для ночевки тельняшка: она длинная (почти до колен), достаточно теплая. Конечно, к ней нужны и брюки. В летние не очень продолжительные походы ее иногда берут вместо свитера.

Некоторые туристы утверждают, что спать можно в той же одежде, в которой идешь. Конечно, можно. Но вряд ли нужно. Во-первых, это не очень гигиенично, во-вторых, не всегда удобно, так как одежда может быть влажной или мокрой после дождя или вечерней росы. Конечно, ее можно попытаться просушить, но это — новая заготовка дров, затягивание отбоя и т. д. В-третьих, возникает вопрос: а зачем вообще это надо? Что этим достигается? Противники второй пары одежды

мотивируют это тем, что турист должен бороться за максимальное уменьшение веса рюкзака. Это рассуждение правильно лишь формально, а по существу получается следующее. В сравнительно коротких походах турист не несет столь тяжелый груз, чтобы требовалось экономить буквально на всем. Вес трикотажного белья или хлопчатобумажного тренировочного костюма не будет существенно ощущаться в рюкзаке, который и без того нетяжел. А в дальнейшем, продолжительном путешествии, когда можно ожидать неоднократной перемены погоды в течение похода, лишняя пара одежды одновременно служит резервом на случай похолодания.

Для походов глубокой осенью или ранней весной туристы часто берут с собой ватник, меховую безрукавку или еще что-нибудь подобное. На марше обычно идут без них и надевают только на биваке, чтобы не мерзнуть. Эти вещи теплые, достаточно удобные, но, к сожалению, тяжелые. Так что, если можно, лучше обойтись лишней курткой, свитером, запасной парой белья и т. д. Существует много легких курток на поролоне или других синтетических материалах, но по теплоте они пока еще уступают доброму старому ватнику.

В общем, собираясь в поход впервые (а первый поход — это обычно однодневный поход) или после долгого перерыва, не надо бояться захватить лишнюю пару одежды и обуви. В следующий раз уже будет ясно, что было взято лишнего, возможно, потребуются какие-то замены. Так, уточняя свою экипировку от похода к походу, можно постепенно научиться правильно одеваться сообразно погоде и сезону — иметь все необходимое и ничего лишнего.

Спальные принадлежности

К спальным принадлежностям относится, прежде всего, одеяло. Оно должно быть теплым и легким. Лучше всего этим требованиям отвечают легкие шерстяные одеяла. Байковые одеяла тоже обычно легкие, но они не такие теплые. Их стоит брать с собой только в теплое время года. Ватные одеяла в походах практически не используются: они слишком тяжелы и занимают много места в рюкзаке. Кроме того, одеяло должно быть достаточно большим, чтобы оно закрывало и ноги и плечи. Желательно, чтобы им можно было укрыться с головой.

На ночевке каждый из туристов заворачивается в отдельное одеяло, или одно из одеял стелется в палатке на пол, а оставшимися накрываются. Обычно в палатке спят четверо. Тогда тем, кто спит по краям, дают по отдельному одеялу, а тем, кто в середине, одно одеяло на двоих. И все четверо спят на одеяле, лежащем внизу. Хотя одеяло является предметом личного снаряжения, но на ночевке распоряжается им не его владелец, а руководитель. Он решает, нужно ли сегодня стелить одеяло на дно палатки или нет и чье именно. Когда погода достаточно теплая, вниз стелят тонкое одеяло, когда ночь прохладная — одеяло поплотнее. Спать посередине всегда теплее, чем с краю. Значит, тем, кто ложится в середину, можно дать легкое одеяло, но зато оно должно быть широким: под ним будут спать двое. Тем, кто ложится с краю, надо дать одеяла потеплее. В середину обычно кладут тех, кто послабее или помладше, кто особенно устал или промок, кто не совсем здоров. В тех случаях, когда мальчиков и девочек приходится размещать в одной палатке, в середину, как правило, кладут девочек. Все эти соображения руководитель должен

принять во внимание, когда распределяет ребят по палаткам. Ребята воспринимают это как нечто естественное, если только с самого начала их приучают к такому порядку. Поэтому распределение одеял надо вводить с первого же похода, точно так же как и общий стол.

Вместо одеяла в поход можно взять спальный мешок. Правда, в средней полосе страны теплым летом спать в нем слишком душно и жарко, и тогда лучше брать с собой не мешок, а одеяло. В прохладную же погоду, особенно осенью и весной, спальный мешок предпочтительнее одеяла. Известно, что в мешке спать вообще значительно теплее, чем спать накрывшись, даже если в обоих случаях используется один и тот же материал. Это хорошо знают опытные туристы. В тех случаях, когда их застает в походе сильное похолодание, они превращают свои одеяла в спальные мешки, пришивая к ним пуговицы с петлями, тесемками, а чаще всего — просто сшивая по краям. После похода сшитые места можно аккуратно распороть. Наиболее удобны для летних походов легкие спальные мешки, с ватиновой прокладкой и застежкой-молнией по периметру (рис. 2, а):



Рис. 2. Виды спальных мешков

расстегнул молнию — перед тобой одеяло; застегнул — снова спальный мешок. Такие мешки-одеяла можно соединять по два, по три и т. Д. в один просторный спальный мешок. Спать в таком групповом спальном мешке значительно теплее, чем в одиночном. В продаже бывают импортные мешки такого типа и мешки

отечественного производства. Достоинства их примерно одинаковы, вес — около 2 кг.

Другой распространенный у нас тип спального мешка — ватный, стеганный, с прорезанным по длине отверстием, которое закрывается клапаном на пуговицах или клевантах (рис. 2, б). Сверху ватный слой покрыт сатином, снизу — брезентом. В той части, где помещаются ноги, мешок уже, где плечи — шире. Мешок делается несколько длиннее человеческого роста, поэтому по желанию в него можно забраться с головой. Залезая в мешок, сначала просовывают в отверстие ноги и продвигают их до упора в узкую часть мешка. Затем в лежачем или сидячем положении натягивают мешок на плечи и, если надо, на голову. Далее, уже в лежачем положении, застегивают изнутри клапан, закрывающий отверстие спального мешка.

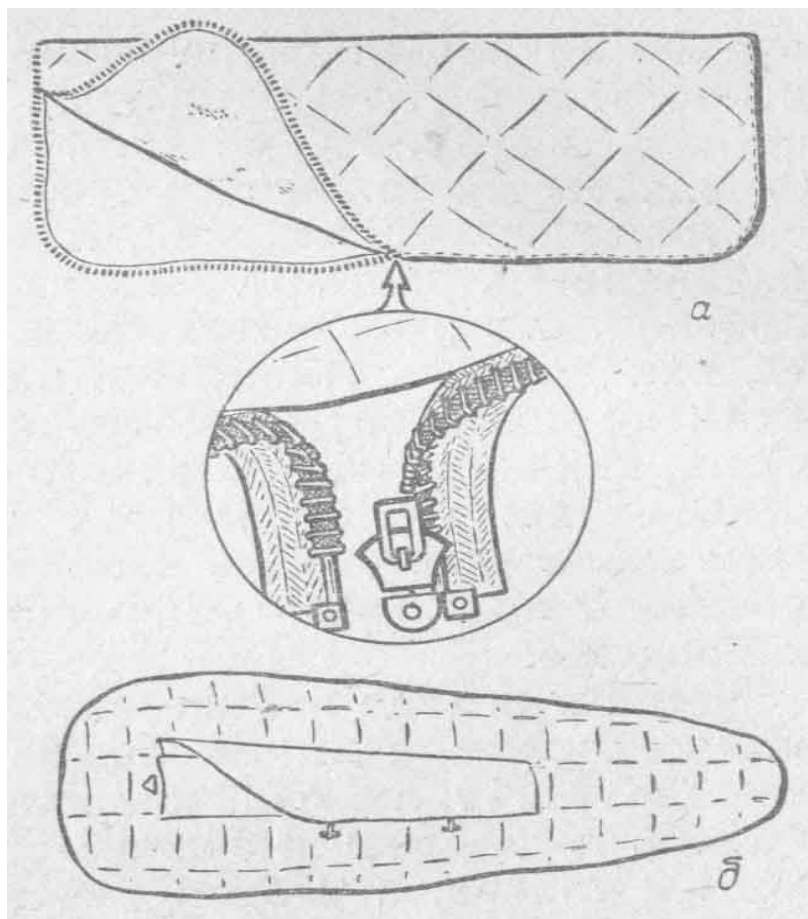
Мешок этого типа теплый, но, к сожалению, тяжелый. Его вес составляет 4—5 кг.

Ко всем типам спальных мешков очень полезно иметь простынный вкладыш. Прежде всего, в пользу его говорят гигиенические соображения: имея индивидуальный вкладыш, в нем можно спать, раздевшись, как дома. Во-вторых, меньше пачкается и изнашивается спальный мешок. Вкладыш можно выстирать, а спальный мешок стирать нельзя. В-третьих, с вкладышем теплее спать. В-четвертых, наличие вкладыша позволяет в зависимости от погоды по-разному комбинировать спальные принадлежности: в жару можно спать в одном вкладыше стало прохладнее — накрыться мешком, как одеялом; стало еще холоднее — улечься в спальный мешок.

Вкладыш иногда продается в комплекте со спальным мешком. Но его можно сшить и самому в форме простого продолговатого мешка из любой подходящей ткани.

Помимо всего сказанного, к числу спальных принадлежностей относятся надувные матрацы и подушки. Резиновые надувные матрацы хорошо защищают от сырости снизу, но сами немного холодят. Поэтому на них приходится что-нибудь постилать сверху. Кроме того, человек, спящий на матраце, не соприкасается со спящим соседом, этому препятствуют надувные бортовые секции матраца. А спать одному холоднее. Поэтому надувные матрацы особого распространения не получили. Как правило, без этих матрацев всегда можно обойтись. Кроме того, они довольно тяжелы и занимают много места в палатке. Если не пользоваться матрацами, то в палатке можно разместить, как минимум, на одного человека больше.

В случае же, когда по условиям погоды или сезона в походе желательно иметь изолирующую подстилку, многие предпочитают использовать поролоновые коврики, которые имеются в продаже.

Если в походе все же окажутся надувные матрацы, то лучше пользоваться ими, положив по два поперек палатки. Тогда спящие могут лежать, прижавшись друг к другу, и, следовательно, пользоваться теплом соседа. Вне матраца оказываются ноги и голова, а в этом ничего страшного нет. Главное — что туловище лежит на матраце.

Пользуясь надувными матрацами, не следует надувать их слишком туго, как ребята привыкли надувать футбольный мяч. На таком матраце спать будет

неудобно. Надув матрац, нужно попробовать, каково на нем лежать, приспустить воздух, снова попробовать, если надо — немного поддуть.

Надувные подушки тоже следует считать не обязательным для похода предметом. Для изголовья, как правило, с успехом используется запасная одежда, рюкзак.

Рюкзак

Правильно выбрать и уложить рюкзак должен уметь каждый, кто собирается в поход. Как это сделать? Вот ряд полезных советов.

Выбирая рюкзак в магазине или на прокатной базе, надо, прежде всего, посмотреть, чтобы он был достаточно вместительным. Многие из рюкзаков, продающихся в магазинах, так малы, что пригодны только для воскресных походов. Лучше выбрать рюкзак с вшитым дном — он и вместительнее и удобнее при переноске. Нужно, чтобы у него были широкие лямки. Узкие лямки больно режут плечи, от них нарушается кровообращение, и затекают руки. Если лямки узки, их нужно подшить войлоком, фетром или, наконец, сшить узкий длинный мешочек, уложить туда вату и прошить. Получится нечто вроде длинной плоской подушки. Если же вместо плоской подушечки получится круглый валик, то это может оказаться еще хуже, чем вовсе не подшитые лямки.

Но подшивка лямок требует времени, да и подходящий материал не всегда сразу находится. Нередко бывает, что кто-нибудь из ребят, невзирая на советы руководителя, решит, что не стоит возиться со всем этим делом, и приходит к месту сбора с рюкзаком на узких лямках. Если только рюкзак достаточно тяжел, то через час-полтора натертые плечи начнут напоминать о себе. Что делать? Не останавливать же движение всей группы и заниматься подшиванием лямок? Выход очень простой. Надо достать из рюкзака что-нибудь из одежды — рубашку, куртку, майку, аккуратно сложить, несколько раз и подложить на плечи под лямки.

Для больших походов (7—10 -дней и более) хороши, альпинистские и охотничьи рюкзаки, с вшитым дном, двумя боковыми и одним задним карманом. Лямки у них, как правило, достаточно широкие. Но они стоят рублей 10 и дороже. Такой рюкзак лучше покупать тем, кто уже побывал в нескольких походах и намерен всерьез заниматься туризмом.

Много неудобств в пути могут доставить неправильно подогнанные лямки. Слишком короткие врежутся в плечи, да и рюкзак могут поднять так, что он лишится опоры на поясице. Слишком длинные опустят рюкзак вниз — это тоже неудобно. Опытный турист сразу почувствует, хороши ему лямки или нет, а новичку рекомендуется, уложив рюкзак, обязательно попробовать несколько раз укоротить и удлинить лямки, чтобы подобрать наиболее удобную для себя длину. В случае необходимости лямки надо укоротить, проделав новые отверстия, или, наоборот, надставить, чтобы сделать длиннее.

В жаркую погоду ребята любят снять рубашку и идти обнаженными по пояс, надев рюкзак прямо на голое тело. Делать это не рекомендуется, даже если лямки достаточно широки, хорошо подогнаны и мало беспокоят туриста. Грубая фактура рюкзачного брезента, а особенно лямок часто вызывает раздражение кожи плеч и спины, которое затем легко переходит в потертости. Поэтому в жаркий день лучше закатать рукава рубашки, выпустить ее из брюк и расстегнуть до низу.

Укладка вещей в рюкзак—очень важное умение и, кстати говоря, совсем не такое простое, как это кажется на первый взгляд. Прежде всего, надо твердо запомнить, что все вещи должны быть в рюкзаке. Между тем, нередко приходится видеть в походе ребят, несущих в руках палатки, ведра или хозяйственные сетки. Руки должны быть свободны от груза для того, чтобы пользоваться компасом, чтобы вынуть карту или блокнот, чтобы отвести ветки, когда идешь по лесу, чтобы придерживаться или страховаться при преодолении встречающихся в походе препятствий, наконец, чтобы при необходимости подать руку товарищу.

Почти все понимают, что, собирая рюкзак, надо, прежде всего, уложить к спине мягкие вещи — одеяло, куртку, свитер т. д. Но далеко не все знают, что мало расстелить их равномерно вдоль всей спины. Надо, чтобы внизу спины образовался небольшой мягкий валик. Тогда вес груза распределится между плечами и поясницей. Иначе рюкзак будет сильно оттягивать плечи.



Рис. 3. Укладка рюкзаков: *а, б* — *неправильно*; *в* — *правильно*.

Иногда ребята набивают рюкзак так, что он становится похожим на шар. Мести такой рюкзак очень неудобно — место соприкосновения со спиной слишком мало. Надо стараться, чтобы рюкзак широко прилегал к спине. Поэтому важно следить за тем, чтобы вещи в средней части не занимали по объему больше места, чем в нижней и верхней, тогда рюкзак не приобретает шарообразной формы. Иногда бывает, что шарообразную форму рюкзак принимает из-за того, что остались незаполненными нижние углы рюкзака, к которым крепятся ляжки. Тогда туда можно положить какие-то мелкие мягкие вещи — запасные носки, например. Но бывает и такое: рюкзак уложен вроде бы правильно, а все равно получился похожим на надутый мяч. В этом случае достаточно немного примять его коленом или побить рукой в средней части, и он примет нужную форму.

Очень часто рюкзак бывает неудобным для переноски из-за неумелого распределения тяжестей внутри рюкзака. Пока юный турист не приобрел опыта в укладке рюкзака, можно: воспользоваться следующими советами.

Тяжелые вещи лучше класть вниз, а не сверху и ближе к спине, а не снаружи (конечно, не забывая про мягкую прокладку вдоль спины). Если в рюкзаке остается пустое место, то свободное пространство следует заполнять, укладывая вещи друг на друга, чтобы рюкзак «рос» вверх, а не в ширину. Укладывая рюкзак, надо

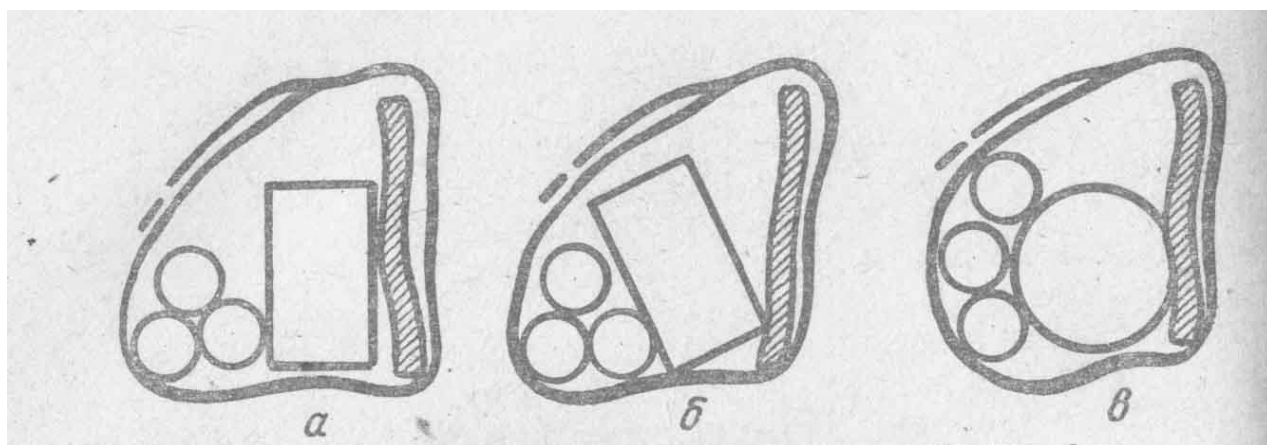
помнить, что в результате тряски, возникающей при ходьбе, неплотно уложенные вещи начинают смещаться. Вот один из типичных случаев. Кастрюля или ведро, находящиеся в рюкзаке, в нижней части довольно плотно обложены вещами, а в верхней сравнительно свободном (рис. 3,а). Через некоторое время верхняя часть ведра начнет заваливаться назад, и край дна врежется в спину туристки (рис. 3,б). Это же может произойти с пачками сахара, поставленными вертикально, топорами и т. д. Чтобы ничего подобного не происходило, надо соблюдать два правила. Во-первых, стараться уложить вещи, учитывая их центр тяжести, так, чтобы предметы при ходьбе не смещались. Скажем, в приведенном примере ведро можно было бы положить горизонтально (рис. 3,б). Во-вторых, надо уложить вещи так, чтобы они распирали друг друга, взаимно удерживаясь в приданном положении.

Не надо бояться туго набивать рюкзак и засовывать некоторые вещи, прилагая усилие. Снаружи хорошо видно, где брезент рюкзака натянут и ничего больше не поместится, а куда можно положить еще что-нибудь.

Если в рюкзаке не хватает места и приходится некоторые вещи привязывать снаружи, их лучше крепить поверх рюкзака, скажем под клапаном, либо снизу под дном рюкзака. Между тем многие ребята в походе стараются укрепить их, цепляя к клапанам и застежкам наружных карманов.

В таком положении даже пустое ведро станет сильно оттягивать рюкзак, и он будет казаться намного тяжелее, чем на самом деле.

Вообще не следует избегать переноски вещей под клапаном. Туда удобно положить куртку, рубашку или плащ, чтобы они были под рукой. На первый взгляд кажется, что эти вещи могут легко выпасть оттуда. Но эти опасения не оправданы. Некоторые опытные туристы предпочитают укладывать вещи не прямо в рюкзак, а размещать их (или хотя бы часть их) в отдельных мешочках. Скажем, одеяло и носильные вещи кладут в один мешок; носки — в другой, поменьше; всякая мелочь — записная книжка, почтовые открытки, носовые платки — в третий. При подобной укладке в рюкзаке больше порядка, легче найти нужную вещь, да и на сборы рюкзака уходит меньше времени. Но зато в рюкзаке помещается меньше вещей, чем при сплошной загрузке, потому что мешочки не позволяют полностью использовать пространство между крупными вещами.

Наконец, укладывая рюкзак, надо иметь в виду, какие из вещей могут понадобиться в дороге или на привале в первую очередь. Нет смысла, например, убирать далеко в глубь рюкзака ту посуду, которая нужна на дневном привале. Зато весь сахар, например, кроме одной расхожей пачки, можно спрятать на самое дно.

Наружные карманы рюкзака можно использовать по-разному. Некоторые туристы советуют постоянно держать там мелкие вещи, которые могут легко затеряться в рюкзаке, например туалетные принадлежности или индивидуальную посуду. Другие не рекомендуют делать карманы постоянным местом хранения каких-либо определенных вещей, а класть туда то, что может, судя по обстановке, понадобиться в пути. Если мы выходим рано, по холодку, но день предвидится жаркий, лучше положить туда косынку или панаму, если день пасмурный — то плащ. Дежурный или костровой положит туда упакованные в непромокаемую обертку спички и растопку, а тот, чья очередь вести дневник, положит его туда вместе с карандашом и ножиком,

В конце концов, у каждого, опытного туриста вырабатывается своя система укладки рюкзака.

Мелочи.

После того как мы рассмотрели основные части индивидуального снаряжения туриста (одежду обувь, спальные принадлежности, рюкзак), остановимся на ряде отдельных предметов, так называемых мелочах. Пусть только это не настраивает читателя на то, что в этом разделе пойдет речь о вещах второстепенных или даже необязательных. В походе важна, как известно, любая мелочь.

Итак, первая такая мелочь — спички. Без спичек не может пройти ни один поход. Утрата спичек в сколько-нибудь сложном походе — это тяжелый случай, иногда трагедия. Об упаковке и хранении спичек подробно рассказано в разделе «Разведение костра под дождем», здесь же упоминается о них только ради полноты перечня личного снаряжения.

Далее — индивидуальная посуда. Это кружка, миска, ложка, нож. Кружки и миски лучше всего эмалированные. Алюминиевая посуда быстро нагревается от горячей пищи, ее трудно держать. Можно, конечно, как делают некоторые, обмотать ручку кружки изоляционной лентой, но ведь кружка неудобна еще и тем, что обжигает губы. Полиэтиленовая посуда, которая часто продается в туристских отделах универмагов, еще меньше подходит для похода, чем алюминиевая. Она тоже сильно нагревается да еще под влиянием нагрева теряет жесткость и требует осторожного обращения. Неудачно взяв в руки такую миску или кружку, можно вылить ее содержимое себе на ноги.

А вот алюминиевая ложка целиком оправдала себя в походах. Она даже вытеснила популярную когда-то деревянную, которая иногда колется. Очень хорошо, если при сборах в поход один или два человека возьмут с собой по две ложки. Практика показывает, что ложка — это именно тот предмет, который юный турист чаще всего оставляет дома или забывает на привале. Вместо миски в поход можно взять котелок — солдатский или выпускавшийся одно время у нас котелок со вставлявшейся внутрь него флягой.

Нож требуется в походе не только для того, чтобы нарезать хлеб или намазать масло. Очень часто им нужно открыть консервы, нащепать лучину, выстрогать мешалку для варящейся каши. Значит, миниатюрные перочинные ножи, предназначенные для карандашей, не очень удобны в походе. Неплохо зарекомендовал себя в походах пятирублевый складной охотничий нож. Помимо основного лезвия, он имеет отвертку, штопор, шило и лезвие для открывания консервов. Правда, у него желательнее сточить экстрактор, предназначенный для извлечения стреляных гильз. Туристу он не нужен, а в кармане цепляется и рвет материю. Имея один такой нож на 3—4 человека, можно обойтись наличием у остальных участников похода только перочинных ножей. В охотничьих магазинах и магазинах «Рыболов-спортсмен» можно найти несколько других типов ножей, пригодных для похода. Нужно только, чтобы у него было достаточно большое лезвие, чтобы нащепать, например, лучину. На худой конец годятся и кухонные ножи, продающиеся в хозяйственных магазинах, но к ним нужно делать

самодельные ножны. Разумеется, нож должен быть перед походом наточен. В небольших походах нож не обязательно иметь каждому участнику; вполне достаточно, если он будет у каждого второго или третьего.

Фляга и термос — предметы, не обязательные в походе. В группе новичков вообще не следует брать их с собой. Висящая на поясе фляга с водой вызывает непреодолимое желание напиться во время переходов по жаре, а именно этого-то и нельзя делать. Оправдывает себя фляга в походах выходного дня, глубокой осенью, при выездах с вечера на ночь. Темнеет в это время года рано, и от станции до воды приходится долго идти в полной темноте. Если же все участники группы взяли с собой фляги с водой (или плотно закрывающиеся бутылки), то остановиться на ночлег можно в любом месте, где есть дрова.

Из фляг наиболее удобна для похода алюминиевая армейская фляжка. Продающиеся в магазинах полиэтиленовые фляги часто обладают резким неприятным запахом, устранить который не удастся ничем.

Термос сравнительно редко используется в походах. Во-первых, хранить что-то горячее в термосе имеет смысл только в холодное время года. Во-вторых, термос требует очень бережного обращения, так как стеклянная колба внутри термоса легко бьется. Поэтому как не заманчива перспектива в холодный день выдать всем в середине перехода по стаканчику теплого кофе или какао, следует помнить, что, скорее всего, термос из похода не вернется.

Туалетные принадлежности — полотенце, мыло, зубная паста и щетка — особых комментариев не требуют. Заметим только, что зубной порошок неудобен для похода, паста предпочтительнее. В длительных походах хорошо иметь на группу кусок хозяйственного мыла—для стирки. Хранить туалетные принадлежности удобно в полиэтиленовых пакетах.

Блокнот — не обязательная, но крайне желательная вещь в походе. Завести его лучше всего еще при подготовке к походу. В него записываются все поручения, которые дает руководитель, нужные адреса и телефоны, всякие сведения, вроде времени отправления поездов или стоимости проката. Сюда же удобно записать примерные списки снаряжения, диктуемые Руководителем, а затем перед сбором — список вещей, которые надо взять из дома. После распределения общественного груза в блокнот записывают продукты, которые будут в рюкзаке. ЗАВХОЗ ЗАПИСЫВАЕТ в свой блокнот рацион, предполагаемую фактическую выдачу продуктов; ответственный за снаряжение — кому что было выдано. Все эти записи, конечно, можно делать и на отдельных листах, но они легко теряются в предпоходной суете, а в походе треплются, рвутся. Кстати, многие из этих записей пригодятся и для дальнейших походов.

Блокнот должен иметь твердую обложку и страницы достаточно большого формата — примерно по размерам кармана куртки или наружного кармана рюкзака. Миниатюрные записные книжки для походных целей не годятся. В походе блокнот нужно беречь от сырости, для чего следует сразу завести для него полиэтиленовый мешочек или хотя бы обертку.

Компас обычно считается предметом группового снаряжения, но тем, кто хочет по-настоящему заниматься туризмом, покупки компаса не избежать.

Фотоаппарат тоже можно считать предметом группового снаряжения. Однако берет его из дома и работает с ним обычно сам владелец. Кроме этого, нужно обязательно брать светофильтры и запас кассет с пленками различной чувствительности. Разумеется, при подсчете груза вес всего фотохозяйства учитывается как вес коллективного снаряжения.

Если поход достаточно продолжительный, то следует иметь с собой несколько открыток или конвертов с бумагой и наклеенными марками. Отправив юных туристов в поход, родители, как правило, начинают волноваться за них. Чтобы написать несколько успокоительных слов на открытке, нужно не более двух-трех минут, зато родители будут спокойны.

Далее, в число личных вещей включают носовые платки (их почему-то часто забывают), несколько английских булавок, а на сколько-нибудь длительный поход — запасные шнурки, стельки и мазь для обуви. Их, правда, можно взять не всем участникам похода.

Затем следуют сугубо индивидуальные вещи. Тем, кто постоянно носит очки, следует взять с собой запасные в жестком футляре. Взрослые туристы, продолжающие путешествовать в зрелом возрасте, иногда берут с собой нечто вроде маленькой индивидуальной аптечки, если они знают за собой какие-то недуги, против которых обычно не бывает средств в общей походной аптечке.

Ребятам — может быть, за исключением тех, у кого имеются отклонения в здоровье и кто путешествует со специального разрешения врача — такие аптечки создавать обычно не нужно. Но отдельные предметы иногда стоит взять. Скажем, тем, кто сравнительно недавно подвернул ногу и боится повторения этого в походе, следует взять с собой эластичный бинт или - голеностопник; тем, кто легко обгорает на солнце, — специальную мазь или крем, продающиеся в аптеках; те, у кого образуются заусеницы, могут взять с собой маникюрные ножницы; у кого кожа на руках трескается от воды — детский крем.

В заключение несколько практических советов. Во-первых, все туристское снаряжение следует хранить дома в одном месте, чтобы при сборах в поход не метаться по всей квартире в поисках какой-нибудь запропастившейся вещи. Во-вторых, даже в однодневный поход рюкзак надо укладывать накануне вечером, а не утром за час до выхода. У туриста-новичка укладка рюкзака всегда может затянуться на лишние полчаса. Опоздания юных туристов к месту сбора обычно бывают связаны именно с этим. В-третьих, собирать вещи для похода нужно обязательно по списку, не полагаясь на свою память. Список составляется за день-два до похода, чтобы было время дополнить его, если что-то не пришло в голову и оказалось забытым. Укладывая вещи, надо контролировать себя по списку, отмечая, что взято, а что — нет.

Групповое снаряжение

Палатка

Сейчас в магазинах появилось большое число самых разнообразных палаток. Односкатные, двухскатные, имеющие форму конуса, с тентом и без него, с каркасом и без каркаса — короче говоря, трудно даже перечислить все встречающиеся варианты. Но, тем не менее, основным до сих пор остается один тип туристской палатки — брезентовая, бескаркасная, двухскатная палатка, напоминающая небольшой домик. Таковы наши старые отечественные палатки «полудатки», «памирки» и более новые палатки, освоенные промышленностью в последние 8—10 лет.

В прокате чаще всего имеются именно такие палатки. Они были и остаются основными в походной практике наших туристов.

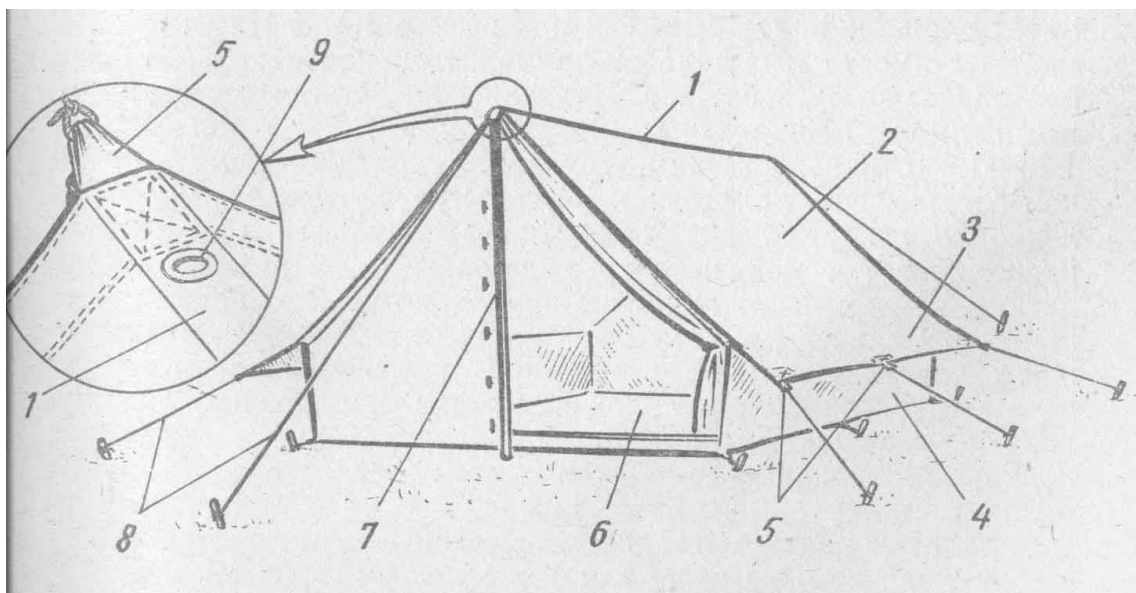

4. Туристская палатка: 1—конек; 2—боковой скат; 3—крыло; 4—боковая стенка; 5—проушины; 6—пол; 7—опорная стойка; 8—оттяжки; 9—люверс.

«Полудатка» (рис. 4) изготавливается чаще всего из плащ-палаточного брезента, реже — из водоотталкивающей ткани. Крыша и стенки сделаны из одного материала, пол — также, а иногда из более тяжелого брезента. В зависимости от этого вес палатки колеблется от 5 до 6 кг. Высота палатки (с т пола до конька) 1,5 м. Площадь пола 2х1,5 м. Считается, что в палатку помещается 3—4 человека. Практически в нее можно уложить 4—5 человек. Если же поставить палатку пониже, то иногда удастся уложить и шестого. Правда, в этом случае спать в палатке очень тесно: все спят на боку, а при необходимости повернуться на другой бок делают это все одновременно.

Палатка «памирка» весит примерно 3 кг. Пол и крыша её изготавливаются из прорезиненного перкаля, стенки — из водоотталкивающей ткани. Высота палатки под коньком 1,2 м, площадь пола 2х1,3 м. Обычно в «памирку» помещается 4 человека. В случае крайней необходимости можно улечься и пятером, но при этом будет так же тесно, как шестером в «полудатке». Обе палатки применяют не только туристы, но и альпинисты и, вообще-то говоря, они считаются альпинистскими.

В последние годы наша промышленность выпустила ряд палаток, объединяемых названием «Палатка туристская». Среди них есть двухместные (например, «Москвичка»), двух-, трехместные (МГ-049-393 и МГ-048-381), четырехместные (МГ-49-82). Однако тот факт, что некоторые из них значатся по паспорту двухместными, а некоторые двух-, трехместными равным счетом ничего не означает. Так, палатки МГ-049-393 и МГ-048-381 имеют площадь пола 1,75x1,45 м при высоте 1,5 м. В то же время значащаяся двухместной палатка «Москвичка» имеет площадь пола 1,9x1,5 м при высоте 1,4 м. Иными словами, вместимость этих палаток примерно одинакова, у «Москвички» она даже чуть больше. Палатки, значащиеся четырехместными, имеют площадь пола 2x1,8 или 2x1,75 м при высоте 1,73—1,8 м. К недостаткам этих палаток следует отнести слишком большой вес, палаточная ткань легко впитывает воду и медленно ее испаряет. По своей конструкции все эти палатки представляют собой несколько измененные варианты «полудатки», причем часто ничем не оправданные. Во многих из них заметно увеличена высота боковых стенок. В результате этого очень трудно добиться, чтобы при натягивании палатки в этих стенках не было складок и морщин. Заодно, по существу ликвидированы крылья, которые у «полудатки» и «памирки» прикрывают боковые стенки. Поэтому в случае плохой погоды боковые стенки намокают от дождя, а вода с них стекает на дно палатки. Зато оказалось возможным проделать в боковых стенках некоторых из палаток продолговатые окошки. Видимо, авторы этих конструкций слишком буквально поняли выражение «палатка — дом туриста» и решили, что во всяком доме должны быть окна. В некоторых палатках для оттяжек использованы толстые пеньковые веревки, которые быстро намокают, а сохнут значительно дольше, чем сама палатка. Их просто-напросто надо заменить, если палатка не взята напрокат. Стоимость таких палаток колеблется от 37 руб. для двухместных до 85—100 руб. для четырехместных. У опытных туристов такие палатки не пользуются популярностью. Однако, несмотря на все критические замечания, следует признать, что путешествовать с такими палатками лучше, чем вообще без них или чем пытаться изготовить что-то своими силами, не имея туристского опыта.

О том, как надо обращаться с палатками, будет идти речь ниже, в главе, посвященной разбивке туристского бивака. Там же будет рассказано о металлических колышках и разборных стойках для установки палатки, об использовании тента или полиэтиленовой накидки, предохраняющей палатку от промокания в случае дождя.

Топор является обязательным предметом группового снаряжения в любом походе. Лучше всего для похода брать настоящий плотничный топор. Он достаточно универсален. Готовясь к походу, надо посмотреть, в порядке ли он. Прежде всего, топор не должен иметь зазубрин, заусениц и быть хорошо наточен. Грубую заточку делают на наждачном круге, а затем острие доводят на бруске и оселке. Тому, кто сам не умеет это делать, надо отнести топор в мастерскую. При этом следует предупредить мастера, что топор нужен для рубки деревьев, а не для плотничьих работ. Дело в том, что для плотничьих работ лезвие топора затачивается очень тонко.

Во время рубки дров при ударе по крепким сучкам на лезвии легко могут появиться крупные зазубрины и топор выйдет **из** строя.

Далее, надо посмотреть, хорошо ли топор посажен на топорнице. Очень часто топоры, продающиеся в магазинах, бывают недостаточно высушены, и поэтому при длительном хранении дома когда-то хорошо насаженный топор часто начинает «гулять» на топорнице. Работать таким топором небезопасно. Его надо расклинить, забив деревянный или металлический клин в торец топорницы. Направление расклинивания выбирается сообразно тому, в каком направлении болтается топор. Деревянный клин нужно изготавливать из плотной сухой древесины и затесывать не очень круто, чтобы он не вылезал обратно. При этом надо следить за тем, чтобы взаимоположение топора и топорницы не нарушилось. Что под этим имеется в виду? Обычно плотничный топор насаживается таким образом, что, будучи поставлен на лезвие, он примерно на два пальца поднимает пятку топорницы над плоскостью, на которой стоит. Если топорница длинная (например, 60—70 см вместо обычных 50 см), то вполне допустимо, чтобы пятка топорницы опустилась ниже или даже коснулась плоскости, на которой стоит лезвие (это не страшно — и таким топором будет удобно работать). Но нельзя допускать, чтобы оно оказалось высоко над этой плоскостью. Кроме того, надо следить за тем, чтобы топор не был завален вбок. Чтобы оценить это, нужно поднести перевернутый топор к глазу и проследить, лежат ли оба конца лезвия и пятка топорницы на одной прямой (рис. 5).



Рис. 5. Насадка топора: *а* — правильно; оба конца лезвия и пятка *б*, — неправильно,

Если лежат, значит, топор посажен правильно, если нет — неправильно. Если то, что топор сидит на топорнице неплотно, выяснилось только накануне похода, когда уже поздно заниматься расклиниванием, его нужно поставить на ночь в воду. За ночь древесина разбухнет, и топор сядет значительно плотнее. Надо помнить только, что замачивание топора — временная мера. Как только топорница просохнет, топор снова начнет качаться на нем.

Для переноски в рюкзаке каждый топор должен быть обязательно зачехлен. Чехол можно изготовить, сложив пополам кусок толстой кожи или брезента и сшив

его или проклепав по краям. Удерживается такой чехол на топоре с помощью пришитой посередине резинки (рис. 6).

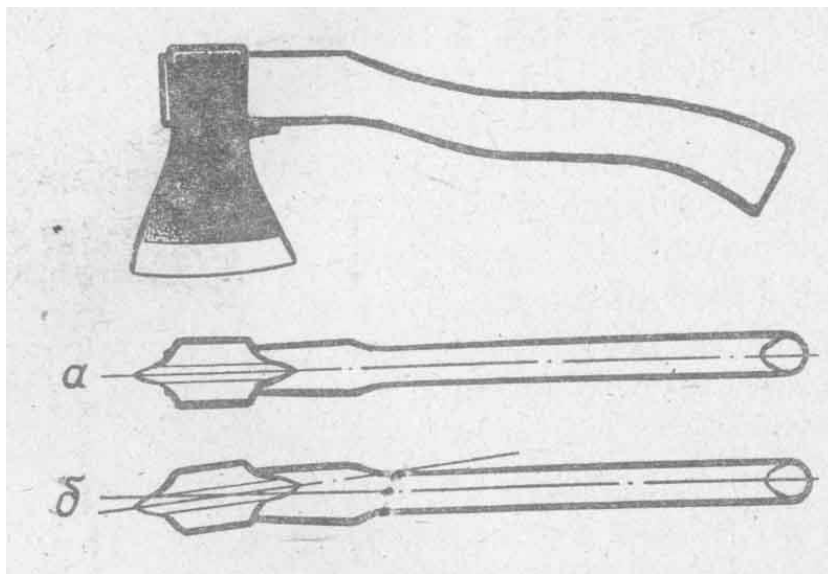

Рис. 6. Простейший чехол для топора.

Можно сделать чехол из куска шланга со стенками в 2—3 мм толщиной. На нем делается продольный разрез, не достигающий 2—3 см до краев.

В этот разрез и вставляется лезвие топора. Такой чехол удерживается на топоре с помощью надеваемой поверх резинки.

Можно изготовить чехол по образцу тех, в которых продаются цельнометаллические охотничьи топоры. Он красивее описанных выше примитивных чехлов, но сложнее в изготовлении. На биваке, когда топоры вынимают из чехлов, юные туристы почему-то обычно бросают чехлы на землю и вспоминают о них только на другой день. В итоге одного-двух чехлов не хватает. Следует завести твердое правило: снятый с топора чехол кладется всегда в одно и то же место, удобнее всего — карман рюкзака, в котором несли топор.

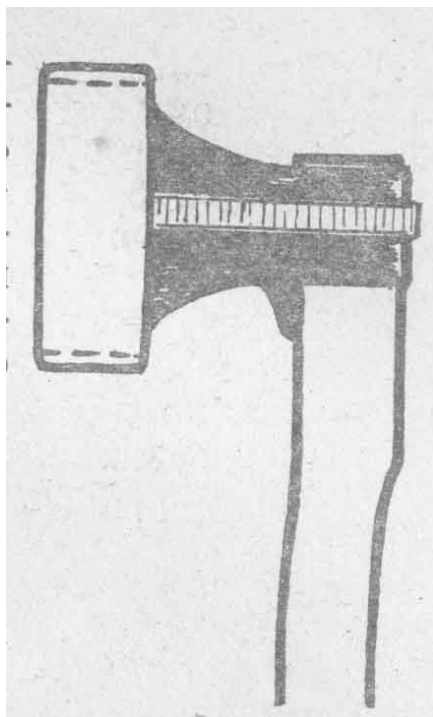
Спорным является вопрос об использовании в походе маленьких топориков. Мнения даже опытных туристов по этому вопросу расходятся. Одни считают, что маленькие топоры вообще ни к чему в походе (работать, как следует ими нельзя, значит, незачем и брать). Другие полагают, что можно обойтись ими одними. На практике же все зависит от условий, в которых проходит поход. В большом походе маленькими топорами, конечно, не обойдешься. Тут берут топоры обычно из расчета один на трех человек и, как правило, только большие. Лишь иногда один из этих топоров заменяется маленьким. Опытные туристы обычно привыкают к своему топору и берут его с собой даже в воскресные походы. С другой стороны, в однодневном походе в жаркую летнюю пору, когда вряд ли придется рубить что-нибудь, кроме хвороста, большие топоры не обязательны. В такие походы берут топоры из расчета один на 4—5 человек и, действительно, часто обходятся одними

маленькими. Поэтому в походы юных туристов, пожалуй, лучше всего брать в какой-то пропорции и те и другие топоры. Чем сложнее поход, тем больше нужно взять больших топоров, чем он проще — тем больше маленьких.

Многие предубеждения против использования в походе маленьких топориков основаны на том, что имеющиеся в продаже топорики часто бывают плохого качества. Лучше других зарекомендовали себя так называемые охотничьи цельнометаллические топорики с резиновой рукояткой. Хотя опытные путешественники и в них усматривают недостатки, все же это, пожалуй, единственный вид маленьких топоров, которые можно безоговорочно рекомендовать юным туристам.

Компасы

Важным видом туристского снаряжения является компас. Считается, что 2—3 компасов на группу вполне достаточно. Действительно, таким количеством компасов можно обойтись в походе. И все-таки нужно стремиться к тому, чтобы каждый турист имел свой компас. Если человек хочет научиться ориентироваться на местности — а без этого умения нельзя стать настоящим туристом, — то он должен использовать каждую возможность для тренировки. Юные туристы почему-то считают, что такой возможностью располагает только тот, кто в данный момент ведет группу. Неверно. Такая возможность есть у всех членов группы. Надо только перед выходом или на привале попросить карту, посмотреть, куда предполагается прийти за данный переход, расспросить ведущего о намеченной линии движения и потом, во время перехода, следить за направлением движения группы, за окружающей местностью, пытаюсь представить себе, где в данный момент находится группа. Когда что-нибудь непонятно, нужно обращаться с вопросом к ведущему или руководителю группы. Такая практика способствует развитию умения ориентироваться. Для этого и необходим свой компас.

Рассмотрим основные типы компасов, которые могут встретиться юному туристу. Это полевой компас Адрианова, школьный (или обычный) компас, туристский компас, жидкостный компас. Компасы, выпускаемые в виде брелоков, вделанные в браслеты для ручных часов, являются красивыми безделушками и для ориентирования на местности непригодны.

Полевой компас Адрианова пользуется наибольшей популярностью среди туристов. Он надежен, удобен в обращении, портативен. Цена деления на лимбе этого компаса равна 3° . Следует заметить, что шкала на лимбе подписана не только в градусах, но и в тысячных, т. е. в единицах, применяемых в артиллерийских и стрелковых угломерных приборах. Причем счет градусов идет по часовой стрелке, счет тысячных — против. Это иногда смущает начинающих туристов. Но нужно запомнить, что на тысячные просто не следует обращать внимания — ими турист никогда не пользуется. Все отсчеты ведутся в градусах: значит, надо смотреть только на нижний, расположенный ближе к центру ряд цифр — 15, 30, 45 и т. д. (градусная шкала подписана через 15°). Нулю отсчета соответствует белая черта на лимбе.

Стеклянная крышка компаса может вращаться, на ней установлено визирное приспособление, состоящее из прорези и мушки. Им соответствуют два указателя, укрепленных на внутренней стороне крышки. С помощью этого приспособления удобно следить за выдерживанием правильного направления, установив указатели на нужное деление на лимбе. Эти указатели, а также северный конец стрелки и отметки «Север», «Юг», «Запад», «Восток» на лимбе покрыты специальным составом. Если подержать компас на ярком солнечном или электрическом свете 15—20 минут, этот состав будет светиться в темноте, что облегчает работу с компасом ночью.

Сходное устройство с Адриановским компасом имеет школьный компас. По существу, он представляет собой упрощенный вариант этого компаса. Крышка школьного компаса не вращается и визирного приспособления не имеет. Поэтому при выдерживании направления строго по азимуту рекомендуется поверх стеклянной крышки класть спичку так, чтобы она проходила через требуемое деление на лимбе и центр компаса (точку, вокруг которой вращается стрелка). Светящихся частей этот компас не имеет. Но главное неудобство для новичков представляет оформление магнитной стрелки. На Адриановском компасе она выполнена так, что ни у кого не вызывает сомнений, какой конец указывает на север. На школьном компасе стрелка совершенно симметрична и два конца ее отличаются только цветом. Синий указывает на север, красный — на юг. Между тем юные туристы, привыкнув к тому, что на надписях и указателях красным цветом обычно выделяется наиболее важное, часто считают, что красный конец стрелки должен указывать на север. Все описанные упрощения в конструкции компаса связаны с тем, что он предназначен для использования в школе в учебных целях, а не для ориентирования на местности. Тем не менее, за отсутствием других компасов, он может быть использован и в походе.

Туристский компас представляет собой вариант артиллерийского компаса АК, увеличенный до размеров небольшого блюдца. При этом точность отсчетов по компасу не возросла. Цена деления этого компаса 5° , а не 3° , как у компаса Адрианова. Вследствие своих размеров он плохо помещается в кармане, а из-за большого веса попросту мешает. Из всех компасов, пригодных для использования в походе, он является, безусловно, наименее практичным.

Единственная особенность этого компаса, которую, может быть, можно считать преимуществом, — это наличие зеркала на внутренней стороне откидной крышки. Зеркалом пользуются при определении направления на видимые предметы. Если, пользуясь Адриановским компасом, поднести визирное приспособление на уровень глаза, то при этом легко может случиться, что северный конец стрелки незаметно сместится в сторону от нуля на лимбе. При повороте крышки обычно приходится прилагать небольшое усилие, и этого бывает достаточно, чтобы вызвать такое нежелательное смещение. Если же держать компас ниже уровня глаз, то тогда, конечно, совмещение стрелки с нулем отсчета остается под контролем, но линия взора при этом не проходит точно через мушку и прорезь, а значит, точность определения направления уменьшается. Приходится пускаться на разные ухищрения, чтобы добиться нужного результата. При работе с туристским компасом эта задача существенно упрощается. Визируется нужный предмет через прорезь,

мушку и отверстие в откидной крышке, а самой крышке придается такое положение, чтобы в зеркале было видно, совмещена магнитная стрелка с нулем на лимбе или нет.

На первый взгляд может показаться, что это важное преимущество перед компасом Адрианова. На деле же туристам крайне редко приходится прибегать к определению точного направления на видимый предмет.

Наконец, заслуживают также внимания получившие распространение жидкостные компасы «Спорт-3», изготовленные в ГДР (рис. 7).



Рис. 7. Жидкостный компас «Спорт-3»: 1 — магнитная стрелка; 2 — резервуар с жидкостью («колба»); 3 — масштабная шкала; 4 — направляющие линии; 5 — лимб, подписанный в градусах; 6 — риски для определения направления движения; 7 — миллиметровая шкала; 8 — увеличительное стекло; 9 — шайба-шагомер.

Хотя в основном этот компас предназначен для использования на соревнованиях по ориентированию, он вполне может применяться и в туристских походах. Такой компас обладает двумя достоинствами. Первое заключается в исключительно высокой устойчивости магнитной стрелки. При сотрясении компаса, во время ходьбы, и даже бега колебания ее минимальны. Это достигается тем, что круглая коробка («колба»), в которой помещена стрелка, наполнена жидкостью. Отсюда и название «жидкостный компас». Второе достоинство заключается в том, что определение нужного направления (азимута) по карте и установка компаса на нужный азимут составляют одну операцию.

Для этого опорная плита компаса прикладывается к карте к линии, соединяющей начальную и конечную, точку маршрута. При этом значок Л, который показан на масштабной шкале, должен совпадать с начальной точкой. После этого «колбу», внутри которой находится магнитная стрелка, вращают так, чтобы направляющие линии, находящиеся на дне «колбы», установились параллельно меридиану карты. Нулевое деление лимба, который вращается вместе с «колбой», должно при этом

совпадать с северным направлением карты. Этим вся операция и заканчивается. Деление лимба, которое оказалось против средней направляющей линии опорной плиты, дает числовое значение азимута, а если компас развернуть так, чтобы северный конец магнитной стрелки остановился между двумя установленными рисками, показанными на дне «колбы», то аналогичные риски на опорной плите будут указывать нужное направление движения. Обладает этот компас еще рядом приспособлений, делающих его удобным для соревнований по ориентированию. Шкала, нанесенная вдоль длинного края опорной плиты, выдержана в масштабе 1 : 25000. Это обычный масштаб карт, применяемых в соревнованиях по ориентированию. Значит, измерив с помощью масштабной шкалы расстояние по такой карте, ориентировщик сразу получает его в метрах и километрах. Исключается операция перевода в уме расстояний на карте в расстояние на местности, а это экономит драгоценные для соревнований секунды. Впрочем, имеется и обычная миллиметровая шкала, которая нанесена вдоль короткого края опорной плиты. В середину опорной плиты вделана трех с половинойкратная лупа, дабы облегчить рассматривание мелких деталей на карте. Имеется шайба-шагомер, которая облегчает запоминание пройденного числа шагов, если ориентировщик пользуется этим способом оценки пройденного расстояния.

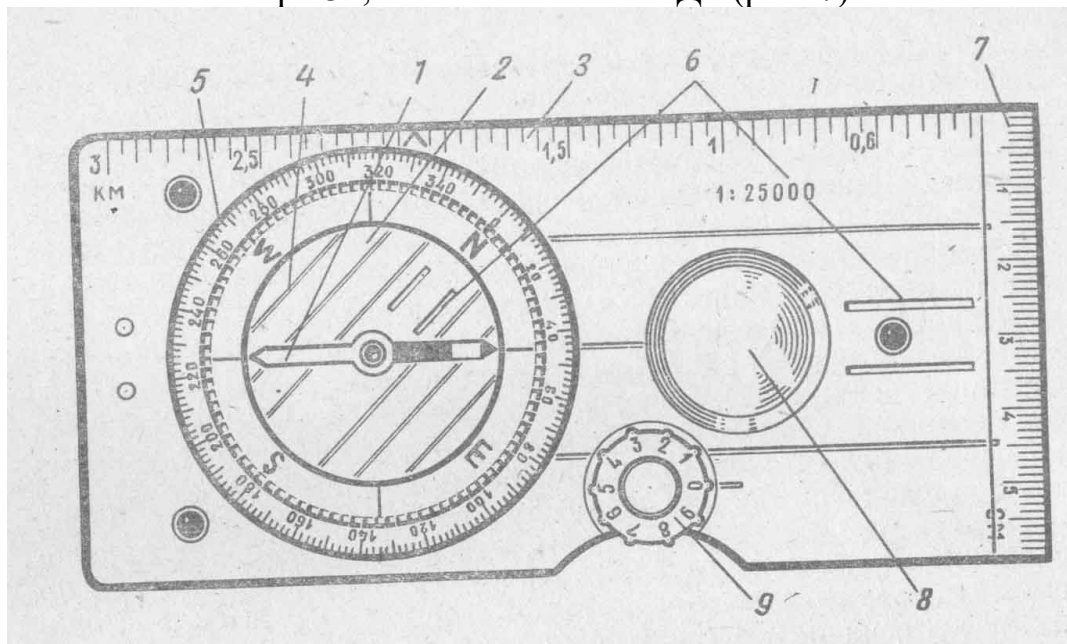
Все эти преимущества компаса «Спорт-3» в полной мере выявляются на соревнованиях по ориентированию, но малозначимы в условиях туристского похода, за исключением, конечно, главного — устойчивости магнитной стрелки. Недостаток компаса — отсутствие тормоза у магнитного устройства и довольно большие габариты. Он, конечно, не так громоздок, как туристский компас, но все же не отличается портативностью адриановского.

Любой компас следует периодически проверять. Для этого надо положить его горизонтально, дать стрелке успокоиться и заметить деление, возле которого она остановилась. Потом поднести к компасу какой-то металлический предмет, чтобы вывести стрелку из равновесия, и быстро убрать его. Если после ряда колебаний стрелка остановится возле прежнего деления, значит, компас работает правильно, если нет — лучше заменить его другим. В походе компас, если им не пользуются, должен всегда стоять на тормозе. Когда кончают работать с компасом, то сначала надо поставить стрелку на тормоз, а уже потом как-то перемещать его (опускать руку, убирать в карман и т. д.). Несоблюдение этого правила ведет к быстрому изнашиванию компаса и выходу его из строя. Адриановский компас продается со вдетым ремешком, а школьный имеет проушины для ремешка. Поэтому юные туристы любят надевать их на руку, подобно ручным часам. Однако пользоваться прикрепленным к руке компасом, как правило, неудобно. Лучше держать его за ремешок, надетым на пальцы, или надеть на длинном шнуре на шею.

Посуда для приготовления пищи

К числу предметов группового снаряжения относится также посуда для приготовления пищи.

За исключением однодневных походов, где решено ограничиться приготовлением чая, в поход рекомендуется брать три различные емкости, чтобы можно было одновременно готовить на костре первое, второе и третье блюдо. Что это за емкости — кастрюли, ведра или котелки, зависит от численного состава группы. Необходимо, чтобы на каждого человека в итоге приходилось 1,5—2 л посудной емкости.

Если решено взять в поход кастрюли, желательно подобрать их таким образом, чтобы они могли входить одна в другую. К ним заранее приспособить проволочные дужки для подвешивания над огнем или, лучше, металлические цепочки, которые не мешают вкладывать кастрюлю в кастрюлю. Кастрюли с одной ручкой мало подходят для похода: ручка мешает при укладке кастрюли в рюкзак, а закреплять дужку или цепочку не за что. Конечно, в принципе такую кастрюлю можно переоборудовать для похода, удалив ручку и проделав отверстия для дужек, но, разумеется, лишь в том случае, если кастрюля была приобретена специально для похода. Кстати, кастрюли, взятые из дома, довольно часто становятся для юных туристов источником домашних неприятностей. Каждая хозяйка привыкает к своим кастрюлям, и, отдавая одну из них в поход, надеется получить ее назад в том же блеске, в каком она хранится на полке. Между тем на костре кастрюля покрывается копотью, а полностью отчистить ее не всегда удается, да и занимает это много времени. При переноске в рюкзаке кастрюля может слегка деформироваться, например, если кто-нибудь сядет на рюкзак во время привала. Одним словом, домой часто возвращается кастрюля, потерявшая прежний вид. Поэтому рекомендуется в числе первых предметов снаряжения приобретать и посуду для варки, которая будет использоваться исключительно в походах.

Лучше всего покупать большие алюминиевые кастрюли. В поход их берут обязательно с крышками — так пища варится значительно быстрее. Дужки надо сделать достаточно широкими, чтобы они не мешали закрывать кастрюлю крышкой.

Для многочисленной туристской группы бывает целесообразным взять в поход не кастрюли, а ведра. Лучше всего брать ведра из белой жести или алюминиевые. Оцинкованные ведра не рекомендуется брать из-за опасности отравления, эмалированные — из-за того, что при неравномерном нагревании на огне эмаль может потрескаться и ее кусочки могут попасть в пищу. Ведра цилиндрической формы удобнее конических. В последних несколько медленнее «доходит» пища, а главное — они неудобны при переноске в рюкзаке. Хорошо, если есть возможность подобрать к ведрам крышки.

Годные для использования в походах кастрюли и ведра продаются в хозяйственных магазинах. Продающиеся в спортивных магазинах алюминиевые котлы с треногами, предназначенные для туристов, лучше не брать в походы. Во-первых, на треноге можно повесить только один котел: поэтому для приготовления обеда из трех блюд надо разводить три отдельных костра. Во-вторых, высота треноги настолько мала, что костер можно поддерживать только мелкими сучьями, сколько-нибудь крупные дрова уже не подходят. Это значит, что нельзя развести более или менее сильный огонь, у которого в холодное время можно сушиться, греться и одновременно готовить пищу. В-третьих, котел выпускается без крышки, а это удлиняет срок приготовления пищи. В-четвертых, у котла сделано сферическое

дно: поэтому при составлении с огня на . землю он легко опрокидывается. Хорошо, если при этом никто не обварит ноги и дело окончится только пропавшей пищей. Наконец, в-пятых, металлическая тренога довольно долго остывает и неудобна для переноски в рюкзаке. Короче говоря, обыкновенная хозяйственная посуда значительно лучше подходит к условиям похода, чем туристские котлы с треногами.

Наиболее удобна в походе самодельная посуда. Опытные туристы после многочисленных проб пришли к довольно единодушному мнению, что лучше всего, в походе иметь набор из трех помещающихся одна в другую кастрюль, каждая из которых напоминает по форме солдатский котелок, но имеет увеличенные размеры. В качестве примера можно привести набор, предложенный туристом В. И. Фроловым (См. альманах «Ветер странствий», вып. 1. М., Физкультура и спорт, 1965, с. 21.).

Каждая кастрюля изготавливается из алюминиевого сплава АМЦ. В набор входят 4 кастрюли, но в поход берутся только 3 из них. Если группа невелика, то берут 5-литровую, 6,5-литровую и 8-литровую. Если группа достаточно многочисленна, то 5-литровую кастрюлю заменяют 10,5-литровой.

Чтобы подолгу не чистить посуду от копоти на каждом привале, следует завести для кастрюль и ведер матерчатые чехлы. В таких чехлах посуда удобно переносится внутри рюкзака. Некоторые туристы считают нужным брать в поход мочалку или поролоновую губку для мытья посуды. Пожалуй, что не обязательно. Обычно посуду можно вымыть пучком травы или еловой веткой. А вот мочалку из тонкой проволоки, которая бывает в хозяйственных магазинах, взять с собой стоит. У начинающих туристов на костре довольно часто пригорает пища, и отчистить потом посуду без проволочной мочалки бывает трудно.

Желательно иметь в походе половник (разливную ложку). Конечно, его можно заменить и кружкой, но кружку потом надо тщательно мыть, прежде чем из нее можно будет пить чай. Если длинная ручка половника мешает при укладке в рюкзак, ее можно без труда укоротить до желаемого размера. Очень желательно также иметь в походе кусок полиэтилена или клеенки, размером примерно 1х1 м, на которой дежурные будут раскладывать хлеб, колбасу, сахар, одним словом — «сервировать стол». Если ни у кого из участников нет складного ножа с лезвием для вскрывания консервов, то надо взять в поход консервный нож; открывать банки обычным ножом или топором не следует, чтобы не испортить нож или топор. Опытные туристы, дежуря у костра, обычно довольно ловко могут передвинуть или снять посуду, поправить ее, если она накренилась, накрыть крышкой или убрать ее, пользуясь небольшой палкой. Однако юным туристам, не имеющим еще походных навыков, рекомендуется брать в поход пару брезентовых рукавиц.

К числу предметов, обеспечивающих приготовление пищи, относятся также крюки для подвешивания ведер и кастрюль, металлические рогульки, самодельные таганы, трос, заменяющий рогульки с перекладной. Подробное описание их дается в разделе «Костровое хозяйство».

Медицинская аптечка

Отправляясь в поход, следует иметь с собой медицинскую аптечку. Конечно, в воскресный поход можно пойти и без всякой аптечки, подобно тому, как мы делаем, например, отправляясь за грибами. Но все-таки даже в этом случае лучше взять с собой какой-то упрощенный набор, например пару бинтов, марганцовку, стрептоцид. Для продолжительных же походов наличие аптечки следует считать обязательным. Для группы из 6—10 человек, отправляющейся в поход на 1—2 недели, в такой аптечке должны быть: вата стерильная—100 г, бинты стерильные—5 шт., лейкопластырь широкий—1 катушка, йод в ампулах—5—10 шт., марганцовокислый калий—10 г, спирт медицинский—200 г, нашатырный спирт — 30 г. - Из бинтов берут по 1—2 шт. широких и узких, остальные— средние. Можно взять один эластичный бинт — он лучше обычных марлевых при растяжениях. Лейкопластырь употребляется для заклеивания мелких ссадин, царапин, порезов. Йод служит для обработки кожи вокруг раны. Следует помнить, что заливать йод в открытую рану недопустимо. Раствор марганцовки употребляется как дезинфицирующее средство в самых различных случаях. Слабым раствором марганцовки можно промыть глаз, прополоскать горло, промывать желудок, продезинфицировать питьевую воду, если нет возможности ее вскипятить. В виде крепкого раствора марганцовка употребляется для обработки ран вместо йода. Медицинский спирт употребляется исключительно как наружное средство для дезинфекции, растираний, тепловых компрессов. Нашатырный спирт применяется, чтобы привести человека в чувство при обмороке, для чего нужно смочить им кусок ваты и дать понюхать пострадавшему.

Кроме указанного, в аптечке должны быть стрептоцид белый (в таблетках) — 10 шт., эмульсия синтомициновая (пенициллиновая, тетрациклиновая, мазь календула и т. п.)—30 г, детский крем — 1 тюбик, сульфадимезин (норсульфазол) в таблетках по 0,5 г—30—40 шт., тетрациклин (по 10000 ед. в таблетках) — 30—40 шт., пирамидон или анальгин — 20 таблеток, салол с белладонной (бесалол) или висмут с белладонной — 20 таблеток, английская соль — 50 г, фталазол по 0,5 г — 30—40 шт. Стрептоцид, измельченный в порошок, применяется для присыпки ран, ссадин с повреждениями кожи, потертостей и т. д. В виде таблеток он может применяться как противопростудное и противовоспалительное средство. Синтомициновая эмульсия — хорошее заживляющее средство для ран, ожогов, потертостей, трещин кожи и т. д. Детский крем обладает смягчающим действием в случае опрелости, потертости, раздражения кожи. Сульфадимезин применяется как жаропонижающее средство при ангилах и простудных заболеваниях. Тетрациклин при воспалительных процессах, в том числе воспалении легких, воспалении ран и нарывов, желудочных заболеваниях. Пирамидон и анальгин применяются при разных видах болей — головной, зубной, возникшей в результате травмы и т. д. Бесалол — дезинфицирующее и слабое болеутоляющее средство — применяется при желудочных расстройствах. Английская соль — слабительное — применяется при запорах (1—2 чайные ложки на полстакана воды). Фталазол — желудочное

средство, применяющееся при поносе, частом жидком стуле. В аптечке рекомендуется иметь таблетки от кашля (20 шт.) и термометр.

Походная аптечка должна быть тщательно упакована, особенно если в ее состав входят бьющиеся вещи — ампулы, термометр. Упаковка должна быть жесткой и непромокаемой. Лучше всего для этой цели подходят крупные жестяные коробки от конфет. Если большой коробки достать не удастся, можно взять две-три маленькие. Ампулы лучше обернуть ватой. Крышка коробки должна туго закрываться. Если она легко открывается, следует надеть на нее кольцо из резинки. Хотя аптечка используется в походе крайне редко, ее не надо убирать далеко.

Приведенный выше набор лекарств является лишь примерным. Он не исключает возможности различных замен, расширения или сокращения состава аптечки в зависимости от продолжительности, условий похода, численности группы и, наконец, медицинских знаний участников похода. Во всяком случае, следует помнить, что медицинская помощь в походе, проходящем по населенной местности, преследует не столько цель лечения, сколько, первой помощи. В случае сколько-нибудь серьезного заболевания после оказания первой помощи надо принимать срочные меры для доставки заболевшего в ближайший медпункт.

Ремонтный набор

Ремонтный набор, так же как и аптечку, желательно иметь в каждом походе. Правда, для небольших по численности групп, отправляющихся на воскресный выход, он может быть минимальным: резинка (для тренировочных брюк, трусов и т. п.), несколько английских булавок, иголки с нитками — это, пожалуй, все, чем можно обойтись. Если ребята отправляются в поход впервые, Да еще большой группой, следует захватить с собой суровые нитки с толстыми иглами и шило: довольно часто случается, что у кого-то из юных туристов обрываются лямки рюкзака, которые, несмотря на предупреждения руководителя похода, не были проверены дома.

Для более продолжительных походов список ремонтного набора увеличивается. Здесь уже следует иметь запасные пуговицы разных размеров (в однодневном походе оторвавшуюся пуговицу можно заменить английской булавкой), вар, воск, небольшие пассатижи или плоскогубцы (на случай необходимости чинить обувь), штопку, метров 8—10 киперной ленты (она в случае необходимости может заменить оттяжку у палатки, веревку в горловине рюкзака, шнурки на ботинках; и т. д.), клей БФ-6 для приклеивания заплат на одежду, кусочки ткани для тех же заплат, ножницы, катушку широкого лейкопластыря или небольшой моток изоляционной ленты, а также около метра толстой проволоки для всевозможных починок. В длительных походах полезно иметь также трехгранный напильник и брусок для правки топоров.

Мелочи

К мелочам для коллективного пользования относятся, прежде всего, расхожие спички (подробно об их упаковке и хранении говорится в главе «Костры и костровое хозяйство»). Далее — электрические фонари. Их желательно иметь по одному на палатку, а для продолжительных походов — с запасными батарейками. Частично их можно заменить свечами. Сюда же относится полевая сумка или планшетка, где хранятся маршрутные документы, картографические материалы, бумага, калька, карандаши, тетрадь или блокнот, в котором ведется дневник похода, транспортир, курвиметр, шагомер, часы. Далее — рыболовные снасти, если их берут в поход, кусок хозяйственного мыла, мазь для пропитки обуви (для продолжительных походов).

И, наконец, в случае, если группа выполняет научные или краеведческие задания, нужно иметь кое-что из специального снаряжения: приборы, определители, специальные бланки для записи результатов и т. д.

Не все перечисленные предметы одинаково важны для похода, но, составляя список снаряжения, нельзя упускать их из виду.

ТУРИСТ В ПУТИ

Ориентирование в туристском походе

Когда турист готовится в поход, почти всегда кто-нибудь из знакомых или родных обращается к нему со стандартным вопросом: а вы не заблудитесь? Не собьетесь с пути, не потеряетесь? Сумеете выйти куда нужно? А когда в поход собираются юные туристы, то нередко родители специально приходят в школу, чтобы задать эти вопросы руководителю похода. И руководитель успокаивает взволнованных пап и мам, объясняя, что никуда их дети не денутся, нигде не заблудятся и ни в коем случае не потеряются, потому что ребята умеют ориентироваться на местности.

Что такое ориентирование и как ему обучать

Что представляет собой ориентирование? В литературе, где оно обычно описывается, — в справочниках и руководствах по топографии — термин «ориентирование» употребляется широко и подчас в разном смысле. Говорят об ориентировании по карте, подразумевая под этим умение, находясь на открытой местности с широким обзором, найти на карте точку своего стояния. Говорят об ориентировании карты, имея в виду отыскание такого ее положения (за счет поворота карты в горизонтальной плоскости), при котором северная сторона рамки была бы обращена к северу на местности. Говорят об ориентировании по компасу: в этом случае обычно речь идет об определении сторон горизонта (север — юг, запад — восток), но иногда под ориентированием по компасу разумеют умение выдержать на местности нужное направление с помощью компаса. Встречаются такие выражения, как ориентирование в горах, в лесу, в пустыне и т. д. Здесь имеется в виду умение, строя свои действия, принимать во внимание особенности того или иного вида природного ландшафта. Нередко речь заходит об ориентировании по небесным светилам (солнцу, звездам, луне). Под этим подразумевают умение определить по ним стороны горизонта. Достаточно часто употребляется выражение «ориентирование по местным предметам». Чаще всего здесь имеют в виду способность приблизительно определить стороны горизонта по муравейникам, кронам деревьев, замшелым пням и камням и тому подобным предметам. Но иногда под этим подразумевают умение соотнести с картой место своего нахождения, опираясь на характерные местные предметы (колокольни, отдельные деревья, тригонометрические пункты и т. д.).

Не будем дебатировать, какое употребление слова «ориентирование» является более точным или более правильным. Условимся, что под *ориентированием* мы будем подразумевать способность с помощью компаса и карты передвигаться на незнакомой местности и выходить в назначенный пункт, т. е. навык, практически нужный туристу. Кстати, все действия, о которых шла речь выше, начиная с умения правильно развернуть карту и кончая использованием местных предметов, направлены к одной цели — обеспечить ориентирование, т. е. способность прийти куда надо, без хаотических блужданий по незнакомой местности.

Из всех знаний и навыков, которые необходимо приобрести туристу, умение ориентироваться является самым сложным и трудноусваиваемым и потому требующим наиболее тщательной отработки, больших усилий со стороны обучающихся и пристального внимания со стороны руководителя.

Многие туристские навыки можно постепенно усвоить и без специально организованного обучения, если регулярно участвовать в походах. Правильно укладывать рюкзак, разводить костер, ставить палатку, одеваться и обуваться по погоде и по сезону можно научиться во время путешествия с более опытными товарищами. Натягивая вместе с ними палатку или складывая костер и наблюдая за их работой, нетрудно понять, как это делается. Замечания, которые они делают новичкам по ходу работы, помогают быстро изжить неизбежные вначале ошибки («Поставь колышек ближе к себе. Нет, нет... Еще... Вот так хорошо!..») «Сильнее тяни! Смотри — провис получился». «Оттяни больше в сторону, иначе будут складки»). Подобные замечания новичок слышит постоянно, когда он работает с опытным туристом. Без них нельзя: иначе попросту не удастся поставить палатку. Обучение идет при этом само собой, так что «учитель» и «ученик» не всегда это замечают. После того как новичок несколько раз натягивал таким образом палатку, он и сам начинает понимать, куда лучше вбить колышек, насколько сильно нужно натянуть веревки и т. п. Примерно то же можно сказать и про поддержание костра, про устройство очага, укладку рюкзака и многое другое. Совсем иначе обстоит дело с ориентированием.

Простое наблюдение за действиями человека, умеющего ориентироваться, почти ничего не дает новичку. Дело в том, что ориентирование — это действие в уме, осуществляемое в основном про себя. Конечно, результатом его будут передвижения на местности, но это уже вторичные, исполнительные действия, это реализация решений, принятых в уме. В каком-то смысле это похоже на игру в шахматы. Шахматист все ходы, и свои и возможные ответы противника, обдумывает про себя, и вся цепь его размышлений, в результате которых он решает сделать тот, а не другой ход, остается скрытой для зрителей. Зритель видит только сделанный ход, а почему сделан именно этот, а не другой ход, зритель не знает, и обычно об этом догадывается только достаточно опытный шахматист. Сходным образом обстоит дело и с ориентированием. Новичок может заметить, что руководитель сначала шел в одном направлении, потом стал немного загибать в сторону, через некоторое время резко свернул вправо и т. д. Но почему он стал загибать в ту сторону, а не в другую, почему он начал это делать не сразу по выходе, а лишь через некоторое время, понять все это, только наблюдая за действиями человека на местности, очень трудно. Во всяком случае, для новичка это вряд ли возможно. Отсюда некоторые практические выводы. Рассчитывать, что умение ориентироваться придет само собой, в ходе накопления походного опыта, практически не приходится. В этом отличие ориентирования от большинства других туристских навыков¹.

¹ Сказанное не следует, конечно, понимать абсолютно. В конце концов, можно научиться ориентироваться и в процессе самообучения. Просто на это уйдет очень много времени (по наблюдениям автора — порядка 2—3 лет регулярных занятий

туризмом, и то при условии систематического обращения к литературе по топографии и постоянных попытках применить на местности описанные там приемы). Обучение же новичков, как оно описано ниже, требует (опять же по наблюдениям автора) самое большое 40 часов работы на местности. После этого юный турист может свободно, ориентироваться.

Значит, ориентированию нужно обучать. Естественный вопрос: когда и как это делать? Здесь все зависит от календарного плана туристского, кружка или секции. Надо только помнить, что если задумано на каникулах провести большой поход, то там обучать ориентированию будет уже поздно. Лимит времени и вся обстановка обычно не позволяет этого сделать. Обычно такая группа обеспечивает прохождение маршрута силами 2—3 ребят, умевших ориентироваться и раньше. Они-то, конечно, пополнят свой походный опыт, но для остальных ориентирование так и останется загадочной тайной за семью печатями. Если же по ходу дела выясняется, что никто, включая наиболее опытных ребят и самого руководителя, не может ориентироваться достаточно уверенно, то после одного-двух случаев потери ориентировки и хаотических блужданий поход обычно сводится к «отшагиванию» километров от дерева ни к деревне по проселочным дорогам. Вряд ли он оставит светлые воспоминания у его участников.

Обучать ориентированию лучше всего в туристском лагере или в серии воскресных походов. В этих условиях обучение ориентированию может быть основной целью каждого выхода, целью, которой подчиняются все остальные. По терминологии, которой мы пользовались в первой главе, это будут походы с учебными целями. Превратить же многодневный поход в учебный, как правило, дело трудное: там практические цели обычно доминируют над учебными. А если иметь в виду обучение ориентированию, то эффективность нескольких однодневных походов будет заметно выше равного им по длительности многодневного похода. Желательно только при этом не собирать большие группы, с тем, чтобы каждый из ребят мог несколько раз попробовать себя в роли ведущего.

И, наконец, последнее замечание. Говорят, чтобы научиться плавать, надо войти в воду. Учиться плавать на берегу бессмысленно. Аналогичным образом научиться ориентироваться, можно только на местности. Отнюдь не в классе. Занятия в классе могут играть лишь вспомогательную роль. Если в отношении плавания это понятно всем, то иначе обстоит дело с ориентированием. Обычная ошибка неопытного руководителя? состоит в том, что львиную долю времени, отведенного на обучение ориентированию, он тратит на занятия в классе: например, два двухчасовых занятия в неделю — класс и одно воскресенье в месяц — выход. Надо ли объяснять, что это похоже на обучение плаванию на суше?

Погрешности при ориентировании

Итак, обычная задача на ориентирование, которую приходится решать туристу, состоит в том, что надо прийти из одного пункта в другой, пользуясь только компасом и картой. Местность незнакомая и к тому же закрытая, т. е. лишенная сколько-нибудь широкого обзора. Пусть мы находимся на высоте 211,5 и нам нужно прийти к домику лесника (см. рис. 8).

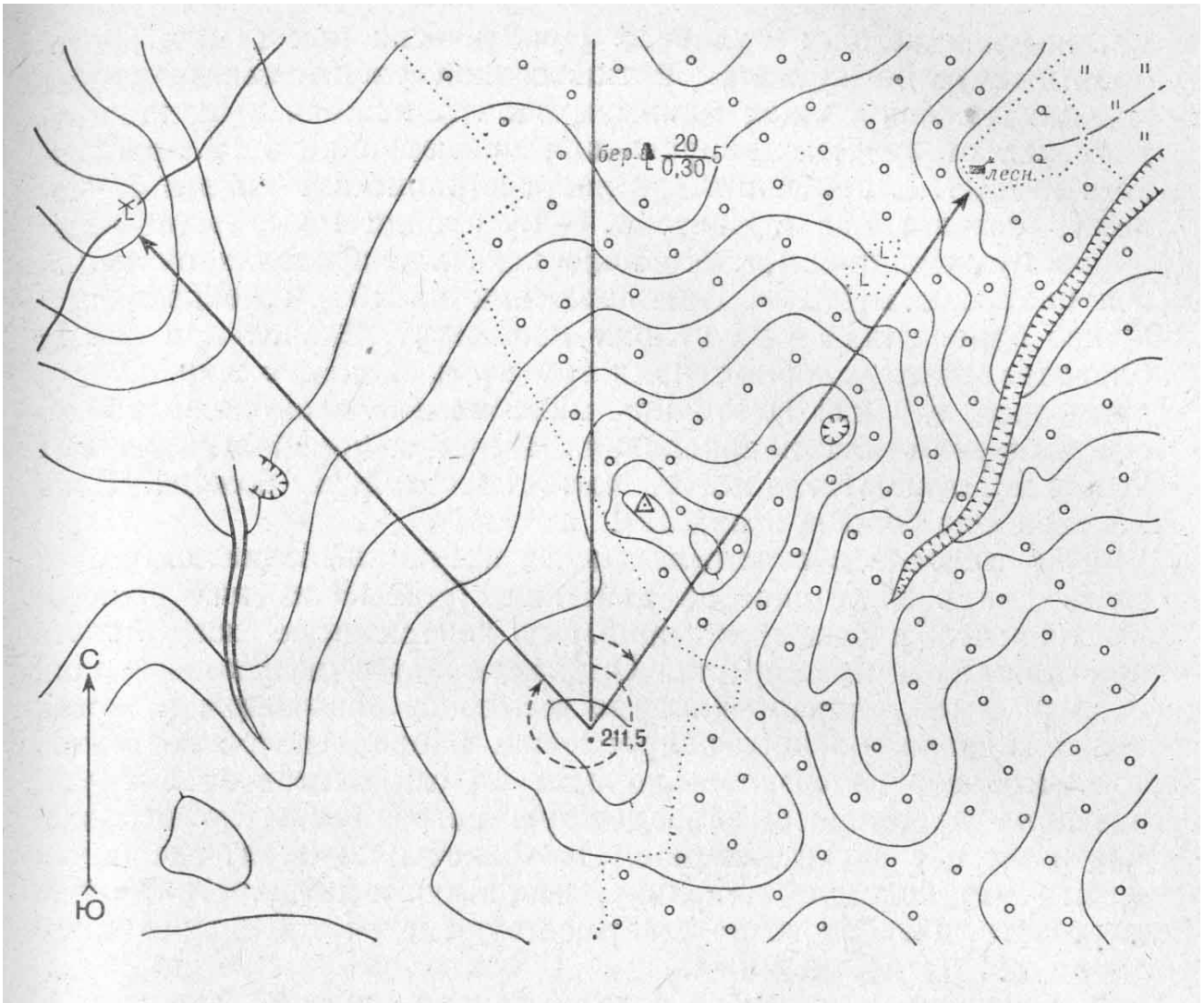

На запад от нашей высоты местность открытая, хорошо просматриваемая, Прийти на высоту с мельницей нам не представляло бы никакого труда. Но дом лесника находится за лесом, и с высоты 211,5 его не видно. Как нам попасть к нему? Теоретически это задача несложная. Сначала мы измерим по карте угол между направлением на север и направлением на дом лесника, как показано на рисунке, так называемый азимут. Азимуты измеряются в градусах и отсчитываются в направлении по часовой стрелке. В данном случае он составит примерно 35° . Значит, если мы будем идти через лес под углом 35° к северу (или, как принято говорить, по азимуту 35°), то мы должны выйти, куда требуется. Выдержать же нужное направление на местности нам помогает компас. Все как будто очень просто. Но просто лишь на первый взгляд, так как для этого, во-первых, надо уметь хорошо читать карту, во-вторых, надо уметь правильно пользоваться компасом, в-третьих, нужно уметь, зная свой азимут, выдержать нужное направление во время движения.

Итак, три разных умения. На первых двух мы останавливаться не будем, и отошлем читателя к справочникам и руководствам по топографии, где они описаны, как правило, достаточно подробно и хорошо. Мы сосредоточим свое внимание на третьем пункте — умении выбрать и выдержать нужное направление по ходу

движения. Дело в том, что оно является наиболее сложным и к тому же описывается в литературе по топографии значительно хуже, чем первые два.

Начнем с того, что движение по азимуту не может осуществляться математически точно. Оно неизбежно дает значительную погрешность. Из-за чего же возникает эта погрешность?

Прежде всего, могут быть неточности при измерении по карте. Имеются в виду не разные нелепые ошибки, которые часто допускают новички, а те неточности, которые содержатся в совершенно правильно выполненном измерении. Так, неточность, которая получается вследствие помятости бумаги, из-за ошибки, присущей человеческому глазу, погрешности отсчета по масштабу и т. д., составляет приблизительно 0,5 мм. Это значит, что на карте М 1 : 100 000 такая погрешность измерения дает отклонение примерно ± 50 м, на карте М 1 : 200 000 — ± 100 м и т. д.

Но это еще сравнительно небольшие погрешности. Гораздо большую погрешность дает нам компас. Цена деления компаса Адрианова составляет 3° . Выдержать такую точность на местности никогда не удастся. Практически при самых благоприятных условиях и самой тщательной работе всегда может возникнуть ошибка как минимум в 5° . А ошибка в 5° дает отклонение от нужного направления примерно на $1/10$ пройденного пути, т. е. при движении на расстояние в 1 км это отклонение составит 100 м. Поэтому, если, пройдя 1 км, вы не вышли на нужный предмет, его надо искать в пределах окружности радиусом в 100 м. При движении на 10 км боковое смещение будет равно уже целому километру. Значит, при самых благоприятных условиях придется вести поиск в окружности диаметром в 2 км! И это при максимально возможной точности выдерживания направления. А при менее благоприятных условиях отклонение может быть значительно больше. Зона поисков еще больше возрастет!

Как же быть в складывающейся ситуации? Практика знает здесь, два разных способа действия. Первый из них основан на том, чтобы свести к минимуму допускаемую погрешность при движении по азимуту. Он заключается в использовании ряда приемов, направленных на всемерное повышение точности выдерживания нужного направления. Второй способ состоит в том, что человек сознательно идет на отклонение от азимута, заведомо превышающее возможную погрешность, но отклонение известное и учитываемое. И заранее планирует, где и как внести необходимую поправку, используя особенности данной местности. Для этого тоже существуют свои приемы, о которых будет идти речь ниже.

Понятно, что в основе того и другого способа лежит разное отношение к неизбежной во время движения погрешности. Принимая первый из них, мы допускаем, что эта погрешность может быть сведена если не до нуля, то, во всяком случае, до какой-то незначительной величины, которой можно пренебречь. Принимая второй, мы как бы соглашаемся с тем, что указанная погрешность присуща самому ориентированию и потому неустранима. В силу этого мы концентрируем усилия не на том, чтобы ее избежать, а на том, чтобы сделать погрешность поддающейся учету.

Рассмотрим теперь приемы, соответствующие каждому из этих двух способов.

Первый способ ориентирования

Для того чтобы увеличить точность движения по азимуту, руководства по топографии рекомендуют следующие приемы.

Первый из них — это использование промежуточных ориентиров. Определив по компасу направление на местности, которое соответствует нашему азимуту, надо наметить какой-нибудь предмет (дерево, куст и т. п.), находящийся строго на нужном направлении. Этот предмет и будет нашим первым промежуточным ориентиром. Нужно только чтобы ориентир был достаточно заметным и не терялся из виду при приближении к нему. Дойдя до первого промежуточного ориентира, таким же порядком определяют второй промежуточный ориентир и двигаются, пока не достигнут его. Достигнув второго промежуточного ориентира, находят себе третий ориентир и т. д.

Второй прием — провешивание пройденного пути с целью выдерживания направления по створу (створом называется вертикальная плоскость, проходящая на местности через каткие-то две точки). Начав движение по азимуту, оставляют на своем пути через известные промежутки какие-то вехи — забитый кол или еще что-то. Оглядываясь в ходе движения назад, следят, чтобы направление движения не отклонялось от линии, отмеченной оставленными вехами. Допущенное отклонение от требуемого направления здесь легко обнаружить. На выпавшем снегу вместо провешенной линии можно движение по створу осуществлять, наблюдая за оставшейся позади лыжной или цепочкой следов.

Третий прием — использование товарища для выдерживания нужного направления. Ведущий намечает нужное направление и показывает его одному из товарищей. Тот начинает движение в указанном ему направлении, а ведущий, находясь сзади, корректирует движение. Заметить отклонение от требуемого направления, допущенное идущим впереди человеком, значительно легче, чем свое собственное. Этот прием можно считать вариантом движения по створу. Понятно, что если выслать вперед не одного, а двух-трех человек или больше, то точность выдерживания направления возрастет. Наибольшей она окажется, если ведущий станет в конец группы и будет видеть перед собой всю цепочку туристов. В этом случае легко заметить сравнительно небольшое расхождение между требуемым азимутом и направлением, по которому движется группа. Но практика показала, что если вперед вышло более двух человек, то ведущему становится трудно управлять ими. Его часто недослышат, плохо реагируют на его команды, подчас возникает перебранка, группу приходится останавливать. Обычно в качестве «впереди идущего» используют одного, реже двух человек.

Четвертый прием направлен на погашение ошибки, возникающей при обходе мелких препятствий — плотно растущих групп деревьев, кустов, завалов и т. д. Чтобы такая ошибка не накапливалась, рекомендуется обходить их поочередно то справа, то слева.

Пятый рекомендуемый, в руководствах прием заключается в счете шагов. Представьте себе, что, следуя по азимуту 35° от высоты. 211,5 на дом лесника (см. рис. 8), группа несколько уклонилась влево. Тогда она может пройти неподалеку от этого домика, не заметив его, и уйти куда-то за обрез карты, полностью потеряв

ориентировку. Чтобы такого не случилось, важно знать, какое расстояние прошла группа. Для этого и рекомендуется вести подсчет шагов. Предварительно надо узнать длину собственного шага. На каком-нибудь участке местности, длина которого хорошо известна, вроде участка между километровыми столбами вдоль дороги, нужно сосчитать, сколько шагов требуется сделать, чтобы пройти это расстояние, а затем вычислить среднюю длину шага. Если участок был коротким — метров 100 или меньше, такое измерение следует повторить несколько раз и взять среднее по всем измерениям. Теперь, зная длину своего шага, можно, идя по азимуту, вести счет шагов, чтобы знать пройденное расстояние, и не начать искать нужный предмет слишком рано или, напротив, пройдя где-то поблизости от него, не уйти дальше по взятому направлению. При этом рекомендуется считать не каждый шаг в отдельности, а считать шаги парами, ведя счет под левую или под правую ногу.

Следующий прием — шестой — рассчитан на тот случай, если на пути встречается непреодолимое препятствие, значительное по размеру. Пусть, как показано на рис. 9, это будет озеро.



В таком случае рекомендуется обходить его следующим образом. Пойти вдоль препятствия, заметив новый азимут и ведя счет пар шагов. Дойдя до края препятствия, повернуть и пойти по прежнему азимуту. Когда препятствие будет обойдено, взять азимут, обратный тому, по которому происходило движение вдоль препятствия (обратным считается азимут, отличающийся от данного на 180°). Пройдя по обратному азимуту точно такое же число пар шагов, затем снова повернуть на первоначальный азимут.

Седьмой прием из числа рекомендуемых в справочниках и руководствах по топографии состоит в следующем. Если нужно пройти маршрут длиной, скажем, 4 км, то берется азимут не сразу на конечную точку, а весь путь разбивается на ряд отрезков, ограниченных какими-то ясными ориентирами. Например, если нужно пройти с высоты 211,5 через лес к дому лесника (см. рис. 8), то движение осуществляется не напрямик по азимуту 35° , как показано на рисунке, а сначала до пункта триангуляции, затем до ямы, от нее до вырубки и, наконец, до нужного

объекта — дома лесника. Смысл этого приема заключается в том, чтобы ожидаемую на дистанции 4 км ошибку бокового смещения, равную примерно 400 м. распределить на четыре отрезка. На каждом из отрезков она может (так же как по всей дистанции) составлять 1/10 пройденного расстояния, но поскольку каждое из этих расстояний составляет приблизительно 1 км (немного больше или немного меньше), то для каждого отдельного случая ошибка снизится примерно до 100 м. А искать в пределах 100 м — это значит искать в пределах, обозримых для человека.

Наконец, восьмой прием заключается в предварительной подготовке всех данных, необходимых для движения, и оформлении их в виде схемы движения по азимуту и в виде соответствующей таблицы. Заниматься этим на маршруте значительно сложнее. Тут может быть и дождь, и мороз, и ветер, и темнота, и подступающая усталость, способствующая появлению ошибок, и даже просто неудобная обстановка — негде ровно расстелить карту, приходится работать, держа ее на весу, и т. д. Поэтому вся эта работа проделывается заранее. Сначала изучается по карте маршрут предстоящего движения, разбивается на короткие участки, определяются хорошо заметные и легко опознающиеся на местности предметы, которые будут служить ориентирами, обозначающими начало и конец каждого участка. Затем определяются по карте расстояния от ориентира до ориентира (т. е. длина каждого участка), которые выражаются в парах шагов, по карте определяют азимут от одного ориентира до другого. Наконец, берут лист бумаги и, разграфив таблицу, выписывают туда участки пути, соответствующие им азимуты, длину этих участков в парах шагов. Завершает эту работу составление схемы по табличным данным. Она зарисовывается на небольшом листе, чтобы ей было удобнее пользоваться на маршруте. На схеме показывают начальный и конечный пункты маршрута, а также все ориентиры, отделяющие один участок от другого. Масштаб схемы произвольный, но, показывая ориентиры на схеме, стараются правильно передать их взаиморасположение. Ориентиры соединяют прямыми линиями и делают около них подписи, указывающие азимут для данного участка и его длину (в парах шагов).

Таков комплекс приемов, рекомендуемых руководствами по топографии с целью повышения точности и правильности движения по азимуту.

Второй способ ориентирования

Первой особенностью этого способа является иное отношение к азимуту. Он перестает рассматриваться в качестве идеальной линии движения, которую необходимо выдержать как можно точнее. Здесь азимут рассматривается лишь как одно из направлений, которые турист мысленно учитывает, находясь на местности. Двумя другими являются направления на стороны горизонта (север, юг, запад, восток), образующие прямой угол, внутри которого находится азимут. Двигаясь на местности, турист все время мысленно, представляет себе два основных направления, которыми ограничена четверть, в пределах которой осуществляется движение. Так, двигаясь на северо-восток, он все время представляет себе, в какой стороне находится север и в какой восток, двигаясь на юго-запад — где запад и где юг, и т. д. Третье направление, которое необходимо четко представить себе, — это азимут на искомый пункт. Но четко представлять — не значит следовать по нему.

Представлять себе этот азимут необходимо для того, чтобы иметь возможность совершенно сознательно отклониться от него, но отклониться, учитывая величину этого отклонения, так, чтобы можно было в нужный момент внести в свои действия соответствующую поправку. В этом состоит вторая и, пожалуй, главная особенность этого способа ориентирования.

Чем же определяется направление и величина допускаемого отклонения? В основном двумя факторами — удобством передвижения и удобствами ориентирования. Поясним, что это значит.

При использовании первого способа ориентирования приходится, стремясь точно выдержать нужный азимут, пробираться через кусты и болота, частый подлесок и густую крапиву, валежник и разветвленные овраги. Воспользоваться попадающимися дорогами невозможно, если только они не ведут точно в нужном направлении, что случается крайне редко. При втором же способе ориентирования, решившись на отклонение от азимута, турист может выбирать какое-то более удобное направление движения, если оно, конечно, не чересчур отклоняется от нужного азимута. В этом случае обычно можно использовать многие из встречающихся на маршруте лесных и проселочных дорог, троп, просек, наконец, просто выбирать удобные по своему рельефу, степени густоты подлеска, состояния грунта и т. п. направления движения. Возьмем крайне простой пример. Группа движется через лес, разбитый на кварталы, в направлении на северо-восток от точки А в точку В (рис. 10).



Рис. 10. Использование особенностей местности.

Можно, конечно, двигаться по азимуту 40° , стремясь как можно точнее выдержать линию движения. Это первый способ. Но можно воспользоваться просеками. Это проще, чем продираться через лесную чащу. Учитывая длину и ширину кварталов, можно фактически движение на северо-восток заменить поочередным движением то на север, то на восток с тем же конечным эффектом. Это второй способ. Пусть приведенный пример упрощен, но он хорошо иллюстрирует основную идею — отклонение от азимута ради удобства передвижения.

Теперь об отклонении с целью удобства ориентирования. В этом случае турист отклоняется от азимута и выбирает в пределах данной четверти горизонта такое направление, которое поможет ему в нужный момент однозначно определить свое местонахождение, используя какой-то характерный местный предмет, либо так называемый линейный ориентир (т. е. воспользоваться как ориентиром каким-то предметом, имеющим значительную протяженность на местности, — рекой, дорогой, вытянутым озером, линией связи и т. п.), либо еще что-то, помогающее в ориентировании. Проиллюстрируем сказанное простым примером (рис. 11).

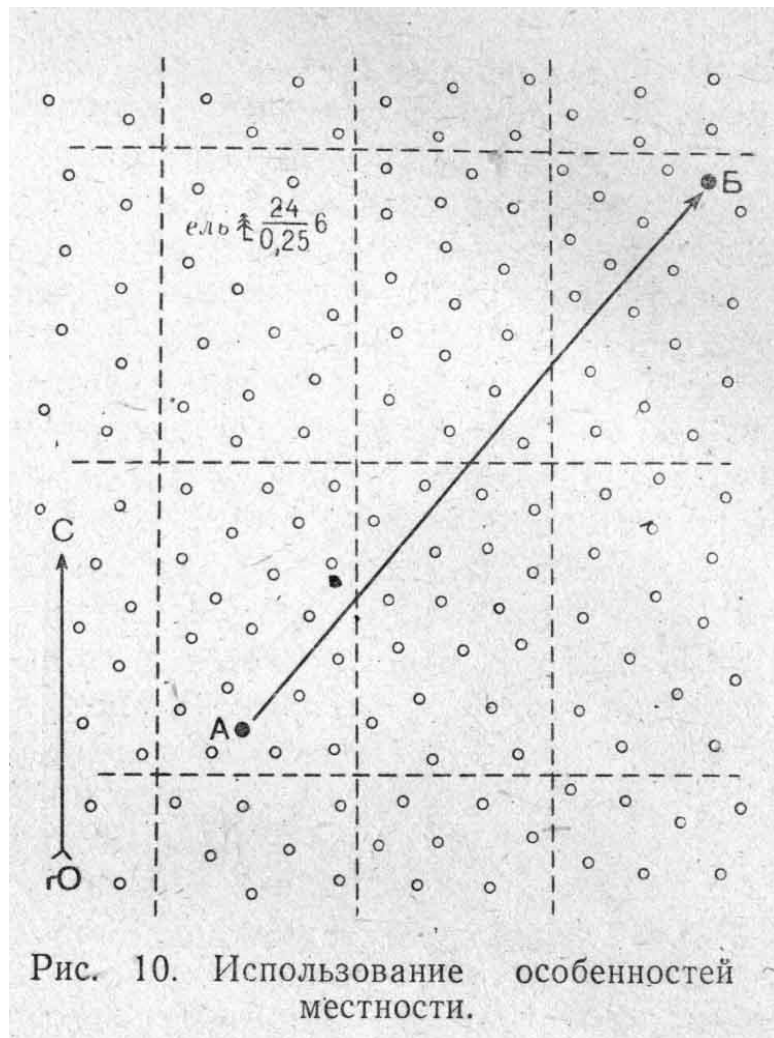
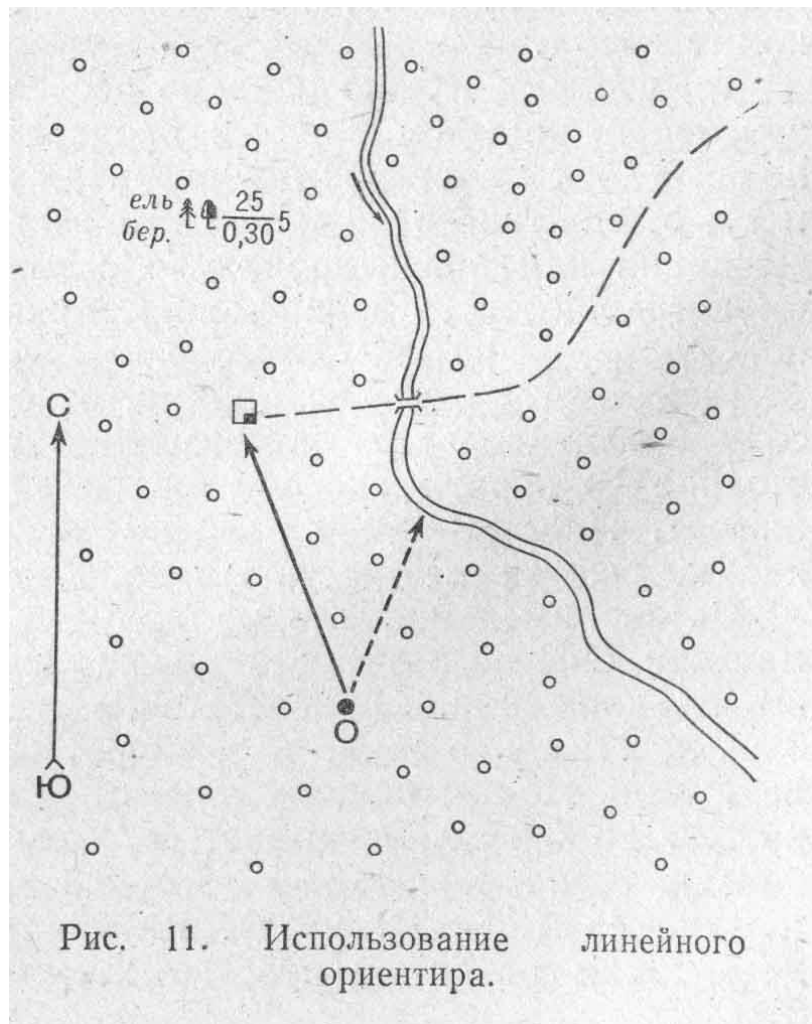

Вряд ли из точки **O** целесообразно брать азимут сразу на хутор: при сравнительно небольшом отклонении от взятого направления влево можно пройти совсем близко, не заметив его. Гораздо целесообразнее значительно отклониться от этого азимута, так, чтобы выйти на реку, затем пройти вверх по течению и от моста по тропке прийти к хутору. При движении к реке можно направление по компасу выдерживать очень приблизительно, не заботясь о большой точности: если отклонишься от взятого направления вправо, все равно выйдешь на реку, если влево — на тропу. Ошибка в $10\text{--}15^\circ$ тут роли не играет.

Конечно, заведомо решаясь на существенное отклонение от азимута, турист примерно представляет себе и направление, Ю и величину допустимой погрешности, а главное, знает, как погасить ее. Более того, он ясно понимает, что все предварительные расчеты приблизительны и заранее представляет себе, что произойдет в случае отклонения, ожидает его и готов к нему.

Возьмем еще один простой пример (рис. 12).

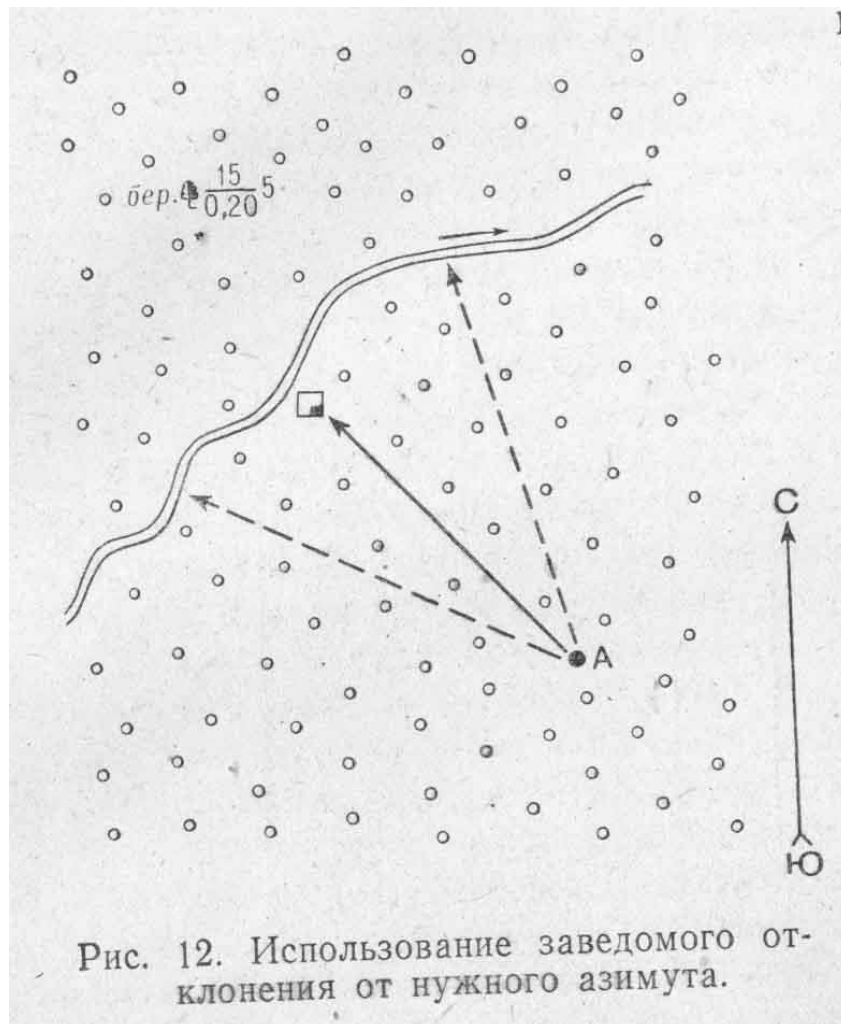

Из точки А надо выйти на хутор, расположенный на берегу реки. Если взять азимут прямо на хутор (сплошная линия на рисунке), то велика вероятность того, что, достигнув реки и не увидев хутор, турист не будет знать, в какую сторону он отклонился, и поиски займут много времени. Гораздо выгоднее пойти с заметным отклонением от нужного азимута с тем, чтобы заранее знать, что отклонение произошло либо вправо, либо влево от хутора (штриховые линии на рисунке). И снова, как и в предыдущем примере, можно не заботиться о большой точности движения по компасу, а это сильно облегчает действия и экономит время.

То, что выше было названо особенностями второго способа ориентирования — мысленное представление себе трех направлений (двух на стороны горизонта, третьего на нужный предмет), отклонение от измеренного азимута ради удобства передвижения или ориентирования (с запланированным погашением погрешности), одновременно можно считать приемами, используемыми при этом способе.

Рассмотрим еще два приема, относящиеся ко второму способу ориентирования, помогающие оценить пройденное расстояние (в первом способе был один такой прием — счет пар шагов). Первый — учет времени движения. Второй — широкое наблюдение за местностью и сопоставление ее с картой.

Остановимся вначале на времени движения. Уже у мало-мальски опытного туриста обычно выработано чувство темпа своего движения. Он достаточно ясно различает скорость 3 км/ч, 4 км/ч, 5 км/ч, т. е. может определить ее с точностью до 1

км/ч. По-настоящему опытный турист определяет ее с точностью до 0,5 км, а бывает, что еще точнее, например: «побольше 3, поменьше 3,5» (3,2—3,3 км/ч), «побольше 3,5, поменьше 4» (3,7—3,8 км/ч). Юный турист, понятно, не обладает таким развитым чувством темпа, но оценивать скорость своего движения с точностью до 1 км/ч он научается довольно быстро, если руководитель продемонстрирует ему разный темп движения. Если же руководитель сам не обладает чувством темпа, можно во время воскресных походов, когда представится случай, пройти участок маршрута, длина которого примерно известна, заметив по часам время его прохождения. После нескольких таких попыток турист, как правило, сможет примерно оценить скорость своего движения.

Остальное просто. Перед выходом на маршрут по карте определяется расстояние до нужного пункта. Замечается время выхода. Прикидочно определяется, в котором часу группа придет к этому пункту, если пойдет со скоростью 3, или 4, или 5 км/ч. Минут через 30—40 после выхода, а то и раньше становится ясно, с какой скоростью фактически идет группа. После этого время ожидаемого прихода уточняется. Знать путевое время и, следовательно, пройденное расстояние необходимо, чтобы в случае непредвиденной ошибки не пройти мимо нужного пункта, своевременно начать его поиск.

Другой прием оценки, расстояния заключается в использовании непрерывного и широкого наблюдения за местностью. Предварительно изучив маршрут по карте, турист заранее представляет, как будет меняться характер местности по мере продвижения. Предположим, он обратил внимание на то, что начало пути представляет собой спуск к слабо выраженной низине с последующим подъемом на другую сторону ее. Это займет примерно четвертую часть пути. Затем приблизительно до половины пути будет идти очень пологое понижение по направлению движения. Далее крутизна понижения увеличится, а когда до конечной цели останется примерно четверть пути, должно начаться понижение справа, в сторону проходящего там длинного оврага. Внимательно наблюдая за местностью по ходу движения, турист может по этим признакам определить, когда он прошел $\frac{1}{4}$, $\frac{1}{2}$, $\frac{3}{4}$ пути и тем самым определить, когда он приблизился к конечной цели. В приведенном примере надо было следить за изменением рельефа местности. Число признаков, по которым можно судить о пройденном расстоянии, очень велико: это изменение характера грунта — появление, например, заболоченной почвы; изменение характера растительности, когда, например, хвойный лес сменяется смешанным, а потом лиственным или лес — лесопосадками, не говоря уже о таких резких переходах, как смена леса лугом или пашней и многое другое. Описываемый прием может показаться сложным, но на практике он дает, как правило, хороший результат, особенно в сочетании с контролем времени. Понятно, что такое наблюдение за местностью должно быть непрерывным и широким, т. е. юные туристы не должны смотреть лишь себе под ноги, хотя часто они любят ходить именно так, не обращая внимания по сторонам. Конечно, эффективность использования этого, как и любого другого, приема возрастает по мере накопления туристского опыта, но первые положительные результаты он приносит уже новичкам.

Сопоставление двух способов ориентирования

Для того, чтобы лучше уяснить себе существо двух рассмотренных способов ориентирования, сопоставим их, показав, как одна и та же задача решается с помощью каждого из них. Задача вполне реальная, и заимствована она в одном из учебников по топографии (равно как и решение ее первым способом).

Пусть необходимо пройти от с. Никитское до железнодорожного моста юго-восточнее Згарево (рис. 13). Как рекомендуется действовать по учебнику?



Рис. 13. Местность, на которой демонстрируется использование разных способов ориентирования.

Сначала маршрут разбивается на участки, и намечаются ориентиры, служащие границами участков. Ориентир 1 — северная окраина с. Никитское; ориентир 2 — курган с подписью Н. О; ориентир 3 — брод через р. Каменистая; ориентир 4 — яма с подписью — 2,5; ориентир 5 — юго-восточный угол пашни; ориентир 6 — скрещение лесных просек; ориентир 7 — мост, у которого и заканчивается маршрут.

Измеряются по карте азимуты для каждого участка. Для участка Никитское — курган азимут составит 25° , для участка курган — брод 330° , брод — яма 20° , яма — пашня 327° , пашня — скрещение просек 75° , скрещение просек — мост 27° .

После этого, используя масштаб, определяют по карте расстояния от ориентира до ориентира, или, иными словами, протяженность каждого участка. Измерение дает: 1200 м, 525 м, 575 м, 680 м, 680 м, 345 м. Затем все эти расстояния переводятся в пары шагов. Принимая, что пара шагов составляет 1,5 м, получают: 800 п. ш., 350 п. ш., 383 п. ш., 420 п. ш., 420 п. ш., 230 п. ш.

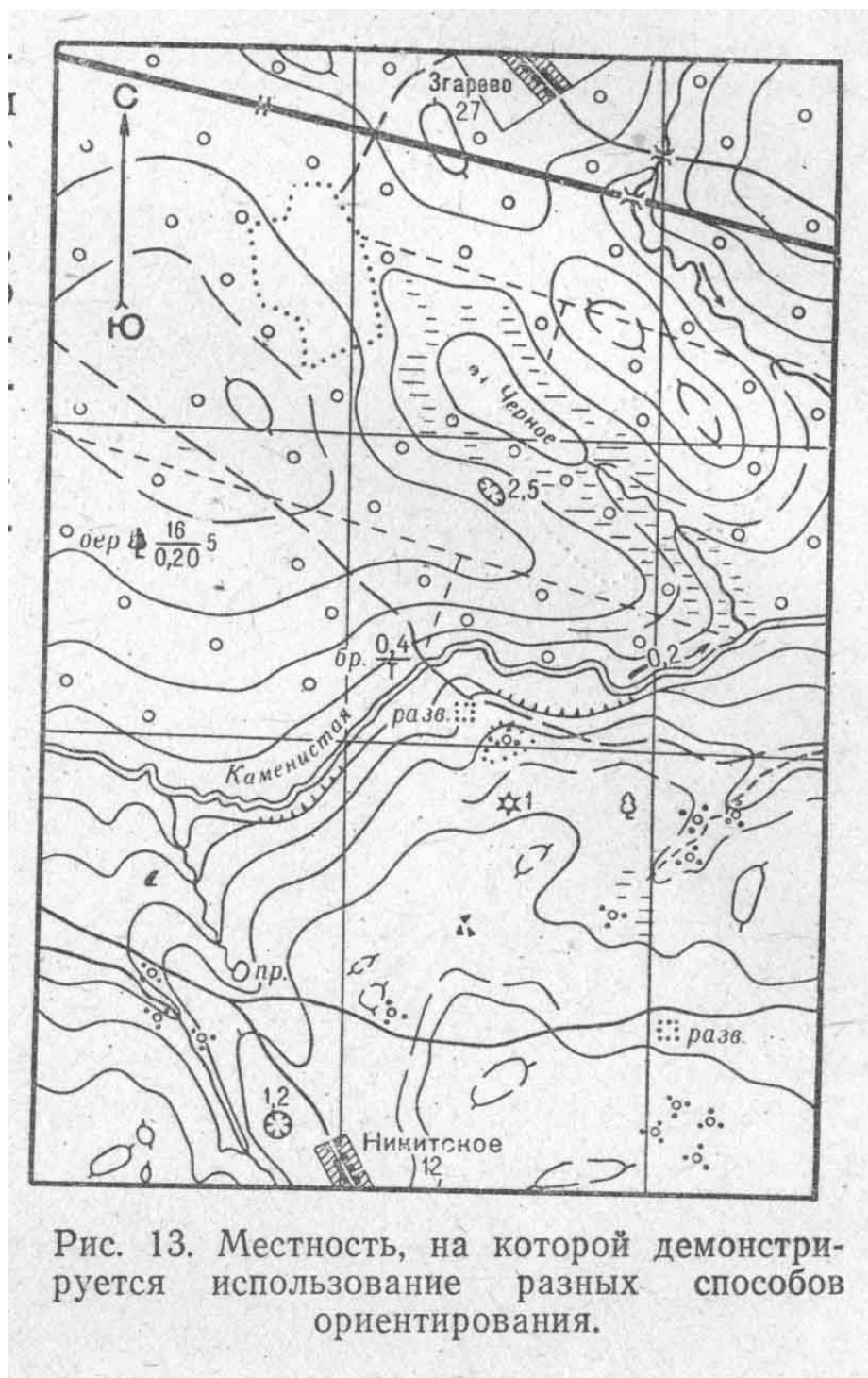
Все эти данные сводятся в таблицу, и составляется схема для движения по азимутам (рис. 14).

Участок пути	Азимут	Расстояние
1. Никитское — курган	25°	800 п. ш.
2. Курган — брод	330°	350 п. ш.
3. Брод — яма	20°	383 п. ш.
4. Яма — угол пашни	327°	420 п. ш.
5. Угол пашни — скрещение просек	75°	420 п. ш.
6. Скрещение просек — мост	27°	230 п. ш.



Рис. 14. Схема для движения по азимутам.

На исходной точке определяют по компасу нужный азимут, находят с помощью визирного приспособления какой-нибудь местный предмет, находящийся строго в этом направлении (отдельный куст, скопление камней, пень, кривое дерево, белый камень и т. д.), и, приняв этот предмет за промежуточный ориентир, начинают движение к нему, ведя счет пар шагов.

Дойдя до первого промежуточного ориентира тем же порядком, намечают следующий промежуточный ориентир и так далее, пока не будет пройдено 800 пар шагов и не достигнут курган — значащийся на схеме ориентир 2. Здесь визирное приспособление устанавливают на новый азимут и далее действуют точно так же, как на первом участке, и т. д. При движении через лес рекомендуется, выдерживая направление по компасу, держать его все время перед собой. Кроме того, рекомендуется выделить ведущих, которые будут определять направление движения, и отдельно назначить счетчиков шагов.

Все это время первый способ ориентирования в самом чистом виде.

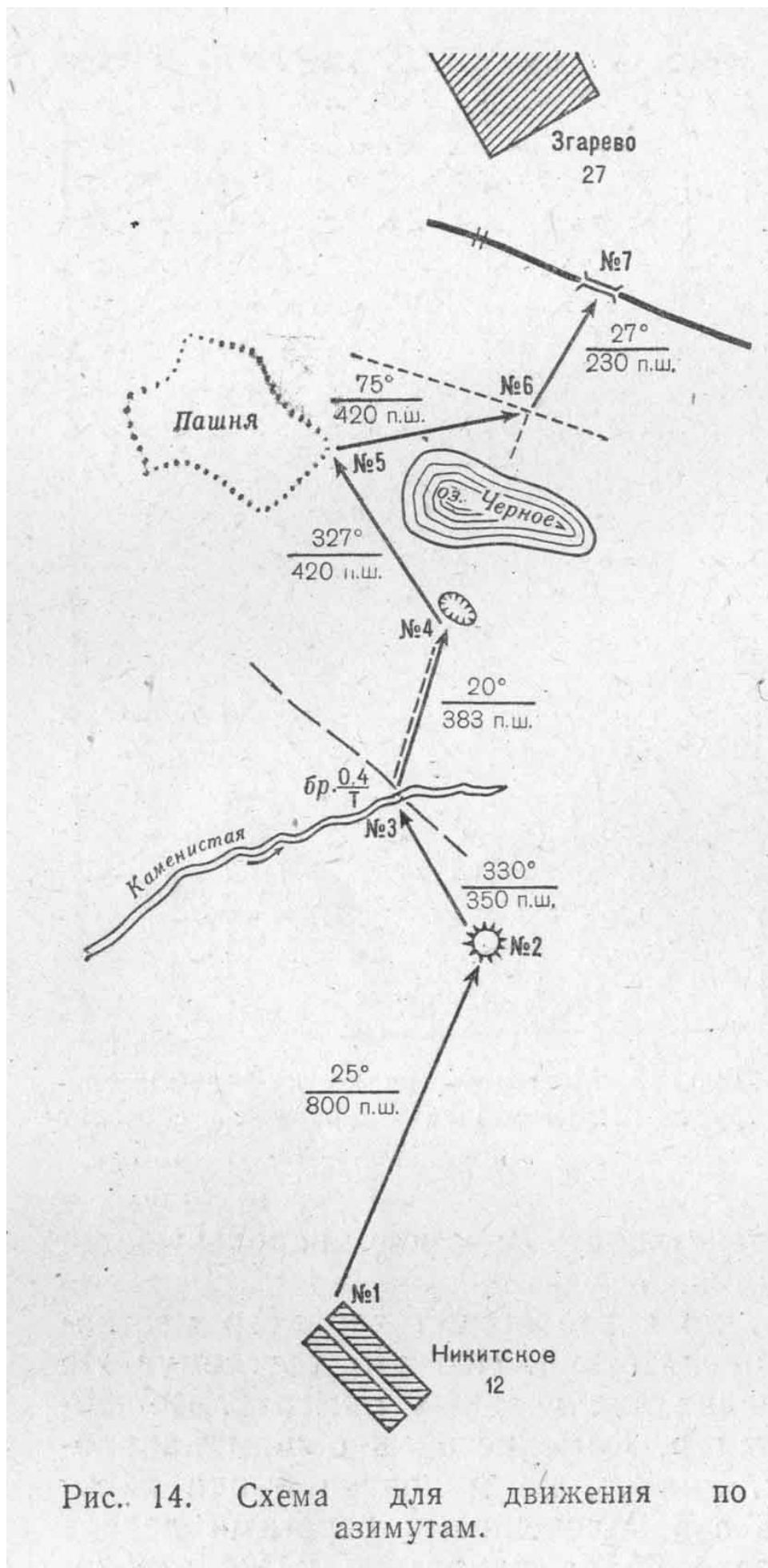
Теперь представим, как в данной ситуации будет действовать турист, использующий второй способ ориентирования.

Прежде всего, он оценит по карте общий характер местности и имеющихся на ней препятствий. Что это дает ему? Не вдаваясь в детали, он выделит два главных момента. Во-первых, местность пересекается р. Каменистой в общем направлении с запада на восток. Значит, не миновать брода через нее. Во-вторых, оз. Черное с заболоченными берегами делает невозможным движение после брода напрямую к железнодорожному мосту, а текущий из озера в р. Каменистую ручей в болотистых берегах исключает обход озера с востока. Значит, озеро придется обходить с запада, оставляя его правее себя.

В общих чертах маршрут уже ясен: сначала до брода, а затем, огибая озеро с запада, до моста. Выйдя на северную окраину Никитского, турист пойдет в общем направлении на север, не особенно заботясь о точности выдерживания направления, но помня, что отклонение к востоку всё же предпочтительнее, чем отклонение к западу. Здесь же заранее наметит, как погасить неизбежную ошибку. Если он выйдет на обрывистый берег р. Каменистой, значит, вопреки ожиданию он слишком отклонился к западу и надо идти вдоль реки вниз по течению до места, где ее пересекает полевая дорога. Здесь и будет брод. Если же раньше, чем достигнет реки, он выйдет на полевую дорогу, значит, допущено отклонение к востоку, и надо пойти по дороге влево. Она и приведет прямо к броду. Если турист выйдет к реке на участке, лишенном особых примет, значит, направление на север выдержано более или менее точно. Нужно пойти вниз по реке до брода.

Никаких промежуточных ориентиров, никакого счета пройденных шагов вести не требуется. Даже о выдерживании точного направления не требуется особенно беспокоиться: важно не допустить очень уж грубой ошибки (на 30° или более).

Теперь посмотрим, как будет действовать турист после брода через р. Каменистую. Прежде всего, он не станет покидать дорогу, которая после брода пойдет лесом и поэтому заслуживает названия уже не полевой, а лесной дороги. Решение использовать эту дорогу может служить хорошей иллюстрацией одного из названных выше приемов, используемых при втором способе ориентирования: направление дороги сильно отличается от нужного, но, тем не менее, турист может

построить свои действия так, чтобы на каком-то участке воспользоваться ею. В нашем случае целесообразно пройти по дороге до пересечения ее с просекой. Отклониться с дороги невозможно, просека в этом районе единственная, и место их пересечения определяется совершенно однозначно. Отсюда нужно взять азимут на участок пашни, окруженной лесом. Поскольку участок пашни имеет достаточную протяженность, опять-таки можно не особенно заботиться о точности направления: любой азимут, лежащий в пределах от 10 до 30°, выведет к нужной цели. Значит, самое разумное — следовать по азимуту 20° с допустимым отклонением $\pm 10^\circ$. С такой точностью выдержать направление может даже малоопытный турист. Кроме того, не допустить слишком большой погрешности поможет внимательное наблюдение за местностью. Впереди слева по ходу движения на карте показана овальная высота. Вряд ли она будет видна в лесу, но направление склонов должно быть достаточно заметным для внимательного наблюдателя. Первую часть пути подъем местности должен чувствоваться по ходу движения впереди слева, затем слева и, наконец, оказаться сзади слева, или, иными словами, можно будет почувствовать понижение местности в направлении вперед вправо. Поэтому, если вскоре после выхода окажется, что ощущается подъем прямо по ходу движения, значит, произошло отклонение влево от намеченного пути и группа начала подъем на овальную высоту. Можно будет тут же внести коррекцию в направление движения, приняв вправо. Если сходным образом окажется, что замечен спуск прямо по ходу движения, значит, произошло сильное отклонение вправо и группа начала спуск в низину, где лежит оз. Черное. Опять-таки можно будет внести коррекцию в направление движения. Разумеется, перед тем, как производить такую коррекцию, нужно проверить направление движения по компасу. Отмеченные изменения рельефа должны служить сигналом для такой проверки, а не сигналом для внесения коррекции. Если произошла ошибка, она тут же выявится при контроле по компасу. Если же показания компаса говорят, что ошибки нет, а слабо заметные особенности рельефа (как на нашем маршруте) наводят на мысль, что ошибка могла произойти, надо отдать предпочтение компасу. Дело в том, что на закрытой слабо- и среднепересеченной местности даже довольно опытный путешественник показанные на карте изменения рельефа может спутать с локальными повышениями и понижениями, которые заметны на местности, но слишком незначительны, чтобы быть отмеченными на карте. Чтобы этого не произошло, в сомнительных случаях лучше доверять компасу.

Если на первой части пути помогают избежать значительной погрешности изменения рельефа, то на второй части этому же будут способствовать некоторые приметы, относящиеся к лесу. Наблюдение за просветами между деревьями обычно позволяет на довольно значительном расстоянии подметить, когда позади них оказывается открытое пространство. В нашем случае карта показывает, что болота, окружающие оз. Черное, безлесны. Точно так же участок пашни, на который надо выйти представляет довольно большую безлесную площадь внутри лесного массива. Поэтому, если по мере продвижения стало заметно, что впереди угадывается открытое место, значит, можно думать, что группа следует правильно и выходит к намеченной цели. Если открытое пространство станет заметно слева по ходу движения, можно предполагать, что группа отклонилась слишком вправо, т. е.

фактически шла по азимуту $I\ 40—5.0^\circ$, и теперь выходит в «угол» между пашней и болотом, ближе к участку пашни. Случай, когда безлесная площадь окажется вправо по движению, маловероятен, но и его надо принять во внимание: он будет означать, что допущена очень большая, грубая ошибка. Группа либо очень отклонилась к северу, т. е. шла строго на север (или даже немного на северо-запад), и теперь справа проглядывает участок пашни, либо отклонилась слишком к востоку и теперь выходит в уже упомянутый «угол», но ближе к болоту. Все высказанные соображения могут служить иллюстрацией еще одного приема, используемого при втором способе ориентирования: **широкого и непрерывного наблюдения за местностью.**

Использование этого приема позволяет и на этом участке маршрута заранее наметить, как обнаружить и погасить возможную ошибку.

Выйдя на участок, занимаемый пашней, следует прежде всего определиться, т. е. понять, к какому краю участка группа вышла. Это удобнее всего сделать, соотнеся видимые направления границы леса и пашни с этими направлениями, показанными на карте. Нужно только помнить, что, если карта старая, эта граница могла несколько измениться. Определившись, надо выйти к восточному краю пашни и пойти вдоль опушки леса на север — северо-запад, пока не встретится начало просеки. Кстати, чуть дальше этого места к краю пашни подходит лесная дорога из Згарево. Поэтому если, как это иногда бывает, начало просеки плохо видно со стороны пашни, то место выхода дороги обычно хорошо заметно. Если группа подошла к этому месту, значит, начало просеки осталось позади и надо немного возвратиться назад. Кстати, если группа устала или у нее мало времени и т. п., то наиболее простой способ достигнуть конечной цели маршрута, это пройти по лесной дороге до железнодорожного полотна и затем вдоль него вправо к мосту. Но интереснее, конечно, воспользоваться обнаруженной просекой. По ней нужно пройти до места, где с юга к ней подходит еще одна просека (ведущая к озеру). Это скрещение просек при решении задачи первым способом использовалось в качестве одного из ориентиров (ориентир б). Тогда отсюда прямо на мост брался азимут и принимались меры, чтобы возможно точнее выдержать его. При втором способе турист возьмет азимут на речку ниже моста и, как обычно, не заботясь о точном соблюдении направления, выйдет к реке и далее вверх по ее течению к мосту. Или же возьмет азимут на железную дорогу и, выдержав его в самом грубом приближении, дойдет до полотна и вдоль него вправо к мосту. Пройденный путь будет, конечно, несколько больше, чем при первом способе, но затрата времени будет такой же или даже уменьшится в связи с тем, что нет необходимости тщательно выполнять приемы точного соблюдения азимута и в особенности считать пары шагов.

Итак, мы видели, как одна и та же задача на ориентирование решается первым способом, построенным на жестком соблюдении измеренного азимута, и вторым способом, построенным на заведомом отклонении от измеренного азимута с заранее предусмотренным погашением возникающей погрешности. Надо сказать, что в большинстве случаев в походе с чисто практической целью (выйти в тот или иной заданный пункт) более целесообразно использование второго способа. Хотя на

первый взгляд он представляется менее точным, на практике он дает лучший результат. Дело в том, что приемы первого способа отличаются некоторой искусственностью и их трудно провести в жизнь. Исключение представляет, пожалуй, лишь использование промежуточных ориентиров (первый прием по нашему описанию) и движение в створе с идущим впереди товарищем (третий прием).

В первую очередь, в походе оказывается трудно правильно считать шаги. Даже характерные для средней полосы России такие совсем простые препятствия, как кочки, кустарники, густой лес, овраги и небольшие промоины, приводят к тому, что турист легко сбивается со счета. И не только препятствия.

Стоит на секунду отвлечься, подумать о том, как обойти лужу или бревно, услышать замечание товарища или руководителя, и счет бывает тут же потерян.

Искусственным является провешивание пути (второй прием). Вехи надо или заготавливать заранее и носить с собой, либо тратить очень много времени для их изготовления на месте. Кроме того, провешивание пути вообще неприменимо на закрытой местности, т. е. именно там, где ориентироваться труднее всего. Поочередный обход препятствий (слева - справа) менее искусствен, но ведь препятствия редко бывают одинаковой ширины. Обход крупных препятствий с использованием обратного азимута (шестой прием) представляется безупречным, но, видимо, лишь за счет того, что для наглядности иллюстрируется простыми, упрощенными примерами. Достаточно, взять не овальное вытянутое озеро, а часто встречающееся в природе озеро неправильной формы (рис. 15),

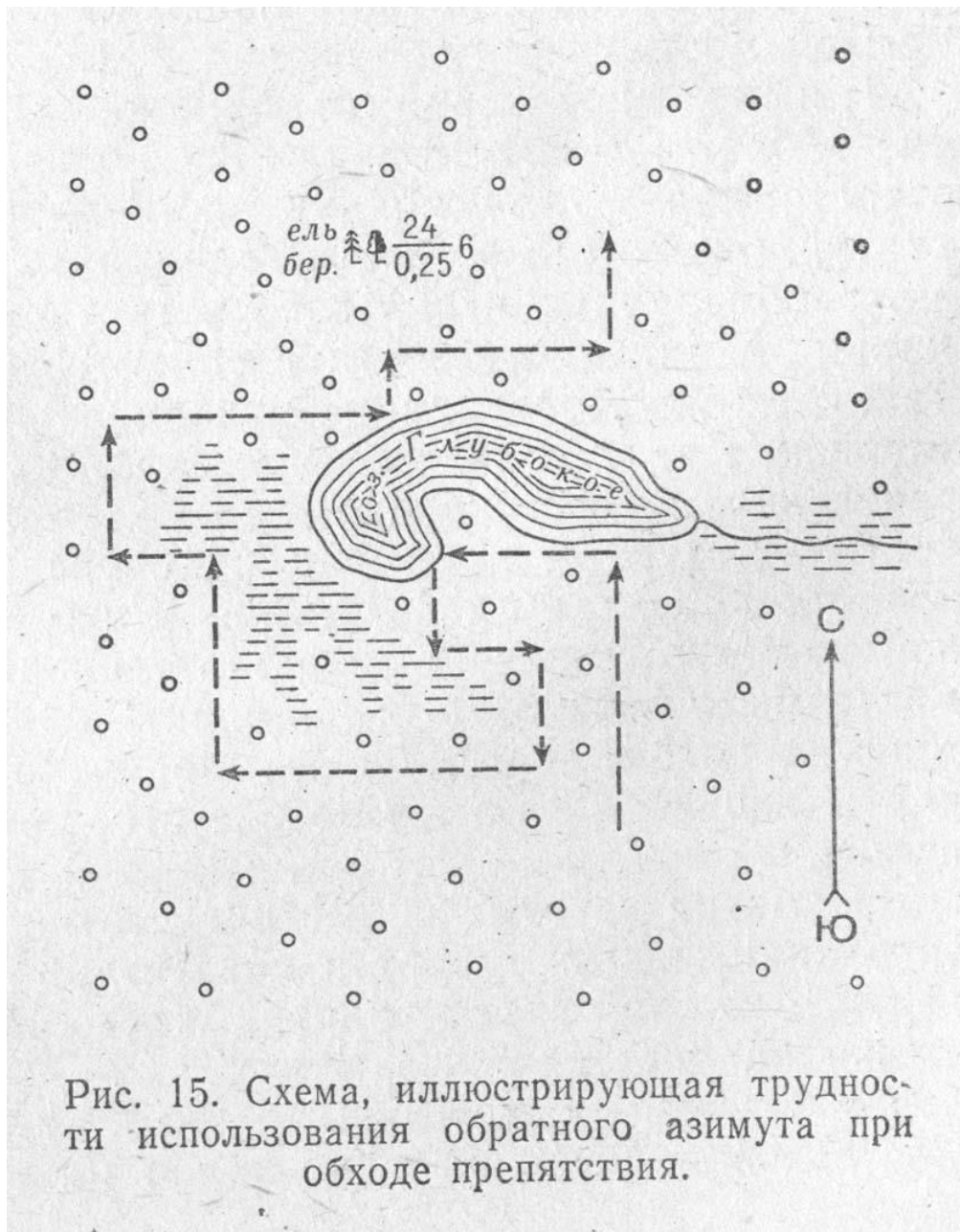

как четкая геометрия этого приема ломается. Турист вышел к берегу озера. Повернул под 90° налево, пошел, ведя счет шагов. Немного прошел — вышел к заливу того же озера, который не был виден издали. Еще раз повернул под 90° — через некоторое время попал на болото. Новый поворот и т. д. Если туристу придется совершить все многочисленные повороты, показанные на рисунке, то скорее всего он просто собьется и запутается.

Разбивка маршрута на участки (седьмой прием), конечно, позволяет уменьшить допускаемую ошибку, но все же не может свести ее до нуля. А на закрытой местности этот прием может вообще оказаться неприменимым из-за отсутствия нужного числа видимых ориентиров. Так, очень сомнительным представляется использование в качестве ориентира ямы, находящейся среди леса, — случай из рассмотренного выше решения задачи. Скорее всего, идя на участке ориентир 3 — ориентир 4, турист просто упрется в болото и не будет представлять себе, куда он отклонился от искомого ориентира и насколько велико это отклонение. Да и курган

высотой 1 м (ориентир 2) не слишком надежный ориентир, даже для открытой местности.

Наконец, последний из приемов этого способа — **составление таблицы и схемы движения по азимуту** (см. рис. 14). Он отчасти полезен, поскольку заставляет туриста поработать с картой, оценить местность, промерить требуемые расстояния. Но рекомендация использовать такую схему вместо карты на маршруте может привести к самым неприятным последствиям. Такая схема составляется, исходя из предпосылки, что ориентирование является действием, допускающим однозначную определенность местонахождения. Достаточно небольшой неточности — и турист, не выйдя на очередной ориентир, не будет представлять, где он находится и что надо делать, ибо на такой схеме отсутствует дополнительная информация, которая могла бы ему помочь восстановить ориентировку. Если нельзя взять в поход карту, более правильно сделать выкопировку карты в полосе 3—5 км по обе стороны предполагаемого маршрута.

Несмотря на отмеченные недостатки первого способа ориентирования, юных туристов следует знакомить с ним. Дело в том, что второй способ оправдывает себя в основном при движении на значительные расстояния — несколько километров и более. На малых расстояниях его не всегда можно применить. Поэтому при решении ряда задач на ориентирование, с которыми может встретиться юный турист (в особенности на различных слетах), например соревнования по ориентированию, глазомерная съемка местности, приходится использовать первый способ или как-то комбинировать приемы, относящиеся к разным способам ориентирования.

Азимут истинный и азимут магнитный

Чтобы завершить рассмотрение вопросов, связанных с ориентированием, необходимо рассмотреть еще один вопрос. В предыдущем изложении мы исходили из того, что направление на север, показанное на карте, и направление на север, определяемое с помощью компаса на местности, является одним и тем же. В действительности это совсем не так, поэтому необходимо сделать соответствующее уточнение. (Суть описанных способов ориентирования от этого не меняется, к ним лишь добавляется одна простая вычислительная операция, знать которую туристу необходимо). Речь идет о переводе истинных азимутов в магнитные и обратно.

Выше мы определили азимут как угол между направлением на север и направлением на нужный нам местный предмет. С направлением на нужный предмет все ясно, и тут никаких вопросов не возникает. Но что такое направление на север? Это направление на Северный полюс. И определяем мы это направление на местности по компасу. Дело заключается в том, что компас на Северный полюс не указывает! Магнитная стрелка компаса указывает на магнитный, а не на географический полюс.

Понятие о географическом, или, иначе, истинном, полюсе связано с представлением о форме Земли и характере ее вращения: Северный и Южный полюсы — это точки, через которые проходит ось вращения земного шара.

В то же время Земля обладает свойствами магнита, и вокруг нее существует магнитное поле. Как всякий магнит, она имеет два полюса, не совпадающие с географическими. Северный магнитный полюс находится под 74° северной широты и 100° западной долготы. Южный магнитный полюс лежит под 69° южной широты и 144° восточной долготы. (Магнитные полюсы с течением времени медленно перемещаются; правда, перемещения эти не настолько значительны, чтобы учитывать их для практических целей в турпоходе.)

Итак, существуют истинный и магнитный полюсы, не совпадающие между собой. Соответственно этому есть истинный и магнитный меридианы. И от того и от другого можно отсчитывать направление на нужный предмет. В одном случае мы будем иметь дело с истинным азимутом, в другом — с магнитным. Истинный азимут — это угол между истинным (географическим) меридианом и направлением на данный предмет. Магнитный азимут — угол между магнитным меридианом и направлением на данный предмет. Понятно, что истинный и магнитный азимуты отличаются на ту же самую величину, на которую магнитный меридиан отличается от истинного. Эта величина называется магнитным склонением. Если стрелка компаса отклоняется от истинного меридиана к востоку, магнитное склонение называют восточным, если стрелка отклоняется к западу, склонение называют западным. Восточное склонение часто обозначают знаком «+» (плюс), западное — знаком «—». (минус). Величина магнитного склонения неодинакова в различной местности. Так, для Московской области склонение составляет $+7^\circ$, $+8^\circ$, а вообще на территории СССР оно меняется в более значительных пределах.

Возвращаясь к случаю, когда надо, имея карту и компас, выйти на какой-либо пункт, который не виден с точки стояния, мы сталкиваемся со следующей трудностью. Измеряя азимут по карте, мы узнаем истинный азимут. Когда на местности мы определяем по компасу то же самое направление, то мы узнаем магнитный азимут. Отсюда возникает необходимость уметь переводить истинные азимуты в магнитные и обратно.

Что же нужно сделать, чтобы, зная магнитное склонение, истинный азимут перевести в магнитный? Обратимся к рис.16 (слева).



Рис. 16. Перевод истинных азимутов в магнитные и обратно: *слева — восточное, справа — западное склонение.*

Пусть OM — истинный меридиан, угол NOA — истинный азимут. Если мы имеем восточное склонение (3, то очевидно, стрелка компаса покажет нам не строго направление ON , а отклонится от него к востоку на угол, равный δ , и займет положение ON' . Соответственно этому, если мы возьмем нужный нам азимут, приняв линию ON' за направление на север, то мы пойдем не по направлению OA , а отклонимся от него на ту же величину, на которую стрелка компаса отклонилась от истинного меридиана, т. е. тоже на угол ρ . Иначе говоря, пойдем по направлению OA' . Для того чтобы внести в свои действия поправку; очевидно, надо взять левее на тот же угол ρ . Тогда движение будет происходить по требуемому направлению OA .

Значит, в случае восточного склонения истинный азимут надо уменьшить на величину склонения, чтобы получить магнитный:

$$A_m = A_i - \beta.$$

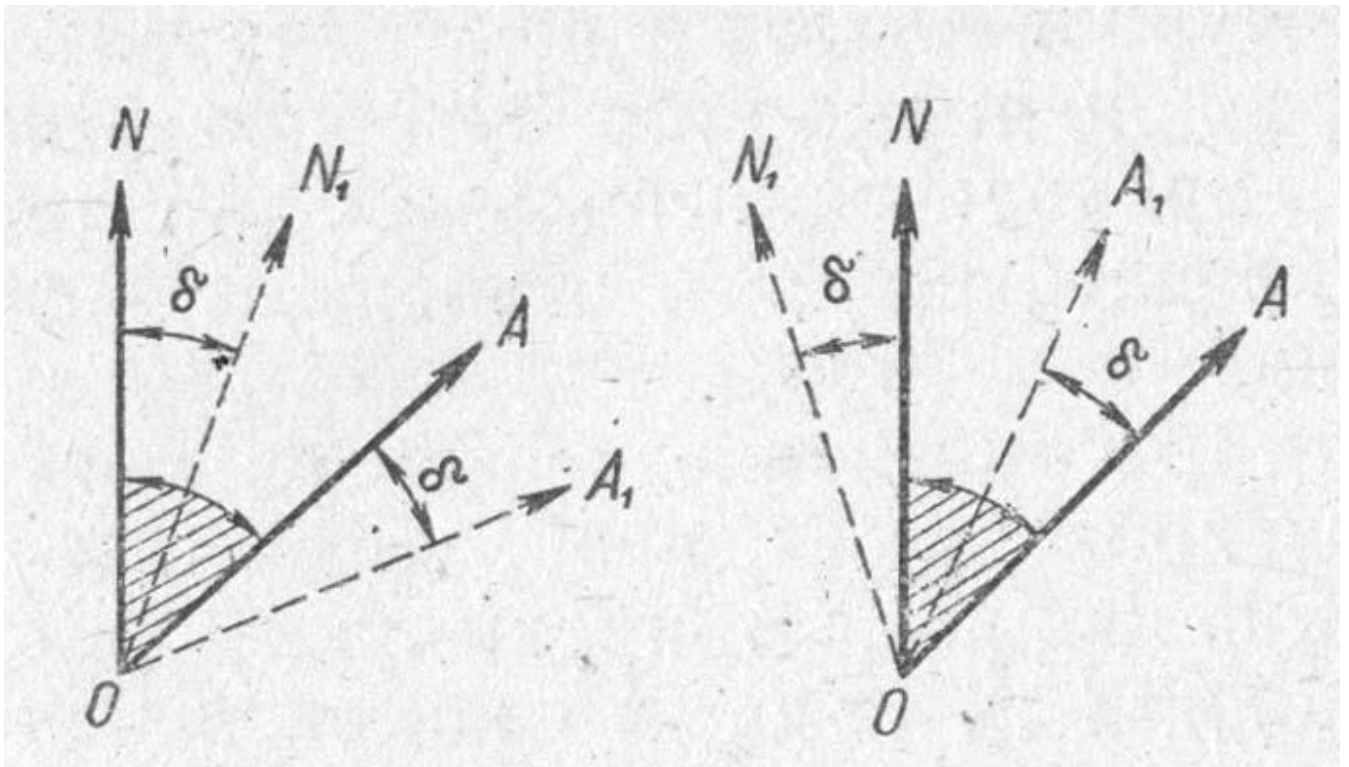
В случае западного склонения (см. рис. 17 справа) стрелка компаса вместо направления ON , соответствующего истинному меридиану, будет показывать направление ON' , отклоняясь от истинного меридиана влево на угол δ . Соответственно этому, если мы не внесем поправки в свое движение, то будем двигаться не по нужному для нас OA' направлению OA , а уклонимся от него влево на угол δ и пойдем по направлению. Чтобы этого не произошло и несмотря на то, что стрелка компаса вместо направления ON показывает направление ON' , мы шли все-таки по направлению OA , нужно будет взять правее на угол δ .

Значит, в случае западного склонения истинный азимут надо увеличить на величину склонения, чтобы прийти в нужное место:

$$A_m = A_i + \beta.$$

С помощью аналогичных рассуждений нетрудно понять, каким образом от магнитного азимута перейти к истинному в случае восточного и западного склонения. Впрочем, это можно определить и чисто математическим путем. Если при восточном склонении $A_m = A_i - \beta$, то, очевидно, что $A_i = A_m + \beta$. Если при западном склонении $A_m = A_i + \beta$, то $A_i = A_m - \beta$. Надо только помнить, что если юные туристы встретят в литературе обозначения восточного и западного склонения как « $+\beta$ » и « $-\beta$ », то здесь знаки «плюс» и «минус» не имеют математического смысла и при вычислениях во внимание не принимаются.

В каких же типических ситуациях приходится переводить истинный азимут в магнитный и магнитный в истинный?

Случай, когда необходимо перевести истинный азимут в магнитный, фактически уже был рассмотрен. Это приходится делать, если мы определили по карте азимут на невидимый с точки стояния предмет и требуется учесть магнитное склонение при движении по компасу. Иными словами, это требуется сделать при переходе от карты к местности.

Иной случай будет, если мы, заметив на местности какой-либо предмет, хотим нанести его на карту. Определив по компасу направление на этот предмет, мы узнаем, конечно, магнитный азимут. Если мы не внесем поправки, откладывая его на карте, то мы ошибемся на величину магнитного склонения. Чтобы не допустить такой ошибки, необходимо определить истинный азимут и только этот угол откладывать на карте. Иными словами, найти истинный азимут по величине магнитного азимута и величине магнитного склонения бывает необходимо при переходе от местности к карте.

Возвращаясь теперь к рассмотренному ранее первому способу ориентирования, нетрудно понять, что для точного выдерживания направления по азимуту необходимо учитывать величину магнитного склонения. На топографических картах она указывается снизу в зарамочном оформлении. На туристских картах она может и не быть указана, поэтому величиной магнитного склонения для данной местности надо поинтересоваться заранее. Приближенные значения его берут из справочника. Таким образом, для большинства районов страны к описанным ранее приемам прибавляется еще один — перевод истинных азимутов (полученных при измерении на карте) в магнитные (которыми надо будет пользоваться на местности). В таблицу и схему, которые составляются перед началом движения, выписываются, естественно, магнитные азимуты. Выше, в разделе, посвященном сопоставлению двух способов ориентирования, этого сделано не было, как будто наш маршрут проходит в западной части Союза или, напротив, на востоке, где-нибудь в районе Иркутска (в этих районах магнитное склонение равно или близко к нулю, и, таким образом, истинный и магнитный азимуты практически можно считать совпадающими).

При использовании второго способа ориентирования магнитным склонением можно во многих случаях просто пренебречь. Действительно, если для Московской области оно составляет примерно $7-8^\circ$, то нет смысла принимать его во внимание,

так как при выдерживании направления по компасу для нас обычно является приемлемой заметно большая погрешность, например порядка 15°, как в рассмотренном выше примере.

Закончив изложение вопросов ориентирования, перейдем теперь к технике и тактике движения по маршруту, иными словами, речь пойдет о том, как надо ходить туристу.

Правильная организация движения

Теперь поговорим о том, как правильно идти в походе. Вопреки мнению многих, это тоже надо уметь.

Вот несколько практических советов. Во время движения не рекомендуется петь. Образ туриста, весело шагающего с рюкзаком и распевającego задорную песенку, создан людьми, совсем не знающими туризма. Настоящий турист никогда не запоет на ходу. Песня сбивает дыхание, и поэтому сразу становится тяжелее идти.

А как же знаменитые туристские песни? Их поют вечером у костра, когда все дела окончены, спешить некуда и есть время тихо посидеть, посмотреть на звезды, на летящие в темноту искры, помечтать, попеть.

Не следует пренебрегать привалами. Очень часто юные туристы, выйдя в поход, идут 3—4 часа без остановки и в результате преждевременно выбиваются из сил. Короткие десятиминутные привалы обязательны во время дневного перехода, даже если ребятам кажется, что они совсем не устали. Взрослые туристы обычно делают такие привалы каждый час: 50 минут идут, 10 минут отдыхают. Юным туристам, особенно новичкам, можно делать их и чаще, минут через 40—45, а если очень трудно идти, то на первых порах даже через каждые полчаса. Такие короткие привалы сберегают силы, и турист без особого труда может быть в движении 8—9 часов.

Десятиминутные привалы должны полностью использоваться для отдыха. Недопустимо в это время затевать возню и беготню, даже если юные туристы чувствуют себя бодро. Борьба с усталостью нужно не тогда, когда она пришла, а до её наступления.

Помимо очередных десятиминутных привалов, на первом переходе через 15 минут после выхода рекомендуется внеочередной короткий привал. За эти 15 минут обычно выясняется, что у кого-нибудь в группе или неудобно уложен рюкзак, или трет ногу ботинок, или надо снять свитер, потому что жарко идти. Одним словом, этот привал нужен для устранения мелких неисправностей в экипировке.

Надо следить и за темпом движения. Это очень важно. Ничто, пожалуй, так не выматывает туриста, как «рваный», неравномерный темп, когда направляющий то плетется еле-еле, то вдруг делает рывок, а потом опять сбавляет темп. Идти нужно по возможности с одной скоростью, разве что, выходя с бивака, можно несколько минут двигаться медленнее, чем обычно, чтобы втянуться в привычный темп постепенно, и потом перед остановкой на привал надо за 3—5 минут начать

постепенно снижать темп, чтобы перевести сердце и легкие на более спокойный режим работы.

Не надо думать, что можно отдыхать на ходу, замедляя движение на какое-то время. Если группа очень устала, лучше сделать внеочередной привал, чем переходить на неравномерный темп. Поэтому первое требование к направляющему — уметь держать ровный темп.

Если в походе крайне нежелателен неравномерный темп движения, то уж совсем недопустим бег. Между тем юные туристы, отстав по какой-то причине от группы, иногда пытаются догнать идущих впереди товарищей бегом. Еще хуже, когда кто-то пытается набрать цветов или ягод по ходу движения и, чтобы не отстать, по много раз догоняет группу бегом. Если в пути попадается земляничная поляна или усеянный цветами луг, лучше попросить руководителя сделать Небольшой привал. Руководитель всегда согласится на такой привал, если нет каких-то очень веских причин против этого.

Нельзя растягивать строй группы во время перехода. Нередко можно видеть, как группа из 10—15 человек растягивается на километр и больше: те, кто посильнее, ушли вперед, кто послабее — безнадежно отстали, ребята бредут группами по 2—3 человека, направляющие не видят замыкающих. Такая растянутая, разорвавшаяся группа практически неуправляема. В дальнем походе это может привести к несчастным случаям. Да и в воскресном походе так может кто-нибудь отстать, отбиться от группы, после чего придется вести поиски и весь маршрут будет сорван. Надо помнить туристский закон: группа в движении равняется на слабейших. Между тем многие юные туристы, отправляясь в поход, убеждены, что тут как на соревнованиях: сильные должны «выкладываться», чтобы задавать хороший темп, а слабые — что есть силы тянуться за ними. В походе это приведет только к разрыву группы, на управление которой уходит столько времени, что увеличением скорости движения сильнейших это не возмещается.

Но как же быть, если один человек задерживает всю группу? Оставить его, конечно, нельзя. В следующий поход его лучше не брать. Надо предложить ему потренироваться, если он слаб, а если он мог, но не хотел заставить себя идти быстрее, то он и сам не пойдет больше в поход. В следующий раз руководитель внимательнее отнесется к комплектованию своего походного отряда.

Не надо забывать и о таком способе уравнивания сил в группе, как различная нагрузка рюкзаков. Правда, прибегая к этой мере, руководитель должен соблюдать максимальную тактичность. Очень часто ребята, оказавшиеся слабее своих товарищей, протестуют при попытках забрать у них часть груза из-за того, что руководитель, отдавая свое распоряжение, каким-то образом задел их самолюбие. Нельзя забывать, что в подростковом и юношеском возрасте ребята имеют повышенную чувствительность: человека в этот период жизни могут больно задевать такие вещи, которые в будущем ему самому станут казаться мелочами. Поэтому, если руководитель видит, что в группе появились отстающие, не надо спешить отдавать приказ, чтобы разгрузить их. Надо подумать о том, как провести перераспределение груза, чтобы это не выглядело нарочитым подчеркиванием чьей-то слабости. Лучше будет, если у более слабых ребят не просто возьмут часть груза, а обменяют тяжелые вещи на более легкие, но объемные. Пусть со стороны их

рюкзаки не выглядят пустыми. Неплохо, если перераспределением груза будут охвачены не только явные «слабаки», но и один-двое из ребят средней силы. Тогда легче представить дело так, будто бы перераспределение груза вызвано какими-то другими соображениями. В крайнем случае, такие действия лучше мотивировать необходимостью загрузить сильнейших, чтобы они не рвались вперед.

В некоторых случаях для уменьшения усталости бывает полезно дать человеку несколько кусков сахара. Сахар — быстроусвояемый углевод. Питательные вещества начинают поступать мышцам буквально через несколько минут. Опытные путешественники перед трудным переходом очень часто берут в карман по несколько кусков сахара. Этот обычай не плохо бы усвоить также и юным туристам.

В походе совсем не безразлично, кто за кем идет. Чтобы вся группа во время перехода держала темп по более слабым товарищам, их обычно, ставят в голову колонны, сразу после направляющего. Идя сзади, сильные ребята не отстанут от группы, а направляющему удобнее поддерживать темп, если он имеет тех, за кем ему надо следить, рядом с собой.

Разрыв группы во время перехода может получиться не только из-за неравенства сил, но иногда из-за ошибок, которые допускает направляющий. Вот одна из них, пожалуй, наиболее типичная. Группа подходит к какому-то препятствию. Это может быть завал, ручей с переброшенным бревном, упавшее дерево, овраг. Не всегда это препятствие может быть, сложным или опасным, но любое такое препятствие замедлит движение. Пока направляющий перебирается через него, вся группа стоит сзади и волей-неволей ждет. Если направляющий, после того как преодолеет препятствие, тут же продолжает идти в прежнем своем темпе, забывая, что остальным тоже требуется время на преодоление препятствия, то группа неизбежно разорвется. Первые несколько человек обычно успевают «поднажать» и догнать направляющего, а вот идущие сзади сразу же оказываются далеко отставшими.

Вот еще одна типичная ошибка направляющих, правда, менее бросающаяся в глаза. Как уже говорилось, перед остановкой на короткий десятиминутный привал, надо начать постепенно снижать темп. Это дает возможность более слабым участникам подтянуться, чтобы перед остановкой на привал весь отряд представлял собой одну компактную группу. Неопытный направляющий поступает иначе. Зная, что подходит время привала, он намечает впереди удобное место для отдыха и последние полкилометра идет со всей скоростью, на какую он только способен, имитируя финишный рывок спортсмена на беговой дорожке. Помимо того что такие рывки с последующей внезапной остановкой отнюдь не полезны для самого направляющего и тех юных туристов, кто поддержит его рывок, происходит еще следующее. Ребята послабее немедленно оказываются далеко позади. Вид стремительно уходящих вперед товарищей действует на них угнетающе. Усталость начинает казаться непреодолимой, и их темп движения еще более замедляется. В результате к месту привала они приходят на 3—5 минут позже остальных. Эти минуты они находятся в движении, в то время как их более сильные товарищи отдыхают. Между тем ровно через 10 минут после финиша передовой группы раздается команда на выход. Получается, что наиболее слабые участники похода, больше других нуждающиеся в отдыхе, систематически получают для отдыха на 30—50% меньше времени, чем остальные ребята. Усталость нарастает

стремительно, отставание слабых от остальных товарищей увеличивается, в походной колонне появляется разрыв, который трудно ликвидировать. Поэтому направляющий должен не только поддерживать ровный темп, но и следить за группой, почаще оглядываться назад, не допускать образования разрывов.

Поручить направляющему выбор пути можно только тогда, когда он умеет хорошо ориентироваться и правильно вести группу. Если же он хороший ходок, но ориентируется на местности слабо, то в группе выделяется еще и ведущий, который идет с компасом и с картой сразу за направляющим, указывая ему направление движения. Ослабевшие или наиболее уставшие участники похода ставятся тогда после него.

Кроме, того, в колонне обязательно назначается замыкающий. Чаще всего это второй по силе и опытности турист в группе. У него в рюкзаке обычно находятся аптечка и ремонтный набор, он всегда должен быть готовым оказать необходимую помощь. А главная его задача — держать в поле зрения всю группу и не допускать, чтобы кто-нибудь оставался сзади него. Именно он отвечает за то, чтобы никто не отстал и не потерялся.

Вот теперь мы подошли еще к одному туристскому правилу. **Группа должна двигаться в определенном порядке, а не в том, который получится случайно.** Неправильно поступают те юные туристы, которые решают: пусть все идут, кто как хочет. Успеху похода это не способствует. Нужно заранее подумать, кто из ребят лучше справится с обязанностями направляющего и замыкающего, а перед выходом на маршрут объявить это для всей группы. Во время перехода надо производить перестановки в группе, если кто-нибудь начинает тяжело идти.

В учебном походе перестановки в группе производят еще и с учебными целями, чтобы потренировать ребят в роли направляющего, ведущего, замыкающего, чтобы дать им почувствовать, как идет в голове походной колонны, в середине, в хвосте.

А что же делает во время перехода руководитель группы?

Главная его задача — обеспечить общий порядок в движущейся по маршруту группе. Поэтому он может взять на себя любую полезную для группы обязанность. Обычно почему-то считают, что руководитель должен во время перехода совмещать роли направляющего и ведущего. Но это совсем не обязательно. Нередко бывает, например, что в качестве руководителя похода идет школьный учитель, который ориентируется на местности и держит темп хуже, чем ребята, имеющие значки и разряды по туризму. Тогда он назначает из их числа и ведущего, и направляющего, нередко замыкающего, а сам идет где-нибудь в середине колонны.

Вот еще несколько полезных советов. Во время перехода рекомендуется следить за временем по часам. Прежде всего, это нужно для того, чтобы точно соблюдать периодичность десятиминутных привалов. Лучше всего это поручить направляющему или ведущему. Но желательно, чтобы на первых порах контроль за временем осуществлял не один, а два человека: юные туристы, как уже говорилось выше, в начале дня часто забывают о необходимости делать привалы. Помимо этого, контроль за временем позволяет по количеству сделанных переходов судить о пройденном расстоянии. Привычка следить за временем и соотносить его с пройденным расстоянием постепенно приводит к выработке чувства, темпа движения, которое в свою очередь существенно помогает человеку в

ориентировании на местности, о чем уже шла речь выше. И наконец, следить за временем надо для того, чтобы максимально использовать для отдыха десятиминутные привалы. Дело в том, что полноценность этого отдыха зависит не только от своевременности привалов, но и во многом от правильности выбора места для них. Иной раз имеет смысл остановиться на несколько минут раньше, чем предполагалось, или, наоборот, пройти немного дальше, чтобы найти хорошее место для отдыха. Бессмысленно, например, в жаркий летний день останавливать группу на привал в открытом месте под палящими лучами солнца. После такого «отдыха» участники группы только раскиснут, станут вялыми и идти станет труднее. В холодное время года главным требованием к месту привала является его защищенность от ветра. Летом в жару, напротив, ветерок желателен, но, главное, надо, чтобы была тень. А вот наличие воды, вопреки мнению многих начинающих путешественников, совсем не обязательно и, более того, обычно нежелательно. Почему так, будет сказано ниже.

Все это значит, что во время перехода нужно учитывать время очередного привала и заранее прикидывать, где лучше остановить группу на отдых.

Поэтому не случайно хронометраж движения по маршруту становится все более популярным не только среди детских, но и среди взрослых групп, а в некоторых случаях его требуют прикладывать к отчету о походе. Имея такой хронометраж, легко оценить тактическую грамотность группы.

При движении по лесу нужно опасаться веток деревьев и кустарника. В туристских справочниках и руководствах иногда дается рекомендация отводить ветки в стороны, придерживать их руками, чтобы не ударить идущего сзади товарища. Рекомендация эта на практике невыполнима. Ведь, для того чтобы придерживать ветку, надо на какое-то мгновение задержаться. Нетрудно представить себе, с какой скоростью будет двигаться группа, если все будут задерживаться около каждой ветки, чтобы придерживать ее хотя бы на пару секунд. Поэтому в группе новичков не рекомендуется придерживать ветки, лучше, если идущий сзади возьмет безопасную дистанцию. По мере же накопления походного опыта надо вырабатывать у себя привычку правильно отводить ветки. Ветку, которая перегораживает тропу, нужно пригнуть вниз к земле, оставив ее у себя под локтем. В этом случае ей придаются колебания в вертикальной плоскости, что для идущего сзади совершенно безопасно.

В очень густом кустарнике или подлеске бывает полезно, защищая глаза, выставить руку локтем вперед. При этом ладонь кладут на голову, как бы поправляя волосы, но локоть не оставляют сбоку, а разворачивают вперед. Не следует пытаться прикрывать глаза ладонью — этим можно лишиться себя обзора, тогда как выставленный вперед локоть не мешает видеть.

Не надо прыгать, если можно перешагнуть. В походе туристу довольно часто бывает нужно перейти через лежащее дерево, завал из нескольких валежин и т. п. Юные туристы в этом случае обычно стараются их перепрыгнуть или, в крайнем случае, наступить, а потом и спрыгнуть. Опытный турист стремится по возможности избежать прыжков. Ведь ствол дерева или валежина могут оказаться подгнившими, при прыжке можно случайно зацепиться за какой-нибудь сучок или поскользнуться.

Все это может привести к падению, а падение с рюкзаком, особенно тяжелым,— вещь малоприятная.

Руки рекомендуется оставлять свободными. Об этом уже говорилось в разделе, где шла речь об укладке рюкзака. Турист, у которого свободны руки, при потере равновесия и падении вперед падает на руки, а тот, у кого руки заняты, падает на землю лицом.

Не следует без крайней необходимости прибегать к устройству переправ через водные преграды. К сожалению, в справочниках и руководствах, адресованных юным туристам, часто содержатся описания различных переправ, которые применяются опытными туристами в дальних и сложных походах, — таджикским способом, с шестом, с помощью веревок, разные способы устройства кладей и даже переправы на небольших плотках. Однако применение таких способов дает хороший эффект тогда, когда происходит под руководством человека, уверенно владеющего ими. Новички, впервые знакомящиеся с переправами, как правило, совершают различные ошибки. Краткие описания, приводимые в справочниках и руководствах, не содержат и не могут содержать разбора таких ошибок. У начинающего туриста возникает мнение, что переправа — дело предельно простое. Появляется желание воспользоваться указанным в книге советом, вместо того чтобы потратить минут 20—30 на поиски моста, лавы или клади, используемой местным населением.

Юным туристам редко приходится путешествовать по глухим местам, где устройство переправы своими средствами является единственным способом преодоления водной преграды. Поэтому, выйдя к сколько-нибудь значительной реке, лучше, прежде всего, подумать, где в этом районе могут быть переправы через речку, наведенные местными жителями. Если неподалеку виднеются крыши деревни или отдельные домики, нужно направляться туда, там почти наверняка имеется переправа. Если вдоль реки или на некотором расстоянии от нее проходит несколько троп можно некоторое время пройти вдоль реки, пока не попадется тропа, убегаящая вниз, к воде: в большинстве случаев она приводит к переправе. Если речка не особенно велика, можно воспользоваться бродом. Первый признак брода — тропинки или колея дороги, спускающиеся к воде и имеющие продолжение на противоположном берегу. Можно попытаться найти брод и самостоятельно. Искать его следует на широких участках реки, где разлившаяся, вода обычно не бывает глубокой. Нужно помнить, что направление брода редко бывает прямым — по кратчайшему расстоянию от берега к берегу. Гораздо чаще приходится пересекать реку наискось. При этом искать продолжение пути надо не на ощупь, а наблюдая за водой. Там, где вода светлее, там находятся мелкие места. Рябь на поверхности воды — тоже признак мелкого места. Характер берегов тоже может подсказать направление брода: у крутого берега река глубже, у пологого — мельче.

Если речка глубокая, но узкая, то для переправы, можно использовать лежащие поперек нее деревья, те, которые находятся невысоко над водой. Переправляясь по такому дереву, удобно использовать для опоры шест. Деревья, которые зависли высоко над водой, лучше не использовать. И еще важно запомнить: пока один человек передвигается по бревну, другой не должен вступать на него.

Для переправ через достаточно большие водные пространства иногда приходится прибегать к лодкам, используемым местным населением. Категорически

запрещается пользоваться старыми полузатопленными лодками, которые иной раз стоят у берега. При виде такой лодки у юных туристов довольно часто появляется мысль — откачать из нее воду, заткнуть или забить дырки и переправиться. Последствия такой переправы могут быть самыми грустными.

Точно так же не стоит рассчитывать на переправу через речку вплавь. Даже при самом благоприятном исходе такой переправы вряд ли удастся доставить на другой берег рюкзаки. Все сказанное относилось к переправам через равнинные речки средней полосы страны. Ну, а если юным туристам предстоит отправиться в путешествие, где может появиться необходимость в переправе через мощные и быстрые реки (на Кавказе, на Алтае и т. д.), где нужно быть готовыми использовать переправы, применяемые взрослыми туристами в сложных условиях? Тогда нужно найти опытного туриста или альпиниста и под его руководством тщательно отрабатывать организацию таких переправ: тут нужен именно опытный человек, а не юноша, побывавший один раз в горах и имеющий значок «Альпинист СССР», считающий, что он знает переправы потому, что слышал о них на теоретических занятиях и видел, как их наводят старшие товарищи.

Что еще можно посоветовать туристу, отправляющемуся в один из своих первых походов? Во время движения или на десятиминутном привале нельзя пить воду. Чем больше воды будет выпито, тем тяжелее станет идти потом, а жажда при этом не уменьшится. Чувство жажды возникает у туриста не из-за потери воды, выходящей с потом из организма, а из-за обильного выделения солей. Вспомните, каким соленым кажется пот, если он попадает на губы, как он разъедает глаза. Все это из-за высокой концентрации в нем солей. В обычной воде солей содержится значительно меньше, поэтому для восстановления нарушенного солевого равновесия ее пришлось бы выпить очень много. Вот почему в походе сколько ни пей — жажда не проходит: ведь с водой в организм поступает значительно меньше солей, чем ушло с потом. А идти при этом оказывается тяжело: человек обливается потом, сбивается дыхание, возрастает нагрузка на сердце.

Поэтому рекомендуется сделать следующее. Съесть с утра что-нибудь соленое: сухую воблу, селедку, кусок хлеба, посыпанный солью, — или даже просто проглотить щепоточку соли. Потом нужно напиться горячего чая до утоления жажды и больше потом не пить. В крайнем случае, если во рту очень сухо, можно прополоскать его водой.

При появлении жажды самое трудное — удержаться от питья в первое время. Дальше будет легче. И наоборот, если не удержаться сразу, дальше будет очень трудно. Бывает, что, сделав несколько глотков из фляжки, турист потом не может остановиться и пьет без конца: в деревне, у колодца — прямо из ведра, в лесу, у ручья — лежа, припав к воде и не в силах оторваться от нее. Можно ручаться, что к концу дня он будет совершенно измученным. Следует помнить: напившись утром, не надо пить до обеденного привала днем, а если его не будет, то лучше потерпеть и вторую половину дня — до вечера. Между прочим, именно поэтому не стоит устраивать десятиминутные привалы вблизи воды. Слишком уж велик в этом случае соблазн напиться. Там, где опытный турист ограничится тем, что помоем лицо и руки, прополосчет рот, кто-нибудь из юных туристов наверняка будет пить воду, делая вид, что он только полощет рот.

На обеденном привале тоже не надо сразу набрасываться на воду. Лучше всего подождать, пока будет готов чай, компот или что-нибудь в этом роде. Если ждать очень долго, то, во всяком случае, не следует пить тотчас, как только группа стала на бивак. Турист еще разгорячен ходьбой и выпьет гораздо больше воды, чем ему на самом деле нужно. И еще: никогда не надо пить залпом, без отрыва. Лучше пить маленькими глотками, словно пробуя вкус напитка. Прежде чем проглотить воду, нужно прополоскать ею рот. Между глотками нужно делать небольшие паузы. Если пить не торопясь, то можно утолить жажду совсем небольшим количеством воды.

Следует избегать переходов по жаре: не говоря уже о возможности тепловых ударов, такие переходы очень изнуряют любого человека. Очень часто юные туристы утром долго спят, потом медленно собираются и в результате только часов в десять выходят в путь. В итоге переход приходится на самые жаркие часы. Гораздо лучше вставать пораньше, часов в 5—6 утра, быстро собраться и сделать переход по утреннему холодку. А днем, когда печет солнце, устроить трех-четырёхчасовой привал, где-нибудь у воды, искупаться, не спеша сварить обед, если надо — отоспаться в тени. Ближе к вечеру, когда спадет зной, можно снова тронуться в путь и стать на бивак часов в 8 вечера. Такой распорядок дня позволяет сохранить силы и в то же время пройти нужное количество километров в самые знойные дни.

Не надо забывать, что в походе (во всяком случае, первое время) ребятам нужно будет примерно на час больше сна, чем дома. Иначе, даже если в первые дни это незаметно, постепенно начнет накапливаться усталость, турист возвращается из похода не отдохнувшим, а измотанным. Такие походы никому не нужны. Нужно помнить и другое: нельзя позволять себе ради быстроты устанавливать бивак кое-как. Только хороший, глубокий сон обеспечивает полное восстановление сил, а значит, надо все сделать, чтобы спалось удобно. По этой же причине следует сразу же договориться: со словом «отбой» в палатке наступает тишина. А то иной раз впервые попавшие в поход ребята под влиянием ярких и необычных впечатлений чуть не до полуночи ведут разговоры, мешая уснуть тем, кто устал больше их. Где уж тут говорить о полноценном отдыхе!

Желательно добиваться от юных туристов осмысленности своих действий в походе. Всем известно знаменитое суворовское выражение, что каждый воин должен понимать свой маневр. В полной мере это относится и к туристским походам. Поэтому очень полезно бывает перед выходом потратить 10 минут на то, чтобы разъяснить участникам похода, что предполагается сделать за сегодняшний день, показать маршрут по карте, объявить, кто будет направляющим, замыкающим, ведущим, в каком порядке будут следовать остальные и т. д.

Столь же полезно провести у вечернего костра получасовой разбор прошедшего дня. В однодневном походе разбор можно провести на станции в ожидании поезда или даже в вагоне по пути домой. Начинать разбор лучше всего руководителю или тому из участников, кто был ведущим. Он прежде всего напоминает о том, что предполагалось сделать за сегодняшний день и оценивает, в какой мере удалось намеченное реализовать, что способствовало, что мешало достижению цели, что хорошо, а что плохо делали участники похода. Потом по очереди высказываются

все туристы. Их внимание должно быть заострено преимущественно на замеченных недостатках.

Отрицательные стороны похода на первых порах замечаются ребятами легче, чем положительные. Правильные решения в походе подчас кажутся настолько естественными и само собой Разумеющимся, что нужно обладать известным опытом, чтобы оценить лежащий за ними расчет, тонкую оценку обстановки или высокую туристскую грамотность. Напротив, ошибочные решения оказываются достаточно очевидными. Поэтому когда вначале ребята затрудняются вести разбор, не зная, о чем говорить, следует наталкивать их мысль именно на имевшиеся недостатки. Важно начать думать над происходящим и высказывать вслух свои суждения. Пусть пока они будут односторонними. С течением времени все встанет на свои места. Заканчивает разбор опять же руководитель или ведущий, разъясняя поднятые на разборе вопросы.

Такие разборы — очень полезное дело, особенно в учебных походах. Зная, что вечером придется высказываться, ребята начинают думать над происходящим в течение дня, анализировать обстановку и принятые в этой обстановке решения, оценивать собственные действия и действия своих товарищей. Значение этого трудно переоценить.

В конце концов, никакими книгами или инструкциями невозможно предусмотреть все конкретные ситуации, складывающиеся в походе. В конечном счете, туристу приходится принимать решения самому, а для этого нужно научиться думать в походе. Ежедневные разборы в этом отношении являются одним из самых эффективных средств.

Большое значение имеют разборы и в деле установления хорошей, доброжелательной атмосферы в группе. Много горячих споров, перепалок, взаимных обвинений и обид руководитель может предотвратить, если с самого начала установит четкий порядок — все претензии друг к другу высказываются вечером, на разборе. А до вечера есть время «отойти» от нахлынувшего аффекта, критически отнестись к своей позиции, в некоторых случаях увидеть рациональное начало в позиции своего оппонента или понять, что заставляет его стоять на занятой позиции, наконец, просто подумать, стоит ли предмет спора, обсуждения.

Конечно, ведя разбор, руководитель должен сохранять управление им в своих руках. Иначе этот разбор легко может перейти в пустую перебранку или в вечер обмена впечатлениями. Пусть юные туристы высказываются на разборе кратко. Лучше не допускать выступлений, повторяющих уже сказанное, но в то же время надо, чтобы по спорным вопросам каждый высказал свое мнение. Не нужно позволять, чтобы выступающего перебивали репликами, возражениями, вопросами. Пусть каждый высказывается тогда, когда до Него дойдет очередь. Если желающий возразить уже высказывался раньше, можно, прервав его, пообещать дать слово, когда все выскажутся по одному разу, и обсуждение будет продолжено, а тем временем подумать, стоит ли концентрировать всеобщее внимание на поднятом вопросе. Если нет, объяснить в двух словах, почему нецелесообразно продолжать дальше обсуждение этого вопроса, и обязательно дать в заключительном слове свое аргументированное решение по возникшему спору.

Разумеется, не в каждом походе следует устраивать разбор. В многочисленной группе разбор, как правило, неэффективен. Он требует слишком много времени. Часто вместо откровенного разговора он превращается в некое формальное мероприятие. Нет смысла проводить разбор в конце похода, который является единичным явлением в жизни школы. Но если приходится работать с определенной группой ребят постоянно, то разборы дают очень много.

И еще несколько замечаний. Не принято во время перехода обгонять товарища, особенно если группа идет ровно. Обычно в походе туристы движутся цепочкой, в колонне по одному. Если кому-то надо пройти в голову колонны, производится короткая остановка, и участники похода, оказавшиеся впереди, делают шаг в сторону с тропы, освобождая дорогу тому, кто должен пройти вперед. Не принято также выходить из колонны и пристраиваться к кому-либо из участников сбоку и чуть сзади, как это почему-то любят делать юные туристы. Идущему в колонне товарищу начинает казаться, что его хотят обогнать, и это вынуждает его к спешке при обходе луж, упавших деревьев и т. д. — одним словом, к серии мелких, почти незаметных для глаза рывков, и притом в тех местах, где нужна чуть большая, чем обычно, внимательность и осторожность. Если почему-либо требуется обойти идущего впереди, надо просто попросить, чтобы он пропустил вперед, а не пытаться обгонять на ходу.

Не нужно двигаться по лесу с криком, хохотом, свистом, включенными транзисторными приемниками. Тишина способствует полноценному отдыху. Не надо тащить с собой в лес городские шумы, не надо воспроизводить их там. Следует учесть и то, что среди общего гвалта трудно управлять группой. Ведущий может не услышать замыкающего, если тот просит задержать группу. Часть группы может не услышать распоряжения руководителя группы или ведущего, которым приходится довольно трудно, если всякий раз надо стараться перекричать общий шум. Наконец, шумная группа лишает себя многих интересных встреч — с лосями, зайцами, белками и другими обитателями леса. По той же причине у туристов принято, укладывая рюкзак, добиваться, чтобы на ходу ничто внутри его не гремело, не брнчалло.

Нехорошо оставлять после себя надписи на скалах, на стенах старых монастырей, вырезать свои фамилии на деревьях и т. п. Многие начинающие туристы, к сожалению, так делают. Грустно и больно бывает смотреть на обезображенный аршинными буквами памятник старины или утес, видимый издалека.

Между тем у туристов существует хороший обычай, заимствованный из практики альпинизма. Альпинисты, поднявшись на вершину или перевал, оставляют записку в туре — небольшой пирамиде, которую они складывают из лежащих поблизости камней. Предварительно записку закладывают в пустую консервную банку, иногда еще заворачивают в целлофан или полиэтилен, чтобы предохранить от действия влаги. Туристы, путешествующие в горах, поступают таким же образом. Туристы-таежники чаще всего оставляют банку с запиской на месте бивака, укрепляя ее в развилке костровой рогулины. Иногда делают на рогулине или поперечной перекладине кострища длинный затес и пишут на нем, что необходимо (вместо записки). Иногда вместе с запиской оставляют маленький подарок — несколько конфет, плитку шоколада или еще что-нибудь. В записке обычно указывается, что за

группа была в этом месте и когда, по какому маршруту следует, что предполагает делать дальше. А ниже приводится полный состав группы, и следуют подписи всех участников или только руководителя.

Покидая привал, нужно обязательно осмотреть место — не осталось ли забытых вещей. Юные туристы отличаются поразительной способностью разбрасывать свои вещи, терять их. Особенно часто забывают почему-то топоры. Лучше всего место привала осмотреть замыкающему руководителю или обоим вместе, но, во всяком случае, должно быть определено, кто именно должен это сделать. Иначе может оказаться, что они, понадеявшись друг на друга, оставят место привала без осмотра.

И последнее. Что у туристов не принято хныкать и раскисать при встреченных трудностях — знают все. А вот если у тебя что-нибудь случилось, и об этом должен знать руководитель похода, юные туристы подчас и не подозревают. Порезав руку, они стараются рубить дрова одной рукой, вместо того, чтобы поменяться работой с кем-то из товарищей. Растянув связки голеностопа, они молчат об этом, и на следующий день нога распухает так, что идти становится невозможно. Может, в чьих-то глазах такой человек и выглядит героем, но общее дело от этого только страдает. А его-то настоящий турист всегда ставит на первое место.

Первая помощь

Хотя в походах туристы, как правило, мало болеют, все же, отправляясь в поход, надо знать, как в случае необходимости оказать помощь себе и товарищу.

Первая помощь — едва ли не единственный раздел туристской подготовки, где объем знаний должен быть заведомо шире, чем это диктуется просто походной практикой. И, тем не менее, именно этой практикой приходилось главным образом руководствоваться, отбирая материал для данного раздела, — без этого он мог бы разрастись, грозя вытеснить все остальное. Поэтому сведения, излагаемые ниже, не заменяют необходимости знакомства с оказанием первой помощи по книгам, специально посвященным этому вопросу, консультаций у специалистов. Такой литературы имеется достаточно много. Для примера назовем только три книги: Буянов В. М. Первая медицинская помощь. М., Медицина, 1978; Великорецкий А. Н. Первая помощь до прихода врача. М., Медицина, 1972; Федотов Н. Когда человек в беде (очерки о первой медицинской помощи в походе, на охоте и рыбной ловле). М., Воениздат, 1966. А теперь перейдем к рассмотрению разных случаев, требующих оказания помощи.

Опрелости, потертости, пузыри

Эти мелкие, но, тем не менее, неприятные и раздражающие травмы очень распространены среди туристов-новичков.

Вряд ли можно найти туриста, который не был бы знаком с ними на своем горьком опыте. Отправляясь в поход, руководитель должен быть готов встретиться с ними. Чаще всего они бывают на ногах. Обычная причина таких повреждений — несоблюдение советов, которые были приведены выше, в главе «Снаряжение», когда шла речь об обуви, носках, стельках, а в настоящей главе — об организации движения, а также несоблюдение правил гигиены. Особенно хочется подчеркнуть правило: как только нога почувствовала неудобство — где-то жмет, или трет, или что-то мешает, надо устранить причину этого, не дожидаясь, пока появится ощущение жжения или боли. Для этого руководитель и делает первый привал примерно через 15—20 минут после выхода. Этого времени обычно достаточно, чтобы успели выявиться неполадки в обуви, которые надо тут же устранить — сменить носки, положить или, наоборот, убрать стельку, ослабить или затянуть шнуровку и т. д. Между тем юные туристы часто считают, что если ноге неудобно, но это неудобство вполне терпимо, то и обращать внимание на него не следует. В результате к концу дня ноги оказываются сильно стертными.

Основная профилактика таких повреждений — соблюдение всех рекомендаций, на которые мы уже ссылались. Плюс к этому — уход за ногами. Накануне похода ноги надо чисто вымыть, постричь ногти. В походе вечером, прежде чем ложиться спать, не лениться пойти помыть ноги, хотя бы без мыла.

Теперь об оказании помощи. Помощь при опрелости состоит в промывании раздраженных участков водой (без мыла) и смазывании их детским кремом или присыпанием тальком, если он имеется в походной аптечке (тальк не был упомянут в нашем перечислении медицинских средств, включаемых в аптечку, но для больших групп его целесообразно взять).

Если на коже наметились потертости или намины, то обычно бывает достаточно на ночь смазать это место детским кремом, а утром проследить, чтобы избавиться от причины, вызвавшей повреждение, — грязных носков, сбившихся стелек и т. п. Если на коже имеется сильное покраснение, следует смазать ее йодом, спиртом или густым раствором марганцовки. Если на месте потертости нарушен кожный покров, то рекомендуется покрыть ее слоем синтомициновой эмульсии, затем наложить слой марли и заклеить сверху лейкопластырем. Марля нужна, чтобы вечером можно было безболезненно снять лейкопластырь и повторить процедуру. Поэтому марля должна покрывать только саму потертость, а не здоровые участки кожи, иначе не к чему будет укрепить лейкопластырь. Еще проще просто заклеить потертость бактерицидным пластырем.

Если образовались болезненные пузыри, то, прежде всего, не надо пытаться их проколоть, что так часто делают в домашних условиях. Во многих случаях пузырь спадет сам после устранения причин, вызвавших его, а прокол создает дополнительную опасность внесения инфекции — в пути ноги туриста пребывают в условиях, далеких от стерильности. На пузырь лучше всего наложить синтомициновую эмульсию, а затем вату и лейкопластырь, как уже описано, или бинт: если пузырь вдруг прорвется в пути, контакт будет с лекарственным веществом, а не с потным носком и грязным башмаком. Хороший результат при

описываемых повреждениях дает применение ватных колец. Берут клочок ваты, в середине проделывают отверстие, раздвигая волокна ваты к краям и образуя круговой валик. Получившимся ватным кольцом обкладывают пузырь или потертость, с тем, чтобы обувь не давила на это место. Разумеется, надо при этом так подогнать толщину и ширину ватного кольца, чтобы оно само не стало натирать ногу по соседству.

Помимо стопы, опрелости и потертости также случаются в паху и межъягодичной щели, а потертости плюс к этому на пояснице и на плечах. Обычная причина появления их в паху и между ягодиц — модные брюки, сидящие в обтяжку, плохо подобранные или невыстиранные, трусы, собирающиеся в складки, плавки или купальник из синтетики, одетые на переход, а на пояснице и плечах — неправильная укладка и подгонка рюкзака или ношение его на голом теле, без рубахи. Значит, профилактика в данном случае опять-таки будет заключаться в выполнении рекомендаций, приведенных ранее (см. разделы «Одежда» и «Рюкзак» в главе 3). О помощи было только что сказано. Единственное, что следует добавить, — это необходимость деликатности со стороны руководителя в таких случаях. Ребята могут проявлять естественную стеснительность и не обращаться за помощью, хотя уже давно пора бы это сделать. Пожалуй, лучше всего руководителю при подготовке похода упомянуть среди прочего о возможных опрелостях и потертостях в паху и между ягодиц и сказать, что в этом случае надо делать. А в самом походе выдавать средства из аптечки, не настаивая, чтобы место потертости было названо и продемонстрировано.

Раны

Следующим видом травм, которые могут случиться в походе, являются раны. Как правило, это небольшие раны — кто-то порезал руку, когда резал хлеб, у кого-то сорвался консервный нож, когда открывал консервы, и т. п.

Помощь в этом случае очень проста. Надо дать немного стечь крови, чтобы вместе с ней удалить грязь, которая могла попасть в рану. Затем края раны обработать йодом или спиртом. Совсем небольшие раны можно смазать по всей поверхности. Затем заклеить лейкопластырем или забинтовать узким стерильным бинтом. С такой травмой, как правило, можно продолжать поход. Глубокие раны у участников похода — дело крайне редкое, и почти все они сводятся к порубам топором ноги (реже руки). При глубокой ране выделяется много крови, и первое, что надо сделать, — это как можно скорее остановить кровотечение. Обычно это достигается наложением давящей повязки: кожа вокруг раны обрабатывается йодом или спиртом, на рану кладут стерильный перевязочный материал, вату и туго забинтовывают. Полезно после этого некоторое время держать поврежденную конечность поднятой вверх. Для венозного кровотечения этого бывает достаточно. Обычно достаточно этого и при кровотечении из мелких артерий. Но иногда принятых мер оказывается мало. Тогда применяют жгут-закрутку. Берут какой-то перетягивающий материал — платок, ремень, полотенце и т. п., завязывают его в петлю, накладывают выше раны по току крови и закручивают с помощью деревянной палочки, пока не исчезнет пульс ниже места ранения. Концы палочки

прибинтовывают к конечности, чтобы петля не ослабла. Жгут рекомендуется накладывать на бедро или плечо, даже если рана находится на голени или предплечье. Следует помнить, что держать жгут закрученным нельзя более 1,5 часа, иначе наступает омертвление всей конечности. В холодное время этот срок сокращается до 1 часа. При этом каждые 20—30 минут жгут ослабляют на несколько минут, а затем накладывают снова, несколько отступив от прежнего места. Чтобы не просрочить время использования жгута, нужно зафиксировать время его наложения, лучше всего положить под жгут записку с указанием, когда был наложен жгут. Понятно, что если кровотечение остановилось раньше упомянутых 1,5 часа, то жгут снимают. Надо помнить, что жгутом легко повредить кожу и даже мышцы, поэтому его не накладывают на голое тело: между ним и кожей нужно проложить полотенце, одежду пострадавшего и т. д. Жгут — средство очень эффективное, но не безопасное: в нервной обстановке, нередко возникающей вокруг раненого, легко забыть о записке, а затем и о времени наложения жгута. Поэтому, если есть возможность обойтись без жгута, лучше использовать другие средства. Между тем жгут, описываемый во всех справочниках и руководствах, прочно сидит в памяти туристов, и они готовы накладывать его в любом мало-мальски подходящем случае.

При глубоком ранении поход продолжаться не может, и все силы группы бросают на организацию транспортировки пострадавшего в ближайшее медицинское учреждение. Если рана была широкой, то при этом полезно стянуть ее края лейкопластырем, чтобы она не открылась в дороге (если, конечно, при этом не придется отдирать перевязочный материал, присохший к ране).

Нагноения

В условиях похода, продолжающегося 3—4 дня и более, может случиться, что небольшие раны и потертости, не требовавшие обращения в медпункт, загноятся в результате попадания грязи. В этих случаях начинающий турист нередко стремится положить на поврежденное место синтомициновую эмульсию (или другую мазь) слоем потолще. Но этого-то как раз и не следует делать. Пока идет нагноение, такие мази неэффективны. Принимаемые меры должны быть направлены на извлечение из раны гноя.

Для этого на загноившуюся рану накладывают марлю, пропитанную гипертоническим раствором. В походных условиях проще всего приготовить такой раствор, взяв 1 часть соли на 9 частей воды (разумеется, прокипяченной). Марлю менять ежедневно в течение 2—3 дней, пока не очистится рана. После этого положить синтомициновую (пенициллиновую, тетрациклиновую и т. п.) эмульсию, забинтовать и не менять повязки в течение 3—4 дней. Этих мер, как правило, оказывается достаточно. Если же нагноение сопровождается повышением температуры, появлением озноба, усилением боли, то дают тетрациклин и принимают меры, чтобы доставить заболевшего к врачу.

Ушибы, растяжения, вывихи, переломы

Небольшие ушибы (без нарушения целостности кожи) — довольно часто встречающаяся в походе травма. Видя, что кожа не повреждена, юный турист склонен не придавать случившемуся значения, и скоро на месте ушиба появляются припухлость и кровоподтек. После этого ушиб с неделю продолжает причинять беспокойство, напоминая о себе болью при неудачном прикосновении или движении. Ничего страшного тут нет, но радость от похода может быть испорчена. Поэтому надо помнить, что даже при небольшом ушибе нужно сразу же приложить к месту ушиба холод (носовой платок, смоченный в воде, какой-нибудь металлический предмет: нож, топор, кружку и т. д.). Холод способствует прекращению кровоизлияния в мягких тканях и предотвращает появление болезненных синяков и припухлостей. В случае сильного ушиба принимаются дополнительные меры — нужно создать покой травмированному органу (особенно это важно при ушибах суставов) и наложить давящую повязку. Возможность продолжать поход дальше зависит от тяжести ушиба.

Растяжения связок суставов происходят при движении в направлении, несвойственном суставу. Встречаются эти травмы значительно реже, чем ушибы; обычно это происходит с голеностопным, реже коленным суставом. Причиной, как правило, является небрежность юного туриста во время движения: засмотрелся на вершины деревьев и не глядел под ноги или, продолжая идти, повернулся назад, чтобы поговорить с товарищем и вдруг — внезапная боль: оступился, подвернулась нога. Этому способствует ношение обуви, не держащей голеностопа (полкеды, кроссовки, теннисные туфли и т. п.). Первая помощь в таких случаях — это холод и тугая повязка, ограничивающая движение сустава (лучше из эластичного бинта). Приниматься эти меры должны обязательно, даже если — как это бывает при слабых растяжениях — резкая боль, возникающая в первый момент, спадает, и юный турист начинает храбриться, отказываясь от помощи. Иначе кровоизлияние в околосуставных тканях будет развиваться без помех и через час-другой вокруг сустава образуется большая припухлость, болезненная и затрудняющая движения. Да и сравнительно небольшие нагрузки на не зафиксированный бинтом поврежденный сустав могут оказаться травмирующими.

Вывихи и переломы — травмы исключительно редкие, но, тем не менее, руководитель должен иметь представление, что следует делать в подобных случаях.

Основной признак, позволяющий отличить вывих от растяжения, — это грубое изменение конфигурации сустава, неестественное положение конечности и невозможность движения в суставе из-за сильной боли. Резкая боль в момент травмы в дальнейшем не уменьшается. Следует помнить, что даже врач не всегда может на месте вправить вывих, поэтому не следует и пытаться сделать это своими силами, на что иной раз бывают готовы малосведущие люди под влиянием литературы, где вывихи легко и безболезненно вправляют кто угодно.

Прежде всего, надо исключить возможность движения в поврежденном суставе. Руку подвешивают на перекинутой через шею косынке (полотенце, петле из бинта и т. п.). На ногу накладывают шину из подручного материала (см. ниже). Далее следует дать холод на травмированный сустав и обезболивающие средства, типа

анальгина, внутрь и принимать меры к скорейшей доставке пострадавшего в медпункт.

Когда речь заходит о переломах, чаще всего люди представляют себе открытый перелом или закрытый перелом со смещением. Такие переломы, конечно, нетрудно отличить от других травм. Чаще, однако, происходят переломы без смещения костей в месте повреждения. Признак такого перелома — резкая боль в момент травмы, быстрое появление опухоли и кровоизлияния, резкие боли при нагрузке. Такие переломы не всегда просто отличить от других травм (тяжелых ушибов, растяжений). Иногда это вообще не удается решить, пока не сделан рентген. Поэтому во всех случаях, когда имеется подозрение на перелом, следует обращаться с повреждением как с переломом.

Первое, что необходимо сделать при переломе, — это создать неподвижность костей в месте травмы. Для этого используют шину из подручного материала: досок, палок, пучков прутьев, камыша или соломы и т. д. Ее накладывают таким образом, чтобы обездвижить два сустава — выше и ниже места перелома. Шину накладывают не прямо на кожу — обязательно следует сделать мягкую прокладку из полотенца, одежды и т. п. При открытом переломе рану предварительно обрабатывают йодом и накладывают антисептическую повязку. На место закрытого перелома полезно дать холод. Ни в коем случае не следует пытаться поставить кости «на место» ни при открытом, ни при закрытом переломе. При такой попытке велика возможность поранения крупных сосудов, нервов, мышц острыми краями кости. Чтобы этого не произошло, собственно, и накладывается шина. При отсутствии подручного материала для шины поврежденную руку просто прибинтовывают к туловищу, а ногу — к здоровой ноге. После этого надо давать болеутоляющие средства (анальгин и т. п.) и организовать доставку пострадавшего в медпункт.

подавляющее большинство переломов, как показывает медицинская статистика, приходится на случаи перелома конечностей. Намного реже случаются переломы ребер, позвоночника, костей таза. Признак перелома ребер — боль, усиливающаяся при вздохе, кашле, чихании. Первая помощь — тугая повязка на грудную клетку, внутрь — обезболивающие и уменьшающие кашель средства. После чего доставка в медпункт. Переломы позвоночника или костей таза принадлежат к числу особенно опасных травм. В этом случае, прежде всего, надо уложить пострадавшего на какую-то ровную твердую поверхность (доски, деревянный щит и т. п.) и обеспечить полный покой, зафиксировав его с помощью бинтов, полотенца и т. п. При повреждениях таза ноги несколько согнуть, найдя наименее болезненное положение, и под согнутые ноги положить валик из одеяла, спального мешка, куртки, набитой сеном, и т. п. В таком положении пострадавшего и транспортируют в лечебное учреждение. Большую опасность в таких случаях представляет развитие шока. Для предотвращения его надо постараться, прежде всего, уменьшить боль — как можно меньше двигать пострадавшего (например, не пытаться его посадить или поставить на ноги), зафиксировать, чтобы исключить случайные движения в месте перелома, дать обезболивающие средства (анальгин и т. п.).

Далее — согреть, укутав, в одеяло, спальник и т. д. Поить лучше горячим чаем, кофе и т. д. (если нет подозрений, что повреждены органы брюшной полости). Очень важно при этом, чтобы вокруг пострадавшего не было суеты, паники,

громких криков и споров — все это способствует развитию шока. А затем крайне осторожная транспортировка. При этом, чем раньше можно будет использовать какой-то транспорт (подводу, автомашину и т. д.), тем лучше.

В заключение об одной ошибке, часто допускаемой туристами в случае ушибов, растяжений связок и т. д. Многие, кому приходилось обращаться с подобными травмами в поликлинику, помнят, что врач в этих случаях назначал лечение теплом. И соответственно в походе стараются сделать то же самое. Между тем это грубейшая ошибка. Тепло можно использовать не ранее чем через двое суток после травмы, а отнюдь не на стадии первой помощи. Здесь, напротив, необходимо прикладывать холод, как об этом сказано выше.

Ожоги

Ожоги обычно происходят на биваке в результате неосторожного обращения с костром либо общего беспорядка вокруг очага. Чаще всего это небольшие и неопасные ожоги: кто-нибудь взялся за горячую дужку ведра или, поправляя дрова, прикоснулся рукой к углям или пламени. Но могут быть ожоги и посерьезнее: скажем, вечером дежурные сняли с огня ведро с кипятком или кашей и отставили в сторону, а кто-то в темноте, не разглядев его, опрокинул себе на ноги. Могут ожоги произойти и от того, что вблизи огня начинает плавиться синтетическая ткань, например, если кто-то решил подсушить носки или брюки, не снимая их.

При небольших ожогах рекомендуется побыстрее поместить место ожога в холодную воду минут на 15. Затем наложить компресс из марлевых салфеток, пропитанных спиртом (одеколоном, темно-красным раствором марганцовки, питьевой соды). Обычно этого бывает достаточно, и образовавшееся на месте ожога болезненное покраснение через 2—3 дня проходит. При более сильных ожогах плюс к ЭТОМУ на обожженное место накладывают минут на 15 тугую повязку, это в значительной мере предотвращает образование пузырей. Если все же возникают пузыри, рекомендуется после мер, принятых на биваке, перед выходом по маршруту наложить на обожженное место синтомициновую эмульсию (пенициллиновую мазь и т. п.) и далее повязку.

При тяжелых, обширных ожогах (в случае, например, если загорелась одежда или юный турист опрокинул на себя ведро с кипятком) нужно, прежде всего, избавиться от дальнейшего обжигающего воздействия: загасить одежду, набросив на пострадавшего одеяло, штормовку и т. п., и затем быстро убрать ее; помочь снять пропитанную кипятком (супом, кашей и т. д.) одежду, если нужно — разрезать ее. При этом места, где части одежды пристали к коже, не следует отдирать, чтобы не причинить дополнительных травм, а нужно аккуратно обрезать вокруг и повязку накладывать поверх них. Не следует также смазывать место ожога какими-то жирами (вазелином, растительным маслом и т. д.), так как это в последующем затруднит врачу оказание хирургической помощи. Нужно наложить стерильную повязку для предупреждения инфекции (можно повязку со спиртом) и принимать меры к доставке пострадавшего в медпункт. Тяжелые ожоги сопровождаются сильной болью, и тут нужно принимать меры против развития шока, о чем уже шла речь выше.

Заболевание

Простудные заболевания, ангина, грипп

Эти заболевания чаще всего случаются в коротких воскресных походах, если юные туристы выехали из города с некоторым недомоганием. Строго говоря, заболевание в таких случаях начинается дома, в походе оно только получает развитие. В длительных походах такие болезни бывают редко.

Принимаемые меры зависят от тяжести заболевания. Если это просто насморк и кашель, то нужно засыпать в нос порошок стрептоцида (предварительно предложив юному туристу как следует высморкаться). Прополоскать горло бледным раствором марганцовки. Дать таблетки против кашля. Если в походе предполагается ночевка, то уложить недомогающего туриста в середину палатки и накрыть потеплее.

В случае, когда к этому добавляется некоторая вялость, легкая утомляемость, есть подозрение на небольшую температуру, начинают применять жаропонижающие средства, не дожидаясь высокой температуры. В воскресном походе такого туриста разгружают, освобождают от каких-либо работ, но обычно он может пройти поход до конца, если маршрут не слишком велик и не предполагается каких-либо форсированных переходов, тренировок в марш-бросках и т. п. В многодневном походе лучше всего устроить дневку, обеспечить заболевшему временный покой. Если недомогание не прошло, принимают меры, чтобы отправить его домой или на медпункт. Конечно, дневку целесообразно устраивать только в хороших условиях: если несколько дней идут обложные дожди, если все палатки давно промокли и их нельзя просушить, вряд ли дневка пойдет на пользу заболевшему.

Наконец, при высокой температуре и плохом самочувствии ни о каком продолжении похода не может идти речи. Группа, занимается эвакуацией заболевшего. К уже упоминавшимся средствам добавляется тетрациклин или другие антибиотики.

Тепловой и солнечный удар

Тепловой и солнечный удар схожи по своим проявлениям, и это естественно: оба они представляют болезненную реакцию на перегревание организма. Солнечным ударом называется перегревание, возникшее из-за прямого воздействия солнечных лучей, а тепловым — вне такого воздействия: например, в жаркую, душную погоду, особенно перед грозой (когда «парит»), в густом лесу сильно нагревается застойный воздух, и, хотя группа движется в тени деревьев, у кого-то из туристов может произойти опасное перегревание организма. Обычные симптомы развивающегося солнечного (теплового) удара — появление головной боли, слабости, неуверенности в движениях, головокружения, покраснения или побледнения лица. Иногда — тошнота и рвота. В дальнейшем, появляется неравномерное дыхание, потемнение в глазах, шум в ушах, сердцебиение. Если не принять своевременных мер, может наступить обморочное состояние. Поэтому при первых признаках солнечного (теплового) удара нужно остановить движение группы, уложить заболевшего в тень, освободить от стягивающей одежды, создать покой. Дать холод на голову, обильно поить. Создать движение воздуха, обмахивая полотенцем или еще чем-то, подобно

тому, как это делают для боксеров в перерыве между раундами. Дать понюхать ватку, смоченную нашатырным спиртом. При нарушении дыхания прибегнуть к искусственному дыханию (см. ниже). Главный признак улучшения состояния — это прояснение сознания заболевшего. Однако следует помнить, что даже при легкой форме солнечного (теплого) удара пострадавший, придя в себя, нуждается в достаточном отдыхе. Поэтому не надо спешить вновь начинать движение, даже если заболевший сам просит об этом. Лучше дать ему спокойно полежать в тени, может, на некоторое время заснуть. А вообще следует помнить, что человек, у которого был солнечный (тепловой) удар, считается тяжелобольным, подлежащим госпитализации. Этим и следует руководствоваться в своих дальнейших действиях.

Профилактика солнечного и теплового удара — это строгое соблюдение рекомендаций, касающихся правильной организации движения (см. выше в настоящей главе) и подбора одежды (см. главу 3).

Отравления

В случае употребления в пищу недоброкачественных продуктов, невымытых овощей и фруктов, сырой воды из загрязненных источников может возникнуть пищевое отравление.

Если отравление проявляется только не слишком частым и не сильным поносом, то рекомендуется дать заболевшему бесалол (или другое желудочное средство) и дня на два посадить его на диету — чай, белые сухари, рисовая или манная каша. При менее строгой диете в меню можно включить масло, сгущенное молоко, сыр, лапшу или макароны и т. п. Категорически исключаются овощи и фрукты.

При более тяжелом отравлении появляются боли в животе (типа схваток), тошнота и рвота, головокружение с головной болью, сухость во рту и жажда, многократный понос. В особо тяжелых случаях нарастание интоксикации сопровождается повышением температуры, ослаблением сердечной деятельности, нарушением дыхания, появлением судорог. Развитие отравления до этой стадии обычно происходит, если заболевшему не оказывается помощь. Поэтому при отравлении нередко решающую роль играет именно первая помощь. Она состоит в том, что надо постараться поскорее вывести отравляющий продукт из желудка. Для этого заболевшему дают 2—2,5 л теплой воды и стараются вызвать рвоту раздражением корня языка. Если после момента отравления прошло время порядка 1—2 часа, то отравляющий продукт уже начал поступать в кишечник и поэтому после промывания желудка с помощью вызванной рвоты заболевшему дают слабительное (2 столовые ложки английской соли на полстакана воды или иное средство). После этого запрещается прием какой-либо пищи, но необходимо обильное питье. Из лекарств рекомендуются фталазол, сульгин или антибиотики (тетрациклин, левомецетин). При необходимости дают болеутоляющие средства, предлагают вдыхать нашатырный спирт. А затем, смотря по состоянию больного, сопровождают или транспортируют на медпункт.

Следует иметь в виду, что, поскольку в походе пища одинакова для всех туристов, наступившие симптомы отравления у одного из них являются

предупреждением, что вскоре они могут наступить и у других тоже (между принятием пищи и заболеванием может пройти несколько часов, иногда до суток). Руководитель должен быть готов к этой возможности и учитывать ее в своих действиях.

«Острый живот»

Под этим названием объединяют ряд заболеваний брюшной полости, требующих неотложной хирургической помощи (острый аппендицит, прободная язва желудка, острый холецистит и др.). Пусть вероятность таких заболеваний в походе ничтожно мала, но быть знакомыми с ними все же следует. Эти заболевания весьма опасны сами по себе, но эта опасность возрастает особенно из-за известного сходства их симптоматики с пищевым отравлением. Принимаемые же меры являются прямо противоположными в том и в другом случае. Сильные боли в животе, тошнота и рвота — симптомы «острого живота», сходные со случаем отравления. Они-то обычно и привлекают внимание в первую очередь. Но есть и другие признаки, позволяющие отличить этот случай от отравления: запор и неотхождение газов, значительное напряжение мышц брюшной стенки, вздутие живота, боль при ощупывании. Боль эта возникает достаточно характерно: если медленно надавить на брюшную стенку, а затем руку быстро отдернуть, то резкая боль возникает в момент отдергивания руки.

Больному с «острым животом» нельзя промывать желудок, давать слабительное, его нельзя кормить и поить, так как это приводит к усилению боли. Ему нельзя давать никаких лекарственных средств (в том числе и обезболивающих), чтобы не смазать симптоматику заболевания и не привести врача к ошибочному диагнозу и неправильному лечению. Первая помощь состоит в том, что заболевшему надо создать покой, дать холод на живот и затем немедленно организовать транспортировку в ближайшую больницу.

Укачивание

Длительные переезды на транспорте могут вызвать у кого-то из участников группы болезнь укачивания: начинается головокружение, тошнота, иногда рвота, головная боль, отмечается побледнение лица, появление холодного пота. Не все люди одинаково склонны к этому заболеванию. Поэтому, если в походе предстоят продолжительные поездки на автобусе, судне, самолете, руководителю следует заранее осведомиться у ребят, с кем из них раньше случалось укачивание. Их следует усадить так, чтобы они меньше подвергались качке или тряске (например, в автомашине — ближе к кабине водителя), предупредить, чтобы они во время движения поменьше смотрели по сторонам, или даже просто ограничить боковое зрение (например, надев капюшон штормовки). За полчаса до отъезда дать таблетку аэрона, который на случай длительных переездов нужно включать в аптечку. Иметь под руками полиэтиленовые мешочки, чтобы при необходимости использовать как гигиенические пакеты. Избегать переполнения желудка перед поездкой, равно как и поездок совсем натошак.

Если укачивание неожиданно началось в дороге, применяют те же меры. Вместо аэрона можно дать таблетку валидола (положить под язык и сосать, не глотая). Если есть возможность, сделать остановку на 10—15 минут, побыстрее вывести заболевшего на свежий воздух, дать ему немного посидеть или походить. Как правило, этого достаточно, чтобы благополучно завершить поездку.

Носовые кровотечения

Носовое кровотечение может появиться в результате разных причин — перегревания, перегрузки, простуды, иногда без всякой видимой причины. Больного надо усадить в тени, положив один или два рюкзака, чтобы можно было опираться на них, расстегнуть воротник одежды, дав приток воздуху. При этом стараться избегать резких движений и не создавать вокруг нервной обстановки. Предупредить больного, чтобы он старался воздержаться от кашля, сморкания, разговора, которые усиливают кровотечение. Далее кладут холод на переносицу, а в ноздрю закладывают ватные шарики — тампоны. На вате кровь сворачивается довольно быстро. Можно попытаться остановить кровотечение также сжав нос пальцами слева и справа. Можно сочетать это с закладыванием в нос ваты. Дышать при этом следует открытым ртом. После остановки кровотечения не торопиться извлекать тампон и начать движение, пострадавшему следует дать некоторое время для отдыха.

Другие случаи, требующие помощи

Помимо травм и заболеваний, в походе могут возникнуть состояния, требующие оказания помощи, связанные с физическим воздействием окружающей среды. Наиболее распространенным из них является солнечный ожог.

Ожог кожи

С этим видом поражения кожи знаком, наверное, всякий человек. Кому не случалось обгорать на пляже. В походе это чаще всего случается на водных маршрутах, где в солнечные дни многие туристы плывут, раздевшись по пояс. В пеших походах это обычно происходит на дневках, когда юные туристы, стремясь поскорее приобрести загар, неумеренно жарятся на солнце. Предупреждение солнечных ожогов заключается в разумном дозировании времени загорания, правильном подборе одежды и головных уборов (см. главу 3). Нужно также следить за собой и товарищами, принимая солнечные ванны или двигаясь по маршруту легко одетыми (скажем, в трусах и майках). При первых же беспокоящих ощущениях (типа слабого жжения кожи или небольшом покраснении ее) надо прекратить загорание, а на маршруте надеть шаровары и рубашку с длинными

рукавами. Первая помощь при обгорании на солнце оказывается так же, как и при других видах ожогов (см. выше).

Снежная слепота

В яркий солнечный день свет, отражаясь от снега, слепит глаза. В результате возникает острое заболевание глаз — снежная слепота. Ее надо опасаться в основном тем, кто путешествует в горных районах юга. Но в весенних походах она может случиться и на севере. Известны случаи возникновения слабых форм этой болезни под действием солнечных лучей, отразившихся от водной поверхности. Наступает она не сразу, а через 4—5 часов после воздействия света, и поэтому жертвой ее подчас становятся даже опытные путешественники: шел по снежнику, глаза немного слепило, но было терпимо, и вдруг вечером на биваке что-то началось с глазами... Обычное начало заболевания — ощущение попавшего в глаз песка. Затем сильная резь, покраснение слизистой, отек. Болезненная реакция на свет. Иногда временная потеря зрения. Первая помощь при снежной слепоте заключается в промывании глаз бледным раствором марганцовки или холодным чаем, применении холодных примочек, а главное, изолировании глаз от действия солнечного света. Если есть возможность, заболевшего доставляют в темное помещение, если нет, по окончании примочек просто завязывают глаза и создают условия покоя. Через 1—2 дня болезнь идет на убыль, и пострадавший может продолжать маршрут, пользуясь темными очками. Главная предупредительная мера против снежной слепоты — приобретение до начала похода темных очков на каждого члена группы.

Помощь утопающему

Как ни трудно представить себе такой случай в пешем походе юных туристов, но знать, как оказывается здесь помощь, необходимо. Ибо этот случай принадлежит к числу тех, когда почти все зависит от первой помощи.

Спасая утопающего, нужно соблюдать осторожность. Подплывать к нему следует сзади и, захватив за волосы, воротник одежды или под мышки, повернуть лицом вверх и так плыть к берегу. Часто утопающий инстинктивно захватывает и вцепляется в того, кто оказывает ему помощь. В этом случае не следует устраивать силовой борьбы в воде; надо, сделав вдох, погрузиться в воду. Почувствовав это, утопающий столь же инстинктивно, как при захвате, отпускает спасающего. Во всех случаях, когда есть возможность, надо использовать подручные средства для увеличения плавучести — доски, бревна и т. п. Если где-то на берегу видна лодка, часто бывает целесообразно быстро добежать до нее и подогнать к месту происшествия.

У человека, который наглотался воды, но не потерял сознания, на берегу может начаться рвота, а затем обморочное состояние. Его нужно раздеть, досуха вытереть и уложить, тепло укутав. Если не было рвоты, ее нужно вызвать, раздражая корень языка. При обмороке надо следить, чтобы голова была низко опущена. Это

необходимо для увеличения прилива крови к голове. С этой же целью можно придать конечностям приподнятое положение. Лицо надо обрызгать холодной водой и дать вдохнуть нашатырного спирта с намоченной ватки. Когда пострадавший придет в себя, дать крепкого чая или кофе.

Если пострадавшего извлекли из воды без сознания, надо, прежде всего, удалить изо рта и глотки ил, слизь и рвотную массу, а затем воду из дыхательных путей и желудка. Для этого его кладут грудью на колено тому, кто оказывает помощь, таю, чтобы голова свисала и была ниже грудной клетки. Затем каким-то куском ткани очищают рот и глотку. После энергичными движениями надавливают на спину, добиваясь сжатия грудной клетки. Таким путем удаляют воду из легких. После этого, уложив его лицом вверх и укутав, делают искусственное дыхание, а при отсутствии сердцебиения — наружный массаж сердца. Обе процедуры надо проводить одновременно, а не чередуя одну с другой.

Для проведения искусственного дыхания голову пострадавшего запрокидывают назад, выдвигая нижнюю челюсть вперед, , извлекают язык наружу, захватив его за конец куском марли. Этим достигается свободная проходимость дыхательных путей. Затем оказывающий помощь делает глубокий вдох и, плотно прижат рот к рту пострадавшего, с силой вдвухает воздух в легкие. Это заменяет пострадавшему вдох (нос пострадавшего надо при этом зажать свободной рукой). Выдох наступает сам за счет эластичности легких и грудной клетки. Рот пострадавшего должен быть в это время открыт. Эту операцию проделывают с частотой 15—20 раз в минуту.

При наружном массаже сердца оказывающий помощь накладывает руки ладонями одна на другую и сложенными так руками надавливает на нижнюю треть грудины так, чтобы прогнуть ее в сторону позвоночника на 4—5 см. При этом происходит сдавливание сердца, и кровь выталкивается в кровеносные сосуды. Затем руки резко отнимаются, грудная стенка возвращается в исходное положение, и сердце опять наполняется кровью. Эту операцию повторяют с частотой 50—60 раз в минуту так, что на одно вдвухание воздуха приходится 4—5 надавливаний. При этом стараются давить не только руками, но и всем корпусом. Пострадавший должен быть уложен спиной на жесткое основание, иначе сдавливаться будет не грудная клетка, а мягкая подстилка. Если массаж делается правильно, в момент сдавливания прощупывается пульс на руке.

Следует помнить, что оживление утонувшего занимает иногда несколько часов. Искусственное дыхание и массаж сердца — тяжелая работа, и лучше заниматься этим вдвоем, периодически сменяя друг друга. Помощь нужно оказывать прямо на месте. Кто-то может пойти, чтобы вызвать медицинскую помощь, но ни в коем случае ради этого нельзя оставлять пострадавшего одного без помощи. Транспортировку (если это не машина скорой помощи) можно осуществлять только после восстановления дыхания и сердечной деятельности и быть все время готовыми в дороге продолжить искусственное дыхание и массаж сердца.

УСТРОЙСТВО БИВАКА

Овладение техникой бивачных работ занимает особое место в подготовке туриста. И вот почему. В течение суток время туристов распределяется примерно так: 8 часов перехода +8 часов сна +8 часов на бивачные работы. Первые два слагаемых представляют собой несократимые величины. Значит, все то интересное, что хочет турист осуществить в походе (осмотр памятников старины, выполнение общественно полезных заданий, сбор ягод и купание, возможность для разговоров и песен у костра и т. д.), он должен делать за счет сокращения времени бивачных работ. К сожалению, очень часто юные туристы, особенно путешествующие большими группами, ведут бивачные работы настолько лениво и беспорядочно, что они вместе со сборами занимают даже больше 8 часов в сутки.

Вот почему до тех пор, пока юные туристы не научились тратить на утренние и вечерние бивачные работы по полтора-два часа, перед походами, в которых они участвуют, бессмысленно ставить какие-либо другие цели, кроме прохождения маршрута и овладения туристской техникой. Поручать такой группе выполнение каких-либо заданий не имеет смысла. Осуществить их она может только за счет сокращения времени сна или прохождения маршрута.

До тех пор пока возня с биваком может растянуться на неопределенный срок, жизнь группы строится по принципу: **«Выйдем, когда удастся, придем, куда сможем»**. Группа, владеющая бивачной техникой, живет по другому принципу: **«Выйдем, когда наметим, придем, куда нужно»**. Вот с такой группой уже можно совершать увлекательные путешествия, брать интересные задания, намечать равные смелые планы.

Итак, рассмотрим вопросы, связанные с овладением бивачной техникой. Сюда войдут выбор места для бивака, организация бивачных работ, установка палатки, свертывание бивака. По существу сюда же должно войти разведение костров, просушивание одежды и обуви, приготовление пищи. Но разведению костров (ввиду важности этого вопроса) посвящена отдельная глава, а два последних вопроса рассмотрены в главах «Снаряжение» и «Питание в походе».

Выбор места для бивака

Место для бивака должно удовлетворять нескольким требованиям. Первое из них — безопасность. Конечно, в полной мере это требование относится к дальним и сложным походам. В условиях средней полосы России вопросы безопасности не стоят с такой остротой, и о них чаще всего вообще забывают. Но все же совершенно

не учитывать их не следует. Не рекомендуется, например, располагаться лагерем ниже по течению реки вблизи крупных деревень, скотных дворов, боен, поселков с промышленными предприятиями. Вода, взятая из реки в подобном месте, может оказаться испорченной. Не следует без крайней нужды разбивать лагерь возле водоемов со стоячей цветущей водой. Правда, в принципе такую воду можно обезвредить: отфильтровать через почву¹,

(¹Для этого на расстоянии 1—1,5 м от воды выкапывают небольшую ямку. Когда она наполнится водой, воду вычерпывают кружкой. Эту операцию повторяют несколько раз, пока в ямку не начнет поступать чистая вода.)

через ткань и затем прокипятить или бросить несколько кристаллов марганцовки. Но все же лучше пройти лишнюю пару километров и остановиться возле проточной воды. Не стоит располагаться лагерем недалеко от деревень и проезжих дорог, особенно если поход совершается в праздничные дни. Посторонняя компания вряд ли доставит много радости, даже если она настроена вполне дружелюбно. Случайно забежавшая собака, которая произведет «ревизию» мясных продуктов в рюкзаках, стадо коров, прошедшее утром через лагерь, — все эти возможные случаи говорят не в пользу выбора места бивака вблизи от деревни, хотя с вопросами безопасности и не связаны.

Следующим требованием к месту бивака является наличие воды и дров. Трудно сказать, какое из этих требований является более важным. Все зависит от конкретных условий похода. Обычно в жаркое летнее время в средней полосе России важнее бывает найти воду. С дровами проще, но ранней весной, когда еще не сошла талая вода, эта проблема выдвигается на первый план.

Итак, безопасность, обеспеченность водой и дровами — вот основные требования к месту бивака. Все они принимаются во внимание в первую очередь, когда место бивака намечают по карте, а потом — когда выбирают его на местности.

Остальные требования к месту бивака следует рассматривать как желательные, но не обязательные. К числу таких требований относится удобство места для разворачивания бивачных работ. Желательно, чтобы за водой не надо было лазить в глубокий овраг или цедить по кружечке из еле заметного родничка, чтобы не требовалось далеко ходить за дровами, чтобы место бивака было защищено от ветра, а если в лесу много комаров, то, наоборот, чтобы место было продуваемым, чтобы палатки можно было натянуть на деревьях, а не на специальных кольях и т. д. Если бивак не удовлетворяет подобным требованиям, это затянет время работ по разбивке лагеря и потребует больших усилий от туристов, но, в конечном счете, и в таких условиях можно обеспечить себе полноценный отдых.

Эстетические требования к месту бивака и внешнему виду лагеря тоже относятся к числу дополнительных требований. Конечно, при прочих равных условиях лучше поставить лагерь на каком-то красивом, радующем глаз месте. Недаром опытные туристы, много путешествовавшие по родному краю, стараются запомнить такие места и при случае привести туда новичков. Но, конечно, эстетическим требованиям к месту бивака не должно отдаваться предпочтение перед основными. То же самое

можно сказать и о внешнем виде лагеря. Конечно, красиво, если палатки поставлены на одинаковом расстоянии от костра или если обеденный «стол» украшен букетом полевых цветов. Но ни в коем случае это не должно становиться самоцелью. Между тем неопытный руководитель нередко забывает об этом. И вот ради того, чтобы палатки были поставлены в одну линию, лагерь разбивается не в лесу, где он защищен от ветра и частично от дождя, где дрова находятся буквально под боком, а где-то на краю поля, вблизи проезжей дороги, открытый всем дождям и ветрам, откуда за дровами нужно ходить метров за триста. А ради букета цветов, украшающего «стол», обед задерживается на полчаса, и все едят остывшую пищу. Одним словом, выбирая место для лагеря, не надо забывать о том, что является главным, а что второстепенным.

Организация бивачных работ

Обычная ошибка неопытного руководителя заключается в том, что он полагает, будто бивачные работы вообще не требуют организации. Придя на место бивака, он отдает примерно такую команду: «Ну, а теперь, ребята, за работу! Тащите дрова, разводите костер, ставьте палатки. Не будем терять времени». После этого на какое-то время возникает общая суматоха, а затем юные туристы, охваченные энтузиазмом, разбегаются по лесу. И тут выясняется... Все, у кого были топоры, ушли за дровами. Палатки нельзя ставить, так как нечем забивать колышки. Кто-то уже принес охапку дров, но костер разводить нельзя, так как не готов очаг. Воду принести нельзя, потому что юные туристы, в рюкзаках которых находились кастрюли, также убежали за дровами. Вместо того, чтобы идти за водой, дежурные бегают по лесу, спрашивая, у кого в рюкзаке кастрюли. Как будто бы все заняты, все при деле, но проходит часа два, и руководитель с недоумением видит, что разбивка бивака все еще находится в начальной стадии. Можно гарантировать, что на устройство бивака и приготовление пищи такая группа потратит не меньше 4—5 часов.

Чтобы ничего подобного не произошло, руководитель должен заранее, еще во время движения по маршруту, продумать организацию бивачных работ. Главное, к чему нужно при этом стремиться, — это обеспечение широкого фронта работ. Иными словами, максимально возможное число дел должно выполняться параллельно. Но так как все требуемые работы запараллелить вряд ли возможно, следует на каждом этапе разбивки бивака ясно представлять себе, какой участок работ в данный момент тормозит продвижение всех работ, и сосредоточивать усилия именно на нем, перебрасывая сюда наиболее опытных и умелых ребят.

Рассмотрим сказанное на примере. Группа остановилась в летнем походе на ночлег в лесу. Место бивака достаточно обеспечено водой и дровами. Какой участок работ является главным? Заготовка дров на вечер, разведение костра или установка палаток? Безусловно, разведение костра. Поэтому очень важно в этот момент, чтобы параллельно кто-то готовил очаг, кто-то пошел за водой, кто-то готовил растопку и

еще кто-то первую партию мелких дров. Одновременно с этим нужно распланировать бивак: место для костра, палаток, дров и т. д. Все остальные работы в это время выполняются постольку, поскольку в группе имеются незанятые люди.

Что будет, если все это не запараллелить? Допустим, юный турист, которому поручено приготовить, очаг, вместо этого занялся установкой палаток. Тогда на какое-то время может сложиться такая ситуация: костер горит, вода принесена, но она стоит в стороне от огня и не греется, так как кастрюли не на чем повесить. Время, которое пройдет с момента, когда загорелся костер, до момента, когда кастрюли наконец повешены над огнем, является неоправданным увеличением общего времени бивачных работ. При умелом планировании бивачных работ их можно в основном закончить к моменту, когда готова пища. Опыт показывает, что после ужина обычно возникает своеобразная разрядка — начинает чувствоваться не замечавшаяся ранее усталость, появляется желание спокойно посидеть у костра, поговорить, что-нибудь спеть. Поэтому надо стремиться к тому, чтобы максимум работ, включая застилание палаток одеялами и приготовление изголовий, успеть окончить до ужина.

Конечно, рассмотренный случай не более чем пример и не следует расценивать описанный в нем порядок выполнения работ и расстановки людей как оптимальный для всех походов. Если на месте, где группа ставит лагерь, трудно с дровами, то с самого начала именно этот участок будет решающим в разворачиваемом фронте работ и именно сюда следует направить лучшие силы. Если во время разбивки лагеря надвигается дождь, то надо сосредоточить усилия в первую очередь на установке палаток. Во многом правильность тех или иных решений при расстановке сил на бивачных работах зависит от численного состава и туристского опыта группы.

Умение оценивать ход лагерных работ и выделять среди них главный участок на каждом данном этапе в значительной мере зависит от туристского опыта. Поэтому если сам руководитель таким опытом не обладает, то ему следует, продумав расстановку сил и последовательность работ на биваке, заранее обсудить это с кем-то из наиболее опытных участников. К моменту прихода на место бивака у руководителя должны быть подготовлены все распоряжения, которые он отдаст сразу же после остановки. Сделать это надо раньше, чем юные туристы начнут работу кто во что горазд и бивачные работы потекут в стиле вольных импровизаций.

Первым распоряжением должно быть указание места, куда надо сложить рюкзаки. Иначе рюкзаки будут разбросаны под различными кустами и деревьями на довольно большой площади. И поиски одного из них (например, с солью или палаткой) могут в наступившей темноте занять немало времени. Следует иметь в виду, что внешний вид места бивака часто меняется до неузнаваемости после того, как устроен костер, поставлены палатки и т. д. У человека возникает ощущение, что поляна, где он оставил рюкзак, была совсем не та, на которой он в данный момент находится.

Второе распоряжение — кто и что должен достать из рюкзаков раньше, чем все разойдутся на бивачные работы. Обычно нужно сразу достать топоры, посуду (как для варки пищи, так и личную), продукты для сегодняшней еды, палатки вместе с накидками или тентами, спички (если их нет у дежурных). Разумеется, и это

перечисление является сугубо ориентировочным. Третье распоряжение содержит распределение поручений — кому что следует делать. Руководитель должен совершенно четко сказать, кто выбирает место для костра, кто — для палаток, кто идет за водой и т. д. Здесь вступают в силу те соображения о необходимости обеспечить максимально широкий фронт работ, о которых речь шла выше. Если какие-то из текущих дел руководитель намерен выполнять сам, он должен сказать об этом всем. Зачастую можно дать одному и тому же человеку не одно, а несколько поручений, но обязательно указать очередность их выполнения, например: «Витя сначала принесет воды, а потом займется палаткой». Если же сказать по-другому: «Витя будет заниматься дровами и палаткой», то вполне возможно, что Витя в решающий момент оставит костер без дров, увлекшись установкой палатки.

Чтобы непрерывно поддерживать широкий фронт работ, вовремя перебрасывая людей на тот участок, который на данный момент становится главным, кто-то должен взять на себя роль диспетчера. Чаще всего им бывает руководитель. В многочисленной группе ему не следует брать на себя никаких других функций. Это, конечно, не значит, что он будет стоять посреди лагеря сложа руки и только давать руководящие указания. Пусть он, кроме этого, сохранит за собой ту функцию, которую туристы называют «быть на подхвате». Иными словами, он оставит за собой исполнение множества небольших дел, которые все время возникают в ходе работ: забьет в землю принесенные рогулины или натянет трос, поможет костровому развести огонь, выстрогает мешалку для дежурных, поможет колоть дрова, которые ребята поднесли к костру, откроет консервные банки или нарежет хлеб, поможет натянуть палатку и т. д. Но делать это он будет только в те минуты, когда окажется свободным от своих диспетчерских функций.

В малочисленной группе, когда иметь при постановке бивака специально выделенного диспетчера — непозволительная роскошь, этому человеку следует взять на себя какие-то функции, связанные с пребыванием в центре лагеря, лучше всего обязанности кострового. Костер всегда является своеобразным центром бивака, и, находясь возле него, нетрудно быть все время в курсе событий. Совмещать обязанности кострового и диспетчера возможно, а, например, обязанности заготовщика дров и диспетчера вряд ли удастся. Заготавливать дрова обычно приходится несколько в стороне от лагеря, и это не позволяет следить за тем, как идут работы на других участках.

Кроме того, находясь в курсе событий, руководитель сохраняет за собой еще одну роль — последнего резерва, вводимого в дело в критический момент.

Руководителю, или диспетчеру, полезно следить за временем работы по часам и периодически объявлять всем, сколько времени уже прошло. Необходимо только предварительно поставить перед юными туристами конкретную задачу — уложиться с бивачными работами в определенный срок. Тогда периодические (скажем, раз в 30 минут) напоминания о затраченном времени действуют мобилизующе. Появляется спортивный азарт — уложиться в назначенное время. Разумеется, это время должно быть реальным для данной туристской группы.

В учебных походах, когда позволяет обстановка, функции диспетчера следует передоверить кому-то из наиболее подготовленных ребят (в первую очередь старшему по группе), готовя их тем самым к постоянному выполнению

диспетчерских обязанностей, и по мере накопления опыта все чаще и чаще поручать им это не только в учебных походах.

Все, что было сказано об организации работ на биваке, относилось, прежде всего, к руководителям походов. А теперь несколько советов, адресованных непосредственно к участникам.

Совет первый. Заведи раз и навсегда твердый порядок: **взятую у товарища вещь всегда отдавай ему лично в руки**. Иначе будет все время теряться то одно, то другое.

Совет второй. **Не ройся в чужих рюкзаках и не позволяй копаться в своем рюкзаке другим**. Нередко юный турист, услышав вопрос дежурных: «У тебя соль?», отвечает: «У меня! Залезь в мой рюкзак!» Для начала дежурные перепотрошат несколько похожих рюкзаков, пока найдут нужный. После их поисков в рюкзаках все будет перерыто, так что потом в случае необходимости нужную вещь не сможет найти и сам хозяин. А главное — на все это уйдет гораздо больше времени, чем если бы владелец рюкзака на несколько минут прервал работу и достал сам то, что нужно.

Совет третий. **Окончив порученную работу, ищи себе дело**. Прикинь, что еще не сделано, где можно быть полезным, кому требуется помощь, чтобы ускорить работу. Если все необходимые дела уже делаются и помощь не требуется, подумай, что может быть улучшено или дооборудовано. Может, это будет сушилка для носков и ботинок или сиденье, на котором расположится группа у костра за ужином, или дрова на утро. Помни: **работа должна кончаться по возможности одновременно для всех**.

Совет четвертый. **Делай дело, а не играй**. Вспоминается, например, такой случай. Одной девушке было поручено быстро наломать сухих веток для костра. Минут десять она прыгала под деревом, пытаясь схватить ветку, до которой она доставала только кончиками пальцев. Кругом было сколько угодно сухих веток на высоте ее роста. Но почему-то ей захотелось добыть именно ту, высокую ветку. Раз подпрыгнула — не достала, второй раз — тоже. А дальше вошла в азарт. Дело было забыто, началась игра. К сожалению, способностью превращать дело в игру отличаются многие юные туристы.

Из перечисленных здесь советов надо особенно выделить третий. Не будет преувеличением назвать выполнение его одним из основных правил походной жизни. До тех пор пока это не стало привычкой, человек не может считать себя настоящим туристом.

Кстати, в связи с этим хочется упомянуть вот о чем. В хорошо слаженной группе вовсе нет необходимости распределять работы и управлять ими, и никто не берет на себя обязанности диспетчера. Все и без этого будет сделано быстро и хорошо. Но так работать может только та группа, участники которой обладают достаточным опытом, чтобы без каких-либо указаний на каждом этапе, понимать, какой участок является сейчас решающим. Они приобрели твердую привычку постоянно искать себе дело, пока не окончены все работы.

Работа с палаткой

Палатка издавна стала верным спутником путешественников. Однако, чтобы палатка служила надежно, с ней надо правильно обращаться. Прежде всего, надо выбрать место, где будет стоять палатка. Требования к нему невелики. Во-первых, тут не должно быть кочек, бугров, выступающих корней деревьев, камней и т. д. Нежелательно устанавливать палатку на высокой траве. Во-вторых, это место не должно быть сырым. В-третьих, выбранное место не должно быть покатым, чтобы спящие ночью не съезжали друг на друга. В случае, если такого места найти не удастся и приходится разбивать палатку в месте, имеющем небольшой уклон, ее следует поставить вдоль по склону, чтобы ночью, в случае сползания, спящие смещались вниз, а не скатывались друг на друга. Наконец, поблизости не должно быть муравейников, не должно быть сильно нависающих гнилых деревьев.

Как правильно установить палатку? Устанавливают палатку несколько человек, чаще всего двое или четверо. Определенного, раз навсегда принятого порядка установки палатки не существует. Рассмотрим несколько вариантов.

Палатка имеет 14 растяжек — 2 идущие от конька, по 3 на боковых крыльях и 6 на полу. Теоретически считается, что для правильной установки такой палатки должны быть использованы все 14 растяжек. Поэтому, например, на детских туристских слетах часто требуют, чтобы палатки были поставлены именно так. В этом случае для установки палатки потребуется 14 колышков длиной по 15—25 см и две опорные стойки; длина каждой стойки должна соответствовать высоте конька над полом: для «полудатки» — это 1,5 м, для «памирки» — 1,2 м и т. д. Сначала натягивается пол палатки, начиная с угловых растяжек. Можно начать с растяжек, расположенных по диагонали, можно — с растяжек, находящихся с какой-то одной стороны. Не следует только начинать со средних растяжек — так труднее ровно натянуть пол.

Когда пол растянут, устанавливаются опорные стойки, которые поддерживают конек палатки. Конструкция палаток предусматривает, что стойки помещаются внутри палатки: одна — у задней стенки, другая — у входа. Для их установки в коньке сделаны два отверстия с люверсами: верхний конец стойки идет в люверс, нижний упирается в пол палатки. Однако практика показывает, что устанавливать стойки внутри палатки не стоит. При сильном натягивании люверсы рано или поздно начинают вырываться из ткани палатки. Разрыв этот легко идет дальше, и, сколько бы его потом ни латали и ни зашивали, прочность палатки будет снижена в самом напряженном месте. Поэтому лучше все же располагать стойки снаружи палатки. Если они сделаны точно по высоте палатки, то их можно поставить вплотную к задней стенке и к входу, опустив на верхний обрез стойки проушину, за которую крепится оттяжка конька. Если стойка несколько выше палатки, то положить проушину поверх стойки не удастся. В этом случае стойку устанавливают, чуть отступая от палатки, и через нее в обхват пускают оттяжку. Лучше всего, если в месте обхвата есть какой-нибудь сучок, это наверняка предохранит оттяжку от сползания вниз по стойке. Если такого сучка нет, надо просто потуже затянуть оттяжку вокруг стойки.

Иногда туристы стараются при установке стоек забить или вдавить их нижние концы в землю. Это вовсе не обязательно. Если при установке палатки все сделано правильно, то стойки держат палатку вполне надежно. Порядок действий при установке опорных стоек такой. Один турист устанавливает стойку возле входа и укрепляет на ней оттяжку (или кладет поверх нее проушину). Другой делает то же самое возле задней стенки палатки. После этого один, взявшись за конек палатки, удерживает опорные стойки в вертикальном положении, а второй натягивает потуже сначала одну коньковую оттяжку и забивает в землю кольшечек на ее конце, а потом проделывает это и со второй оттяжкой. Теперь надо натянуть оттяжки боковых крыльев. Здесь тоже начинают всегда с угловых оттяжек. Чаще всего один из туристов продолжает удерживать палатку за конек, чтобы опорные стойки не заваливались вбок, а второй забивает в землю кольшечки и натягивает на них угловые оттяжки. Правда, в этом случае у новичка часто получаются складки на боковых скатах палатки, так как почти наверняка он одну из оттяжек натянет сильнее или слабее, чем другие, или неудачно выберет место для кольшечка. Поэтому лучше всего, если за дело возьмутся сразу четверо. Каждый берется за угловую оттяжку, все четверо одновременно натягивают их и смотрят, не получилось ли складок. Если они образовались, пробуют, кто должен ослабить или, наоборот, натянуть оттяжку сильнее. После того как такая примерка произведена, вбивают кольшечки и крепят на них оттяжки.

Если работают двое или трое (а еще один удерживает опорные стойки от падения), то получается какой-то промежуточный вариант указанных выше способов установки. После того, как натянуты угловые оттяжки крыльев, надо натянуть средние. Теперь палатка установлена по всем правилам.

Существуют и упрощенные способы, установки палатки. Прежде всего, далеко не всегда надо натягивать пол палатки. Чаще всего без этого можно превосходно обойтись (не нужны шесть кольшечков). Далее, почти столь же часто можно обойтись без натягивания средних оттяжек на крыльях (минус еще два кола). Наконец, ночуя в лесу, почти всегда можно растянуть конек палатки между двумя деревьями и не пользоваться опорными стойками (не нужны опорные стойки и еще два маленьких кола). Итак, вместо 14 маленьких кольев и 2 больших стоек палатку можно установить всего на четырех кольшечках. Для установки палатки таким способом стоит нарастить веревки коньковых оттяжек или заменить их более длинными. Тогда можно натянуть палатку между довольно далеко растущими деревьями.

Нередко бывает, что в месте, выбранном для установки палатки, с одной стороны есть подходящее дерево, чтобы натянуть коньковую оттяжку, а с другой — нет. Можно, конечно, в этом случае использовать опорную стойку. Но можно подвязать к проушине на коньке вторую веревку или, если оттяжка достаточно длинная, перевязать ее, укрепив в проушине не конец ее, а середину. Получается двойная оттяжка (вперед-влево и вперед-вправо), которая позволяет воспользоваться деревьями, растущими сбоку. А такие деревья найдутся почти всегда, если уж не нашлось двух деревьев, позволяющих растянуть конек палатки напрямую.

Внутри палатки на ее пол укладываются либо надувные матрацы (о них уже шла речь — см. с. 61 — 62), либо еще что-то. Вместо матрацев туристы часто применяют самые разнообразные вещи — небольшие коврики из поролона, куски

брезента, телогрейки, спорок со старого пальто — в общем, все, что годится для использования в качестве прокладки. Самое простое — это захватить из дома по одному лишнему одеялу на каждую палатку. В некоторых случаях вместо этого делают подстилку, обычно, из елового лапника, который укладывают под пол палатки перед тем, как ее установить. Было время, когда такую подстилку делали почти все туристские группы. В настоящее время, когда туризм приобрел массовый характер, использование лапника для установки палаток стало явлением нежелательным, и сейчас применение хвойной подстилки считается оправданным только при зимних полевых ночлегах. Думается, что и юным туристам следует идти по этому же пути и использовать лапник только в каких-то крайних случаях, при вынужденной, незапланированной ночевке.

В дождь туристская палатка, как правило, промокает. Палатки из брезента, репса, плащ-палаточной ткани промокают даже когда они новые. Палатки из прорезиненного перкаля или водоотталкивающих тканей начинают промокать после одного-двух сезонов, а служат палатки обычно гораздо дольше.

Какие же советы можно дать на этот случай? Прежде всего — хорошо натягивать палатку. Если на боковых скатах образовались морщины, то именно в этих местах палатка в первую очередь начинает течь. Далее, нужно избегать прикосновения к скатам палатки головой или плечами. Хорошо натянутая палатка намокает, но внутрь воды не пропускает, совсем как раскрытый зонтик. Однако стоит кому-нибудь прислониться к стенке или скату, как в этом месте вода начинает проникать внутрь палатки капля за каплей.

Как же повысить сопротивляемость палатки воде? В туристских справочниках часто приводятся рецепты водоотталкивающих составов для пропитки ткани палаток. Однако на практике мало кто пользуется ими — слишком это сложное дело. Гораздо удобнее воспользоваться полиэтиленовыми накидками. Опытные туристы клеивают или сваривают (с помощью утюга или паяльника) из нескольких кусков полиэтилена одну большую накидку так, чтобы она прикрывала от дождя не только палатку, но и поставленные возле нее рюкзаки. Такая накидка снабжается петлями и тонкими растяжками по углам и на коньке. Начинающим туристам на первых порах можно обойтись просто несколькими кусками полиэтилена. Их легко укрепить на палатке с помощью бельевых прищепок. Если прищепок нет, можно придавить куски полиэтилена к палатке длинными ветками, положив их одним концом на землю, а другим на палатку. Для укрепления полиэтиленовой накидки можно использовать и веревку, цепляя ее к проушине палатки и перебрасывая к следующей проушине на другую сторону через конек. Часто для этой цели применяются средние оттяжки, которые остались ненатянутыми. Можно комбинировать все эти способы, например, укрепить полиэтилен по краям палатки прищепками, а в середине, где два куска накладываются друг на друга, положить ветку.

Немало затруднений вызывает у юных туристов укрепление оттяжки на полиэтиленовом куске, так как любые веревочные узлы довольно легко с него соскальзывают. Поэтому лучше сделать так: сначала завязать в узелок угол самого полиэтиленового куска, а после этого прикрепить к нему оттяжку.

Бывает, что полиэтилена не хватает, чтобы закрыть всю палатку. В таких случаях юные туристы иногда почему-то решают не накрывать палатку вовсе. Полиэтилен идет на пол, под голову либо вообще не используется. Это неверно. Лучше закрыть часть палатки, чем подставлять ее под дождь полностью. При этом нужно стараться укрыть в первую очередь ту часть палатки, под которой располагаются туловища спящих. Если полиэтилена не хватает и на это, надо уложить его так, чтобы он укрывал в первую очередь конек и прилегающие к нему части ската. Те части, которые ближе к крыльям, можно оставить незакрытыми — это не так страшно.

Помимо полиэтиленовых накидок, туристы довольно часто используют тенты, изготовленные из какой-нибудь легкой ткани. Ткань сшивают в виде прямоугольника таких размеров, чтобы он свободно мог закрыть палатку сверху. По углам и на линии сгиба, соответствующей коньку палатки, укрепляют проушины или петли для оттяжек. В отличие от полиэтиленовых накидок тент не кладут сверху на палатку, а натягивают над ней так, чтобы между ним и палаткой был зазор хотя бы в 5—10 см. Для этого над палаткой параллельно коньку натягивают веревку. Тент перебрасывают через веревку и крепят по углам на, оттяжках. Совершенно не обязательно, чтобы тент был изготовлен из водонепроницаемой ткани. Хорошо натянутый тент защищает палатку, подобно зонту. Поэтому для него обычно выбирают ткань подешевле.

Вот еще несколько полезных советов. Если в палатке тесновато, то нужно уменьшить высоту конька над полом. Для этого следует укоротить опорные стойки либо привязать коньковые оттяжки ниже, чем обычно, к дереву. Вся палатка осядет, нижние части боковых стенок лягут на землю и будут служить продолжением пола палатки, отчего в палатке сразу станет просторнее. Если ставить палатку, предварительно не растягивая пола, нужно обязательно застегнуть вход хотя бы на две петли; одну, соединяющую, два полотнища на входе, и другую, соединяющую их с полом палатки. Если этого не сделать, можно легко перетянуть палатку в высоту (тогда пол по краям будет висеть в воздухе) или в ширину (тогда вход не будет закрываться).

При креплении оттяжек не надо создавать системы запутанных, хитроумных узлов — потом их самим же придется долго развязывать. Вокруг дерева достаточно пустить оттяжку в один обхват и завязать узлом, как показано на рисунке 17,а.



Рис. 17. Узлы, применяемые при установке палатки,

Конец, идущий к палатке, может быть натянут как угодно туго. Он не развяжется. Свободно висящий конец достаточно потянуть на себя, чтобы узел тут же развязался. К проушине оттяжку тоже лучше крепить совсем простым узлом (рис. 17,б), который состоит из одной затягивающейся петли. На концах оттяжек для Кольшков рекомендуется делать петли, используя так называемый узел проводника (рис. 17, в). Этим же узлом можно сделать петлю и в середине оттяжки, если окажется, что длина ее велика. Это проще, чем много раз обкручивать ее вокруг кольшка.

При забивке кольшков нужно придавать им наклон в сторону от палатки, а не к ней. Иначе оттяжки будут легко соскакивать. Для этого удобнее, забивая кольшки, развернуться к палатке спиной, а не лицом. При натягивании коньковых оттяжек через опорные стойки надо следить, чтобы конек палатки, стойки и кольшек, за который крепится оттяжка, были на одной прямой. Иначе палатка будет неустойчивой. Направление угловых оттяжек на крыльях палатки не должно совпадать с продолжением одного из краев бокового ската палатки (рис. 18).

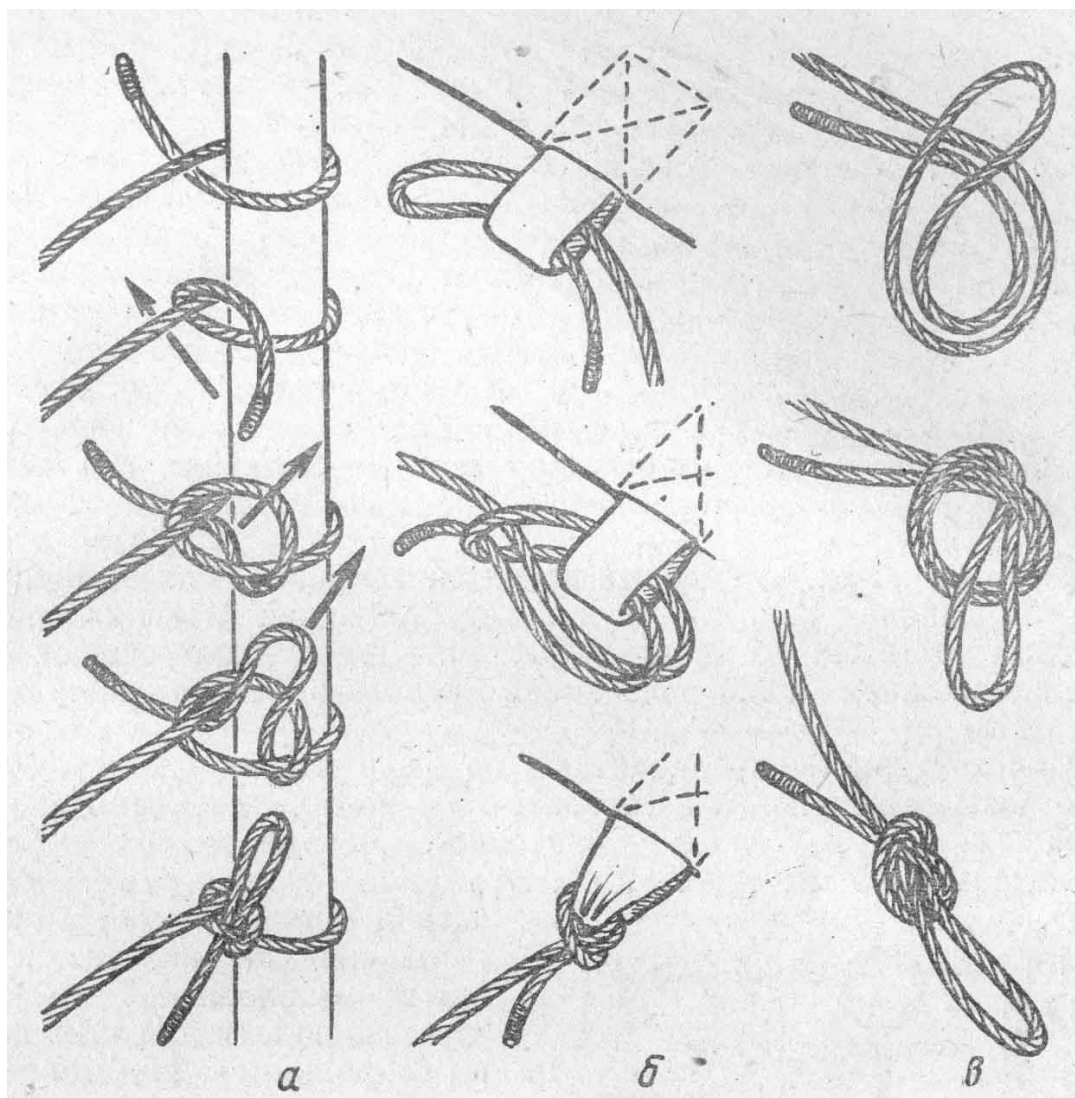

Рис. 18. Направление угловых оттяжек палатки:
а — правильно; б, в — не правильно.

Многие туристы предпочитают не вырубать на каждом биваке новые колышки, а изготовить себе комплект колышков из дюралюминиевых уголков или тонкого металлического прута диаметром 4—5 мм (рис. 19, а).

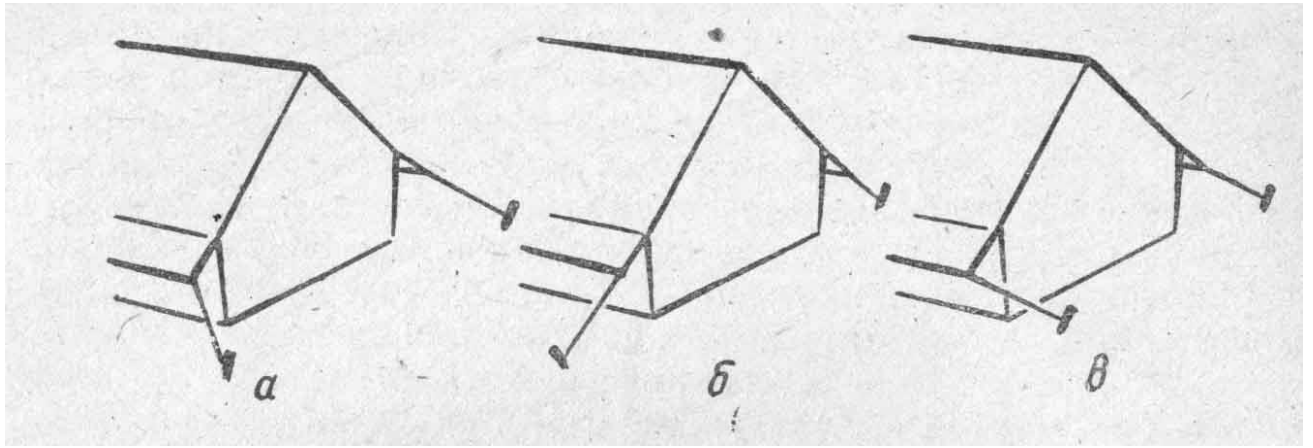

Рис. 19. Металлические штыри и опорные стойки для палатки.

Это вполне можно рекомендовать и юным туристам. Изготовление их несложно, а время, необходимое для установки палатки, значительно сокращается. Изготавливая комплект колышков, надо сделать несколько запасных. Колышки легко теряются. Для колышков, изготовленных из уголков, рекомендуется иметь брезентовый или

кожаный чехол, а для колышков из металлического прута — резиновые трубки чуть большего диаметра. Заворачивать незачехленные колышки в палатку не рекомендуется: ими можно повредить палатку.

Менее популярны, но все же достаточно распространены среди туристов заранее сделанные стойки для палатки. Для их изготовления берут дюралюминиевые трубки диаметром 1—1,5 см.

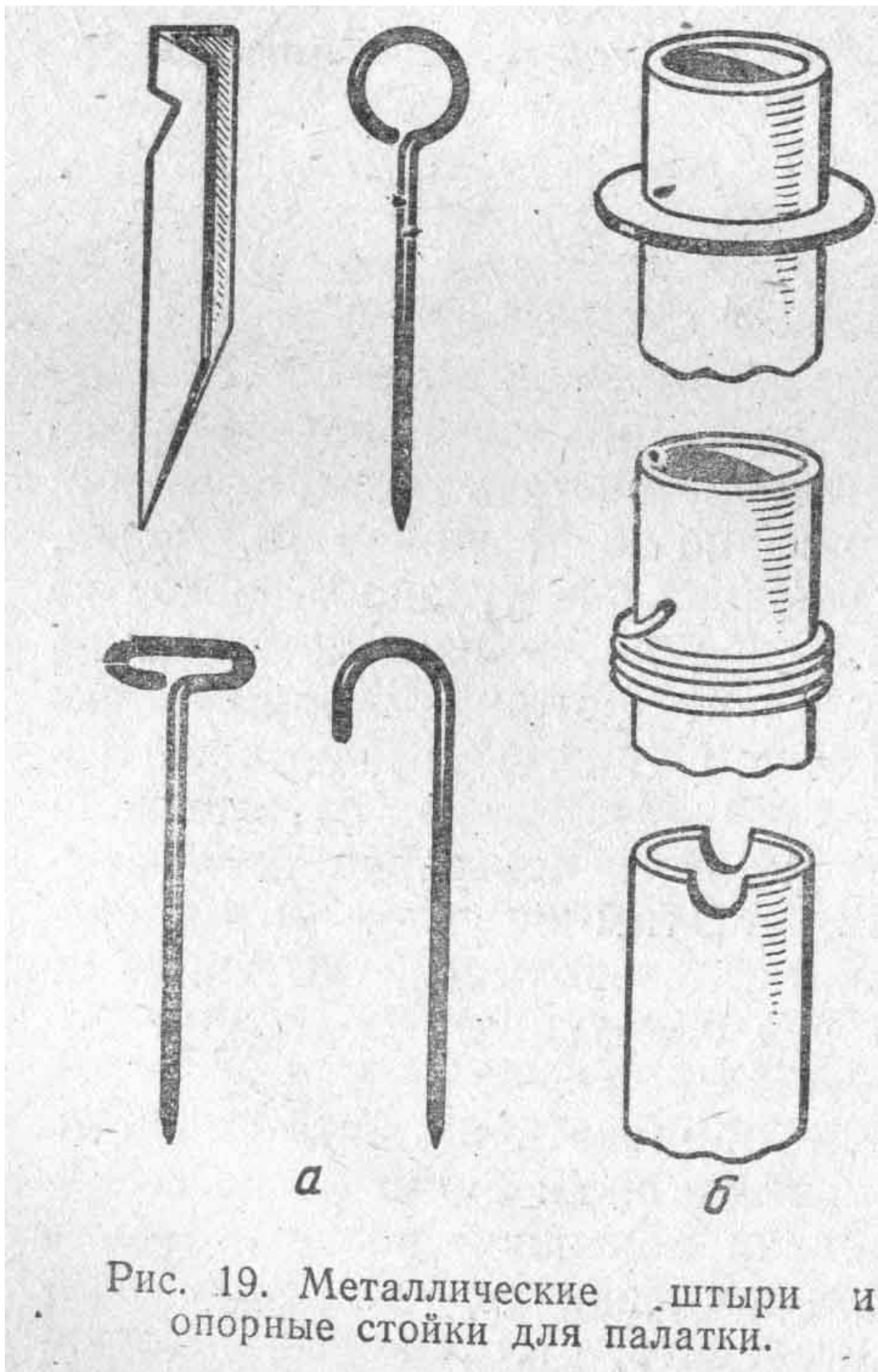
На одну стойку понадобится 3 трубки примерно по 40—45 см длиной. Высота палатки под коньком колеблется в пределах от 1,2 до 1,5 м. С учетом этого, надо подбирать и длину трубок. В одну из этих трубок с обоих концов туго забивают деревянные пробки. Концы этих пробок длиной 3—4 см остаются снаружи. Пробки надо аккуратно обработать рашпилем, чтобы на них можно было достаточно плотно надеть другие трубки. Это будет средняя часть стойки. Верхняя и нижняя трубки легко стыкуются с ней. На одном конце верхней трубки надо сделать какое-нибудь приспособление, чтобы веревка не скользила вниз по гладкому металлу: накладную металлическую шайбу, два сквозных отверстия, с помощью которых укрепляется намотанная вокруг трубки проволока, выемку в верхней части трубки и т. д. (рис. 19,б).

Если нет достаточно длинных дюралюминиевых трубок, то можно сделать стойку из трех круглых деревянных палок диаметром 2—3 см. На концы средней палки плотно насаживают короткие дюралюминиевые трубки примерно по 8 см длиной. Они будут служить гильзами, в которые можно вставить две другие палки, составляющие стойку. На верхней из них надо опять-таки сделать приспособление, препятствующее соскальзыванию веревки, а на нижнюю, на тот конец, который будет упираться в землю, можно насадить короткий отрезок трубки.

Теперь рассмотрим несколько способов сворачивания палатки и укладки ее в рюкзак. Обычно палатки продаются в чехле, имеющем вид удлиненного мешка. Однако, в этом чехле имеет смысл нести палатку разве что из магазина до дома. Слишком громоздка такая упаковка. По своему виду она напоминает небольшой тючок. Так можно хранить палатку дома или в школе, но не в походе. В походе лучше делать так.



Рис. 20. Первый способ свертывания палатки.

Способ первый, когда палатка используется как мягкая прокладка, которую кладут в рюкзак к спине. Два человека берут палатку за проушины на коньке и держат на весу (рис. 20). Затем берут проушины на углах правого или левого крыльев и складывают вместе с проушинами конька (крыло палатки вытянулось на весу вдоль конька). После этого с ними соединяют проушины, укрепленные по углам пола палатки с того же бока, что и крыло. Все оттяжки забрасывают в середину между коньком и крылом палатки, заднюю стенку и полотнища входа заправляют внутрь, складки по возможности расправляют. Потом проделывают то же самое с другим боком палатки также на весу. Затем палатку кладут на землю и разглаживают складки. После этого она напоминает что-то вроде многослойной ковровой дорожки. Теперь палатку скатывают с двух сторон в два тугих валика. В таком виде ее помещают в рюкзак, чтобы валики стояли вертикально. Два тугих, но в то же время не жестких валика придают рюкзаку удобную для переноски форму. Особенно хороша такая укладка рюкзака в том случае, если в него помещают какой-то неудобный груз, вроде бидона с маслом или кастрюли и ведра для варки пищи. Два палаточных валика позволяют распереть бидон или ведро так, чтобы они не смещались при ходьбе.

Способ второй, когда палатка является просто грузом, который надо уложить в рюкзак, а раз это так, то требуется, чтобы она занимала как можно меньше места. В этом случае палатку складывают на весу, как было описано в первом способе, но, заправляя оттяжки внутрь, оставляют одну из них снаружи. После этого палатку кладут на землю и складывают еще раз вдвое по длине (рис. 21), скатывают с одного конца и обвязывают оставшейся снаружи оттяжкой. Это, пожалуй, наиболее компактная упаковка палатки. При желании палатку можно закатать и в два валика, как в первом способе.

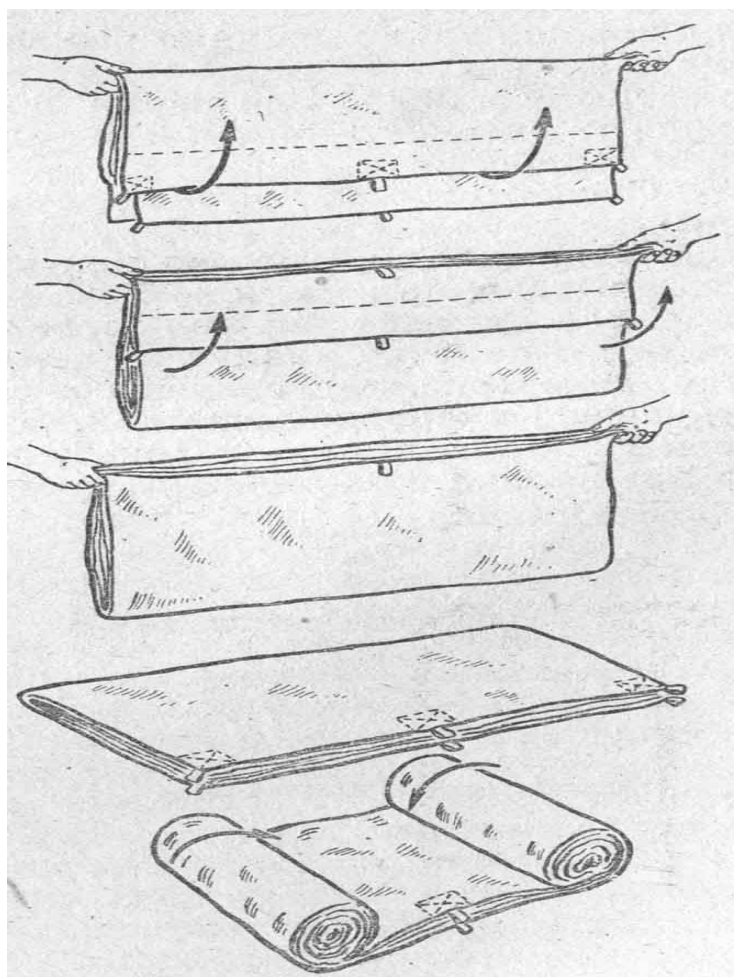

Рис. 21. Второй способ свертывания палатки

Способ третий. Сначала палатку складывают на весу, как в первых двух способах, и так же кладут на землю, а затем складывают ее несколько раз по ширине, одним из способов, показанных на рисунке 22.

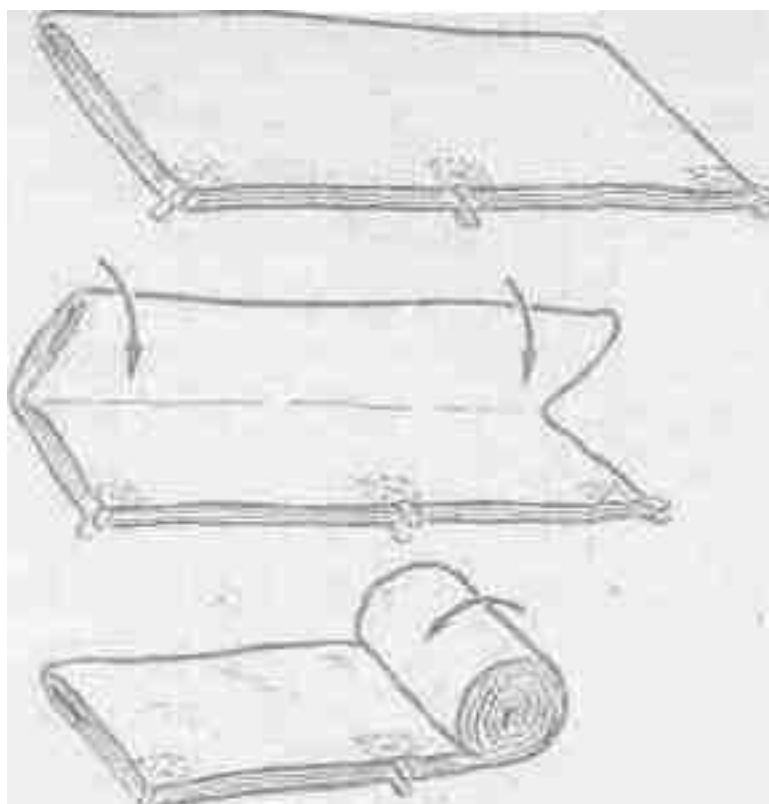

Рис. 22. Третий способ свертывания палатки.

Сложенная таким образом палатка имеет вид прямоугольника или квадрата. Так укладывают палатку, если хотят ее положить к спине в рюкзак, который будет набит не очень туго. Если палатку, лежащую на земле, сложить еще раз по длине (как во втором способе), а уже потом складывать в прямоугольник, то получится укладка, удобная для переноски под клапаном рюкзака.

Для начала достаточно я этих трех способов укладки палатки. Потом, по мере накопления, опыта, можно видоизменять эти способы, придумывать свои.

Вот еще несколько полезных советов. Если ночью прошел дождь, то, прежде чем свертывать палатку, следует просушить ее у костра. При этом необходимо внимательно следить, чтобы на нее не попала случайная искра. В воскресном походе, когда устраивается только одна ночевка, от этого правила можно и отказаться. Но тогда надо укладывать палатку не внутрь рюкзака, а под клапан. Просушка такой палатки производится дома. Если палатку не сушить, то она быстро сопрет.

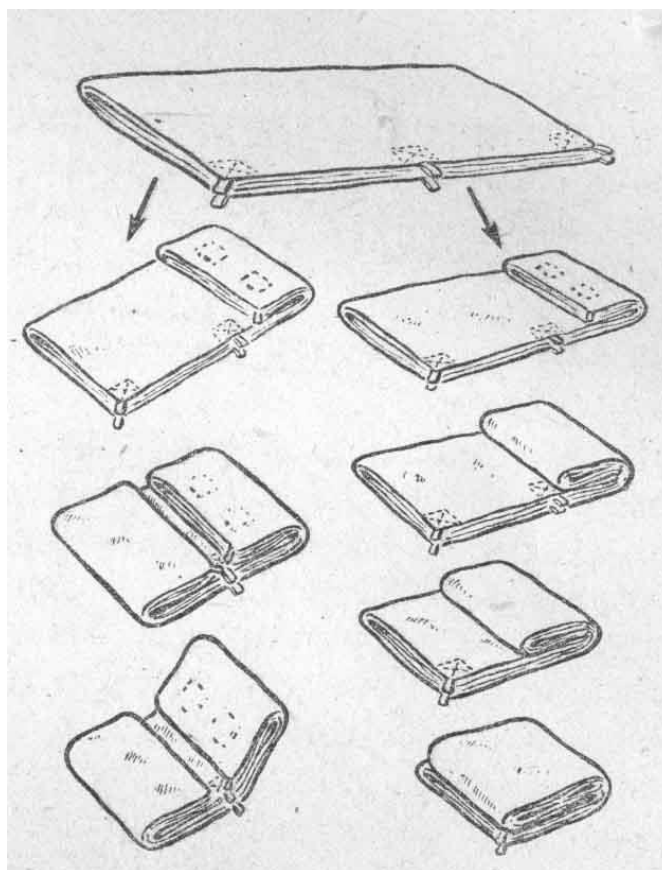
Палатки, изготовленные из прорезиненного перкаля, иногда за ночь отпотевают изнутри. В этом нет ничего страшного — достаточно обтереть влажные места тряпкой или бумагой. При длительном хранении таких палаток рекомендуется пересыпать прорезиненные поверхности тальком.

В многодневном походе иногда приходится сворачивать лагерь под дождем, так что просушить палатку сразу не удастся. На этот случай полезно иметь для палатки полиэтиленовый, клеенчатый или любой другой непромокаемый мешок, чтобы от нее не намокали вещи, находящиеся в рюкзаке, или чтобы палатка не намокала дальше, если ее кладут под клапан.

Часто бывает, что у палатки намокают только боковые скаты, а пол остается сухим. Поэтому если не удастся просушить палатку при свертывании лагеря и нет надежды сделать это вечером, при разбивке бивака, надо постараться уложить ее так, чтобы пол как можно меньше соприкасался с намокшими скатами. Ни один из трех описанных выше способов для этого не годится. Способ укладки, который можно порекомендовать на этот случай, дает довольно громоздкую упаковку, но лучшую предложить трудно. Палатку берут с двух сторон за середину пола и натягивают на весу, как раньше делали с коньком палатки (рис. 23),



Рис. 23. Четвертый способ свертывания палатки.

отодвигают свисающие вниз части палатки вправо или влево и по возможности расправляют их. Потом складывают палатку пополам по ширине. Дно палатки при этом не будет касаться намокших частей. Затем расправляют образовавшиеся складки и складывают ее таким образом еще раз. Теперь можно скрутить палатку с одного или с двух концов или сложить несколько раз. Из всей площади пола с намокшими частями палатки будет соприкасаться только совсем небольшой

квадрат, а если в месте соприкосновения положить кусок полиэтилена, чье-нибудь полотенце или косынку, то можно сохранить пол сухим. Ну, а на сухом полу можно, на худой конец, спать и без просушивания всей палатки.

Свертывание лагеря

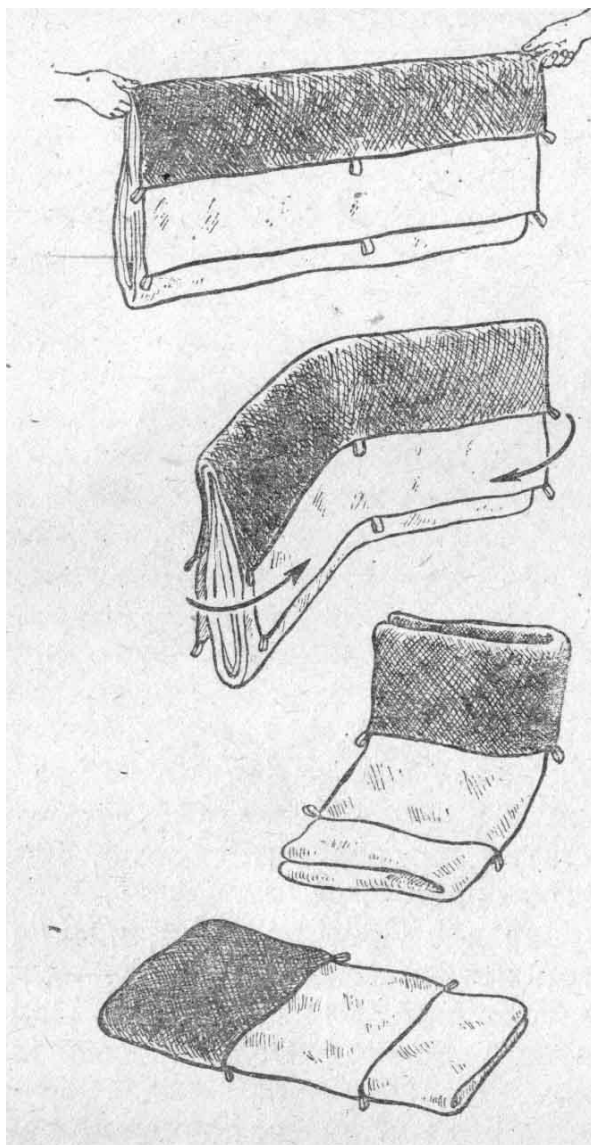
Свертывание лагеря, приготовление пищи, завтрак и укладка рюкзаков должны занимать примерно столько же времени, что и вечерние бивачные работы (может быть, чуть больше). В туристской группе, которая провела в одном составе несколько походов, все это занимает в летний период около двух часов. Полтора часа — это просто хорошее время. Если же с момента подъема до момента выхода проходит более двух с половиной часов — значит, утренние работы слишком затянулись,

К утренним бивачным работам в полной мере относится все то, что было сказано выше по поводу необходимости обеспечения широкого фронта работ. Особое внимание при этом надо обратить на умывание и укладку рюкзаков, а для дежурных — на заблаговременную (с вечера) подготовку к дежурству.

Начнем с дежурных. То, что в походе дежурные обычно встают примерно за час до общего подъема, юным туристам обычно известно. Однако чаще всего юные туристы, назначенные дежурными, поднявшись, сначала, не спеша, идут умываться и только после этого приступают к работе. В итоге начало работы запаздывает на 20—25 минут. Затем выясняется, что нет дров. Те, что были заготовлены с вечера, были вечером же сожжены, а о дровах на утро никто не подумал. Итак, надо идти за дровами. Тут оказывается, что перед отбоем все топоры были убраны, а куда, дежурные не знают. Начинаются поиски топоров. Нередко при этом приходится будить руководителя группы, ответственного за снаряжение, или вчерашних дежурных. Когда дежурные, наконец, пошли за дровами, прошло уже 35—40 минут. К моменту, когда дрова будут доставлены к месту кострища, наколоты и подготовлены для разжигания, пройдет уже около часа. Пора устраивать общий подъем, а костер еще не разведен.

Подобная история нередко повторяется еще и с продуктами. Дежурные вспоминают о них лишь тогда, когда вода уже кипит и нужно немедленно их закладывать.

Ну, а остальные участники группы? Время, прошедшее между подъемом и завтраком, чаще всего расходуется совершенно нерационально, и главным образом потому, что юным туристам и в голову не приходит, что за это время можно что-либо сделать, кроме того, что умыться. Умываться идут все вместе, а так как подходы к воде редко допускают, чтобы одновременно умывалось больше трех-четырёх человек, то у воды выстраивается очередь ожидающих. Поискать где-то в стороне еще одно место, удобное для умывания, никто не догадывается. Впрочем, иногда девочки решают, что они должны умываться отдельно от мальчиков, удаляются на почтительное расстояние и отсутствуют сколько угодно, вплоть до завтрака. Все это время они заняты не столько утренним туалетом, сколько обменом

впечатлениями. Затем вернувшись в лагерь юные туристы бесцельно слоняются в ожидании завтрака, не зная, чем себя занять.

Завтрак также растягивается на длительное время, потому что юные туристы почему-то не могут одновременно усесться за еду. После завтрака все идут свертывать лагерь и собирать рюкзаки, и тут только начинается работа, которая могла быть уже наполовину сделана за время между подъемом и завтраком. По мере того как укладка рюкзаков заканчивается, те, кто собрал рюкзаки, усаживаются на них и невозмутимо наблюдают, как дежурные продолжают возиться у костра, греют воду, моют посуду. Потом дежурные, закончив работу, собирают свои рюкзаки, а все их ждут. После того как, наконец, дежурные закончили укладку рюкзаков, руководитель поднимает группу, и тут только начинается уборка территории лагеря. А драгоценное время все идет и идет.

Работы и сборы, проводимые в таком стиле, могут растянуться часа за четыре, а то и более.

Как же правильно организовать свертывание лагеря? Прежде всего, дежурным необходимо подготовить с вечера все, что нужно для разведения костра — растопку, дрова (по крайней мере, первую партию дров), и надежно укрыть их на случай возможного дождя. С вечера же они должны получить у завхоза все продукты, необходимые для приготовления завтрака, позаботиться о спичках, знать, где находятся топоры и ножи. Воду с вечера можно не приносить — пока один дежурный разводит костер, другой успевает сходить за водой. Исключение составляет тот случай, когда за водой нужно идти далеко или ее приходится набирать, черпая понемногу из небольшого родника.

Между прочим, в некоторых туристских группах практикуется назначение дежурных не на данный день — с утра до вечера, — а на данный бивак. Тогда утром на месте стоянки будут те же хозяева, что и вечером, и перед отбоем не придется рассказывать новым людям, где что лежит и куда что удобнее поставить.

Нет никакой необходимости дежурным начинать свой рабочий день с умывания. Гораздо лучше сначала принести воды, развести огонь, а затем, ожидая, пока она закипит, по очереди сходить умыться. То же самое можно сказать и об остальной группе. Практика показывает, что общий подъем следует устраивать в момент, когда закипит вода на костре. Однако вряд ли целесообразно сразу после подъема идти умываться одновременно всей группе. Лучше сделать это в два приема. Сначала идут на умывание те, кто не может немедленно начать укладывать рюкзак. Это туристы, которые должны уложить в свои рюкзаки палатки, накидки и тенты, посуду для варки пищи и т. д.

Тем временем остальные освобождают палатки от вещей и начинают укладывать рюкзаки. К моменту возвращения ушедших умыться у оставшихся уже частично уложены рюкзаки или, во всяком случае, разобрано имущество. После этого пришедшие начинают разбирать свои вещи, снимать палатки и укладывать свои рюкзаки, а те, кто оставался в лагере, частично уложив рюкзаки, группами идут на умывание.

После умывания тем, кто, укладывая свой рюкзак, заметно опередил товарищей, следует прервать свои занятия и подумать, не требуется ли кому-либо помочь. Чаще всего бывает нужно на какое-то время подменить у костра дежурных, чтобы они

также успели до завтрака собрать свои вещи и, может быть, частично уложить рюкзаки.

При такой организации дела времени с момента закипания воды до момента готовности пищи оказывается достаточно не только для того, чтобы одеться, умыться, но и чтобы выполнить значительную часть работ по сворачиванию лагеря и укладке своих рюкзаков.

Однако в тот момент, когда еда готова и дежурные или подменившие их туристы зовут всех завтракать, нужно прекращать всякую работу. Никакие заявления, типа: «Я сейчас!», «Начинайте без меня!» — во внимание приниматься не должны. Иначе из-за одного-двух человек, которые не вовремя приступят к еде, дежурным придется простаивать, ожидая, когда же, наконец, можно будет мыть посуду.

После завтрака чаще всего бывает нужно еще раз сходить за водой, слегка подогреть ее и помыть посуду. Обычно считается, что это функции дежурных. Но так как к этому времени дежурные обычно отстают с укладкой рюкзаков от остальных членов группы, то желательно, чтобы их, хотя бы на время, кто-нибудь подменил.

Руководителю следует иметь в виду, что мытье посуды почему-то особенно не любят юные туристы. Обычно дежурным охотно помогают в чем угодно, но только не в мытье посуды. Поэтому правильно, наверное, поступают те руководители, которые делают мытье посуды такой же сменной работой, как само дежурство: посуду моют либо завтрашние, либо вчерашние дежурные и при таком порядке никаких пререканий вокруг невымытой посуды не возникает. Кстати говоря, водой, оставшейся после мытья посуды, можно залить угли в кострище. Между тем юные туристы сплошь да рядом выплескивают эту воду в сторону, а потом идти лишний раз за водой никому не хочется.

По мере того как, заканчивая укладку рюкзаков, освобождаются люди, они должны подменять там, где можно, своих отставших товарищей, а когда такой подмены уже не требуется, приступать к уборке территории лагеря.

К сожалению, некоторые туристские группы оставляют после себя место бивака в таком виде, что бывает противно даже пройти рядом. Обрывки газет, битое стекло, пустые консервные банки, и все это раскидано на большой территории.

Настоящий турист никогда так не поступит. Весь мусор, который может гореть (газеты, бумажные пакеты, конфетные обертки и т. д.), нужно сжечь. То, что не горит, отнести в сторону и закопать.

У туристов существует хороший обычай, заимствованный у таежных охотников: оставлять после себя место бивака в таком виде, чтобы следующий путешественник мог с максимальными удобствами им воспользоваться. Поэтому уборка территории лагеря заключается не только в очистке ее от мусора. Все, чем могут воспользоваться другие туристы, придя на место вашего бивака, должно быть аккуратно сложено и оставлено на видных местах. Колышки от палаток надо собрать и уложить близ кострища. Оставшиеся дрова тоже следует собрать вместе и сложить под каким-нибудь деревом, где они хотя бы частично будут защищены от дождя.

Наиболее крупные из них можно поставить стоймя, прислонив к дереву. Так они дольше сохранят свою пригодность для костра, чем лежащие на земле.

Заканчивается свертывание лагеря, как уже говорилось, быстрым осмотром территории, который проводит руководитель группы, замыкающий или кто-то из туристов, кого назначит руководитель.

Все сказанное выше об уборке места бивака — это не просто красивый обычай. Число занимающихся туризмом растет в нашей стране с каждым годом. В окрестностях больших городов наиболее живописные места с удобными подходами, как правило, известны очень широкому кругу лиц. В летнее время в каждый выходной день там останавливается какая-нибудь туристская группа. Напрасно думают некоторые туристы, что оставленное ими место стоянки вряд ли кто-нибудь посетит в ближайшее время. Чаще всего юные туристы путешествуют как раз по особо популярным маршрутам. Поэтому никому не будет приятно, если на том месте, где группа неоднократно разбивала лагерь, к которому относилась очень бережно, вдруг будет обнаружен беспорядок. На это необходимо обращать тем большее внимание, что количество путешественников-туристов постоянно возрастает, что делает заботу об охране природы в походах насущной необходимостью.

КОСТРЫ И КОСТРОВОЕ ХОЗЯЙСТВО

Трудно представить себе туристский поход без костра. Но подружиться с костром не просто. Надо уметь его развести, надо знать, какие дрова он любит, как сделать, чтобы он горел долго, не требуя новых дров, и многое другое. Обо всем этом и будет идти речь в этой главе.

Разведение костра

Принцип разведения костра сам по себе не сложен. Сначала зажигается растопка — какой-то материал, способный на небольшое время дать достаточно крупное пламя, чтобы от него занялись совсем тонкие сухие ветки толщиной со спичку. Затем подкладывают сучья побольше, приближающиеся по толщине к карандашу. Когда разгорятся и эти, кладут следующие, толщиной в палец. Так, постепенно кладут в костер все более и более толстые дрова. Понятно, что все дрова должны быть обязательно сухими.

На растопку обычно идет бумага, реже — береста. Надо только помнить, что снимать для растопки бересту с берез, растущих возле бивака, недопустимо. Бересту обычно запасают впрок, когда во время перехода находят гнилое или упавшее дерево. Опытные туристы часто обходятся без бумаги или бересты. В качестве растопки они употребляют либо очень тонкую лучину (почти стружку), которую берут из середины сухого полена, расколотого вдоль, либо то, что туристы называют паутинкой, — мелкие сухие веточки ели. Их почти всегда можно найти на крупной ели, если заглянуть под свисающие ветви у ствола.

Однако начинающему туристу лучше использовать и мелкую лучину и паутинку в качестве первой порции топлива, которая пойдет в огонь сразу же, как только разгорится растопка.

Иногда на туристских соревнованиях требуется развести костер, не пользуясь бумагой или берестой. В таких случаях лучину и паутинку заготавливают заранее, как следует просушивают, связывают в пучки и расходуют только на соревнованиях. Бумага для растопки должна быть слегка примята. Гладкий лист, как, впрочем, и комок бумаги, будет плохо разгораться.

Береста практически никогда не бывает ровным листом, и приминать ее не надо. Но иногда она сворачивается в тугую трубку, расправлять которую — дело

безнадежное. Лучше разорвать бересту ни тонкие полосы и, используя как растопку, сложить в кучку.

Растопку обычно укладывают прямо на землю, а сверху на нее кладут веточки или лучинки из первой партии топлива, но не всю заготовленную паутинку или лучину, а только часть их, так, чтобы растопка не оказалась заваленной ими. Некоторые туристы любят при этом укладывать на растопку только нижние концы лучины, а верхние — класть на какую-нибудь ветку потолще. Действительно, в такой укладке есть смысл: веточки или лучинки, лежащие в наклонном положении, легче разгораются. Когда бумага или береста прогорят, лучинки не оседают вниз и не сыпаются друг на друга, что иногда происходит, если их просто набросать поверх растопки (упавшие на землю неразгоревшиеся лучинки могут потухнуть).

Растопку следует поджигать снизу — тогда она прогорит вся, до конца. Если зажечь растопку сверху, то нередко прогорает только ее верхняя часть, а затем пламя гаснет: огонь вниз распространяется очень плохо.

Растопку в виде пучков паутинки или лучинок лучше поджигать, держа на весу. Чем тоньше лучина или прутики, тем легче они загораются, но тем быстрее они и прогорают. Те из них, которые идут на растопку или на первую партию топлива, сопоставимы по толщине со спичкой и горят очень часто не дольше, чем спичка. Поэтому первые две-три минуты нужно все время очень быстро подклаживать в огонь новое и новое топливо. При этом нельзя валить его в огонь как попало. Если ветки или лучина лягут плотным слоем, они забьют огонь и костер тут же погаснет. Это обычная ошибка юных туристов: едва появилось пламя, они щедро сыплют на него заранее заготовленную паутинку и огонь тухнет. Надо укладывать топливо в костер таким образом, чтобы между ветками, лучинами или чурками оставались просветы, необходимые для доступа воздуха. Тогда огонь будет хорошо разгораться. Это, впрочем, касается не только разжигания костра, но и поддержания его, когда в дело идут уже толстые дрова. Но в этом случае есть время положить полено, посмотреть, как оно занимается, передвинуть его, если оно плохо легло, и т. д. Тогда огонь мгновенно не погаснет, а при разжигании костра огонь может исчезнуть за несколько секунд, если костровой замешкается или допустит какую-нибудь ошибку. Одна из ошибок, которую часто допускают юные туристы, была уже названа — огонь гасят, засыпая его топливом. Другая состоит в том, что слишком рано в огонь пускают толстые дрова. Едва разгорелась паутинка, а на нее уже начинают укладывать сучья в два пальца толщиной. Паутинка мгновенно прогорает, а сучья успевают только закоптиться снизу.

Далее. Первая, сравнительно небольшая, кучка паутинки, которая поджигается от растопки, должна сыграть роль запала. Когда эта паутинка разгорелась, надо пустить в ход остальной запас паутинки. На разгоревшуюся паутинку кладут несколько сучьев из следующей партии топлива (скажем, толщиной с карандаш). Разгоревшись, они послужат запалом для всей партии дров. Так постепенно увеличивается толщина сучьев и поленьев, закладываемых в костер. Типичная ошибка юных туристов заключается также в том, что из каждой партии дров они пытаются использовать только запал, а не весь объем топлива. Иногда это происходит из-за того, что топлива собрали мало, только-только на запал.

Опытный турист никогда не начнет разжигать костер, пока не подготовит необходимого на первое время топлива. Он знает, что не сможет отойти от костра, пока не разгорятся сучья в полтора-два пальца толщиной. А время, которое он потратит на то, чтобы собрать это топливо, всегда будет меньше времени на повторное разжигание костра. Нередко приходится видеть такую картину. Едва сбросили рюкзаки, как кто-нибудь хватается за газету и, сломав две-три сухие ветки, начинает разжигать огонь. Костер никак не разгорается. Его обступает кружок любопытных. Затем один из них решительно отстраняет кострового: «Ну-ка, дай сюда! У кого есть газета?» И все начинается сначала, иногда по нескольку раз. Это, не говоря о тех случаях, когда в качестве растопки пытаются использовать молодую хвою, сено или солому.

Поддержание костра

Разведение костра можно считать оконченным, когда получена небольшая кучка жарко тлеющих углей. До тех пор пока в костре не образовались угли, он может погаснуть очень легко. И наоборот — когда в костре уже имеются угли, так легко он не погаснет. Угасает он медленно, языки огня часто вспыхивают над углями, и только постепенно они становятся меньше и пробиваются все реже и реже. Достаточно подбросить дров — и огонь снова разгорится.

В справочниках и руководствах принято делить костры на дымовые, жаровые и пламенные. Дымовые костры используются для сигнализации и для отпугивания комаров, слепней, гнуса; жаровые — для приготовления пищи, просушки вещей, для согревания людей, если они ночуют без палатки у костра; пламенные — для освещения бивака и приготовления пищи.

Дымовые костры используются юными туристами очень редко. Необходимости сигнализировать с их помощью, как правило, не встречается, а для использования их против комаров и гнуса нужен большой опыт. В качестве средства против комаров гораздо проще приобрести на группу флакон диметилфталата. Поэтому останавливаться на разведении дымовых костров мы не будем. На худой конец всегда можно подбросить в любой костер сырых веток, еловых лап или травы, чтобы получить столб дыма. А вот жаровые и пламенные костры следует рассмотреть подробнее.

Существует несколько основных видов таких костров (рис.24).



Рис. 24. Виды костров: 1—«колодец»; 2—«шалашик» («конус»); 3—«звездный»; 4—«таежный-1»; 5—«таежный-2»; 6—«таежный-3»; 7—«три бревна».

«Колодец». Два полена кладут на угли параллельно, на некотором расстоянии друг от друга; поперек них — еще два и т. д. Такая конструкция по внешнему виду, действительно, напоминает колодезный сруб. Она обеспечивает хороший доступ воздуха к огню, и поленья обычно равномерно горят по всей длине.

«Шалашик», или **«конус».** Поленья укладывают на угли наклонно к центру. При этом они частично опираются друг на друга. При такой конструкции костра дрова выгорают в основном в своей верхней части, но зато, благодаря близкому соседству их горящих частей, пламя получается мощным, жарким и концентрированным. Этот костер бывает выгоден, если нужно вскипятить воду или быстро приготовить что-нибудь в одном ведре, кастрюле, чайнике. Если же надо повесить на огонь не одну

посудину, а несколько и, кроме того, желательно, чтобы все было готово одновременно, тогда «шалашик» не подходит. Тут лучше воспользоваться каким-нибудь другим видом костра, хотя бы тем же «колодцем».

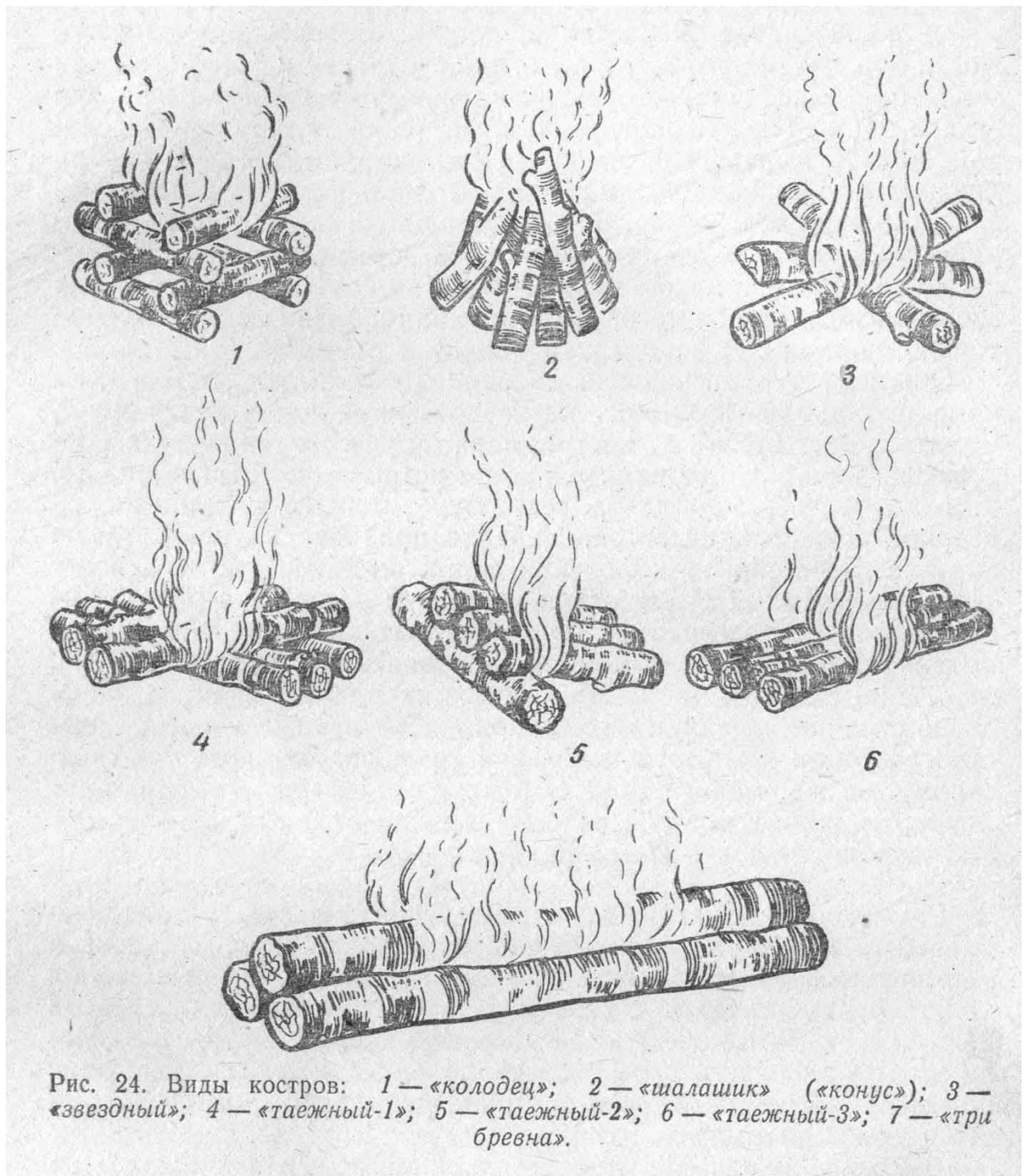
«Звездный». Поленья укладывают на груды углей с нескольких сторон по радиусам от центра. Горение происходит преимущественно в центре, и по мере сгорания дров их продвигают ближе к центру.

«Таежный». Этот костер обязательно упоминается в туристских справочниках и руководствах. Однако, если взять разные справочники, окажется, что в них под этим названием описываются совсем разные конструкции, костров. Вот главные из них:

1. Костер складывают из длинных поленьев в два ряда, по два-три полена в каждом ряду. Оба ряда пересекаются под некоторым углом. При этом верхний ряд кладут так, чтобы он пересекался с нижним над грудой углей. Место горения приходится на пересечение обоих рядов.

2. Около углей кладут толстое полено; остальные кладут на него одним концом. Груда углей оказывается под ними.

3. Три-четыре полена укладывают на угли вплотную или почти вплотную друг к другу. Горение идет по всей длине поленьев, преимущественно в местах их соприкосновения.

Как видим, во всех трех случаях укладка дров в костер совершенно различная. Однако кое-что общее между ними есть. Всегда используется принцип взаимного разогревания горящих поверхностей, разделенных лишь узкими щелями. За счет этого жар усиливается, и между бревнами возникает достаточно сильная вертикальная тяга, хотя они и лежат очень близко друг к другу.

Говоря о типах костров, выше везде указывалось, что эти костры складываются из поленьев. Но, конечно, точно такие же костры можно сложить и из нерасколотых стволов различной толщины.

В заключение рассмотрим еще один вид костра. Он складывается уже не из отдельных поленьев или чурбаков, а из трех больших бревен длиной 2—2,5 м. Для того чтобы соорудить такой костер, нужны время и силы, но зато он дает много тепла и горит, не требуя новых дров, несколько часов подряд, а если бревна достаточно толстые, то и всю ночь. Взрослые туристы применяют такой костер для ночевки на снегу без палаток. Юным туристам пользоваться таким костром почти не приходится, но на всякий непредвиденный случай полезно знать, как его сделать. Бывает, что осенью или весной ночью случаются неожиданные заморозки, а у участников похода вместо спальных мешков с собой легкие одеяла. Может случиться, что однажды вместо планировавшегося ночлега в каком-нибудь населенном пункте придется заночевать в лесу: рассчитывали дойти, но не успели; потеряли ориентировку; кто-нибудь из товарищей подвернул ногу.

Вот тут-то и может пригодиться такой костер. Прежде чем его разводить, надо иметь достаточно много жарких углей, которые получаются с помощью одного из костров, описанных ранее. Эти угли из компактной кучи надо разворошить и рассыпать узкой полосой длиной 2—2,5 м, соответственно длине заготовленных толстых бревен. Затем нужно набросать поверх углей хворосту. Когда хворост хорошо займется — закатить в огонь слева и справа два из трех приготовленных сухих бревен, оставив между ними расстояние примерно в 1/3 или наполовину

диаметра бревна. Угли и горящий хворост окажутся между бревнами. Очень полезно бывает предварительно пройти вдоль этих бревен с топором и сделать на них по всей длине косые засечки, наподобие тех, которые делают плотники, когда им надо вытесать плоскость. Закатывая бревна в костер, надо повернуть их засечками к огню — так они быстрее разгорятся. Когда они хорошо займутся, на них сверху кладут третье бревно. На нем тоже лучше сделать засечки и, укладывая его, следить, чтобы они были обращены вниз, к огню. Разгораются сухие бревна очень быстро и горят долго (при диаметре 35—40 см или больше — всю ночь). У такого костра можно ночевать даже в сильные морозы.

К костру ложатся ногами, сверху над спящими натягивается наклонный тент. Сооружая такой костер, надо помнить, что спать нужно рядом с ним, чтобы пользоваться его теплом. Нелепо, например, разведя его, уйти потом спать в палатку. Если погода позволяет переночевать в палатке, то не следует и браться за устройство описываемого костра. Сам по себе такой костер несложен, но поиски сухих для него, их валка, разделка и, наконец, транспортировка к огню отнимает много времени и сил. Если же в палатке спать холодно, и решено развести костер, чтобы спать возле него, используйте лучше палатку как тент.

Опытные туристы, привыкшие иметь дело с кострами, умеют разжигать такой костер и без углей. Они укладывают сначала два нижних бревна почти вплотную, а затем поверх их по "всей длине располагают мелкий хворост, сверху на поперечных палках кладут третье бревно и поджигают хворост. Однако юным туристам лучше разводить такой костер, пользуясь углями.

Какие же из описанных костров относятся к жаровым, а какие — к пламенным?

Это зависит не только от конструкций костра, но и от качества дров — смолистые или нет, совершенно сухие или с сыроватой корой, а также от манеры работы кострового.

Так, «колодец» и особенно «шалашик» чаще всего относятся к числу пламенных костров. Но достаточно пустить вперемежку с сухими поленьями немного сыроватых или уложить поленья достаточно тесно, как пламя заметно уменьшится, света костер станет давать совсем мало, горение частично перейдет в тление, и костер станет жаровым. «Звездный» костер обычно считается жаровым. Но достаточно уложить концы поленьев, находящиеся в центре, друг на друга, и получится пламенный костер.

Первые два типа «таежных» костров можно сделать жаровыми или пламенными, уменьшая или увеличивая ширину зазора между поленьями. Третий тип «таежного» костра в основном жаровой, но, изменяя расстояние между поленьями или поворачивая их вокруг продольной оси, можно и его сделать пламенным, правда, на короткое время. Даже последний из рассмотренных типов костров, (из трех массивных бревен), явно принадлежащий по своему назначению к жаровым, можно заставить работать как пламенный, подложив под верхнее бревно две поперечные чурки.

Опытный костровой умело пользуется этим обстоятельством. Слегка передвигая поленья в костре, он может заставить его в нужный момент дать больше света, увеличить или уменьшить пламя, обеспечить интенсивное или, напротив, медленное прогорание топлива.

Умение регулировать костер дается не сразу. Пусть это не смущает юного туриста. Надо пробовать, экспериментировать. Все, что можно прочесть о кострах в книжках (в том числе и в этой), будет полезно только на первых порах. Затем приобретается опыт, а с ним и собственная манера работы с костром. Вот тогда можно убедиться, что описанные здесь конструкции в чистом виде применяются крайне редко. Туристы будут складывать костер, который только изредка и ненадолго будет приобретать вид «шалашика» или «колодца», как их рисуют в справочниках. Регулируя огонь, можно будет переходить от одной конструкции к другой, а чаще импровизировать, создавая на каждый раз какие-то новые способы укладки поленьев. Ведь главное — это обеспечить доступ воздуха к огню и использовать взаимный разогрев горящих поверхностей, а добиться этого можно тысячами разных способов. Исключение составляет лишь костер «три бревна». Делать его надо так, как описано в книге, и чем точнее, тем лучше. Правда, и здесь могут быть варианты, но применяются они только в зимних походах с ночевками на снегу. И последнее. «Шалашик», «колодец» и первые два типа «таежных» костров представляют собой конструкции, которые могут быть использованы при разведении костра. Надо попробовать укладывать этими способами мелкие веточки и лучину. Может быть, один из них придется юному туристу по душе.

Выбор и заготовка дров

В предыдущих разделах про дрова было сказано только одно: они должны быть сухими. Поговорим теперь о них более подробно. Лучшие дрова — из хвойных деревьев. У бывалых путешественников принято отдавать предпочтение сосне и кедру, так как они мало искрят. Однако это имеет существенное значение только в том случае, если предстоит ночевка не в палатке, а рядом с огнем, так что юные туристы могут считать, что ель ничуть не хуже сосны и кедра. Хорошо горят также сухая лиственница и пихта. Последняя, правда, часто «стреляет» угольками. Из лиственных пород лучше других — береза, но даже она считается хуже хвойных деревьев. Это нередко удивляет тех, кто имел раньше дело с печным отоплением: при покупке дров всегда отдают предпочтение березовым. Дело в том, что покупные дрова предварительно просушивают. Да к тому же их и после покупки обычно не сразу пускают в дело, а складывают в поленицу, где они еще подсыхают. В этих условиях береза, действительно, экономичнее сосны и ели. Иначе обстоит дело в лесу, где дрова идут в огонь немедленно. Сухостойная береза почти всегда гнилая, тем более упавшая, которая обычно вообще превращается в труху. Ни гнилье, ни труха на костер, понятно, не годятся. А вот хвойные породы значительно меньше подвержены гниению — этому препятствует смола.

Если на дрова берут упавшее дерево, то его следует сначала, попробовать топором и убедиться, не гнилое ли оно. Желательно проверить дерево таким образом в нескольких местах (хотя бы в двух). Очень часто дерево гниет неравномерно: на вполне пригодном для костра дереве вдруг оказывается участок с

гнильцой или, наоборот, на гнилой лесине где-то сохранится сухая древесина. Если бивак устроен сравнительно недалеко от населенного пункта, где лес хорошо очищен и от сухостоя, и от валежника, и даже от сухих сучьев, то можно с грехом пополам набрать топлива на костер, наколов толстой щепы от сухих пней, оставшихся от ранее спиленных деревьев. Впрочем, с такой необходимостью туристы встречаются редко: почти всегда можно пройти пару лишних километров и устроить бивак там, где несложно найти дрова.

Заготавливая дрова для своего костра, юным туристам практически не приходится сталкиваться с необходимостью валить сколько-нибудь крупные сухостойные деревья. Обычно сухих сучьев, валежника и, наконец, несколько тонких сухих елочек бывает вполне достаточно, чтобы сварить пищу и посидеть у огня. Однако такая необходимость может и встретиться в какой-нибудь чрезвычайной ситуации, например при необходимости развести костер «три бревна» в случае незапланированной ночевки в лесу в холодное время года. Поэтому не мешает знать, как нужно валить большое дерево. Прежде всего, надо обойти вокруг дерева на расстоянии нескольких метров и посмотреть, не имеет ли оно естественного наклона. Если дерево имеет сколько-нибудь заметный естественный наклон, то валить его надо в этом же направлении. Завалить дерево в направлении, отличающемся от естественного наклона, сумеют только люди, имеющие достаточный опыт. Юным же туристам не следует и пытаться этого делать. Далее, надо оценить, как упадет дерево, не зависнет ли оно, зацепившись верхушкой за ветви соседних деревьев. Снимать зависшее дерево — дело хлопотное и не всегда безопасное. Часто бывает целесообразно не тратить силы и не рубить дерево, которое, скорее всего, зависнет при падении, а сразу подыскивать другое, более подходящее. Если дерево растет на каком-то склоне, следует прикинуть, не скатится ли оно при падении далеко вниз, откуда его будет трудно достать, а если дерево стоит возле места бивака, то не упадет ли оно на лагерь.

Часто бывает, что рубить дерево мешают соседние кусты или ветви близко растущих деревьев. Их надо убрать, чтобы не мешали работать, и чтобы при падении дерева можно было быстро отойти в сторону. Отойти в сторону могут помешать также валежины или сучья, лежащие под ногами. Их тоже надо заранее убрать.

Рубят дерево таким образом (рис. 25).



Рис. 25. Последовательность ударов при рубке дерева.

Сначала с той стороны, куда должно дерево упасть, делают подруб, примерно на треть или на четверть диаметра ствола. Затем начинают делать подруб с противоположной стороны (примерно на ладонь выше первого подруба). Когда второй подруб станет достаточно глубоким, дерево падает под действием собственного веса. Если же встречный подруб не сделать, это приведет к лишней работе:

чтобы добраться топором до последних слоев древесины, удерживающих дерево в вертикальном положении, приходится сильно расширять сделанный подруб. Кроме того, работать без встречного подруба опасно: при падении дерево щепится, и эта щепка, подобно пружине, может сильно отбросить комель назад, именно в ту сторону, где стоит турист, подрубивший дерево. Валить дерево, подрубая его равномерно со всех стороны, по кругу, нерационально.

Когда подрубают дерево, то чередуют два рода ударов. Первый, наносимый под острым углом, должен поглубже проникнуть в толщу дерева. Вторым удар приходится немного ниже и под менее острым углом. Им выбивают подрубленную древесину. Очередной удар идет под тем же углом, что и первый, но на 1—2 см выше по стволу, а следующий — в глубь подруба, чтобы выбрать древесину, подрубленную предыдущим ударом, и т. д. Конечно, на практике сплошь и рядом приходится производить не один, а два или три одинаковых удара подряд, но суть дела от этого не меняется.

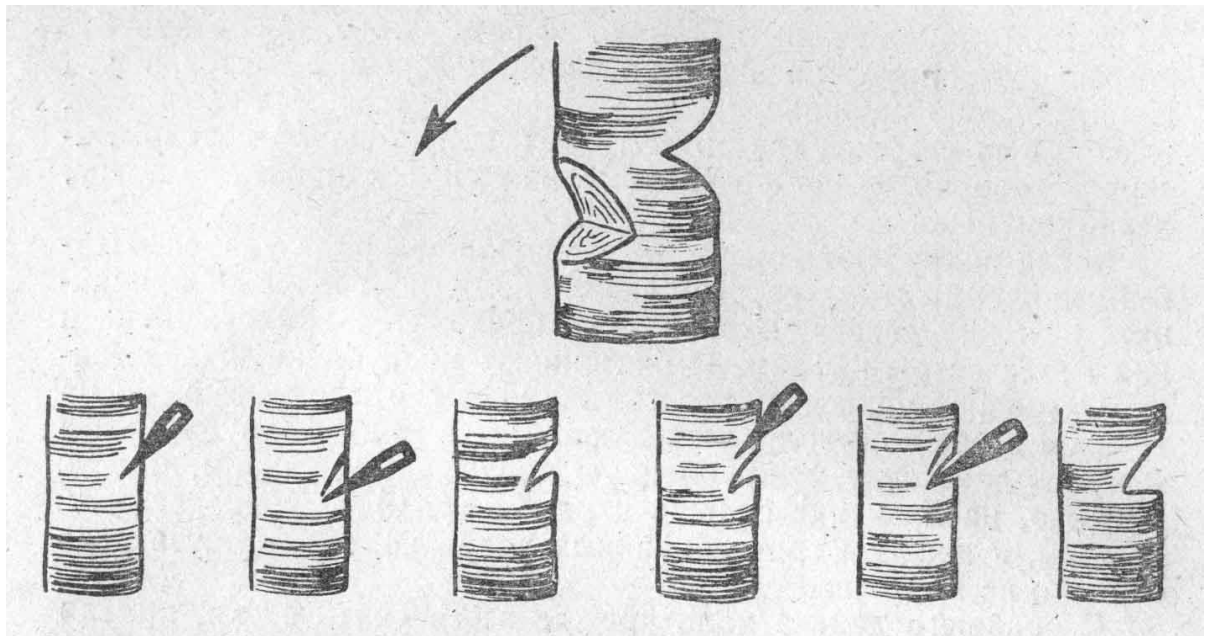
С упавшего дерева надо, прежде всего, снять сучки, пройдя вдоль него с топором. Ветви тут же собирают в кучу. Они тоже пойдут в костер. После этого можно разделять ствол на поленья нужной длины. Пытаться сделать это до того, как дерево осучковано, не следует. Упавшее дерево почти всегда лежит, опираясь на ветви. Если в таком положении начать рубить ствол, то ветви будут амортизировать удары топора. Сил будет уходить много, а эффект будет незначительным.

Существует правило — никогда не рубить дрова на земле или на камнях. Даже в мягком грунте всегда есть песчинки и мелкие камни. При неудачном ударе

топор втыкается в землю, после чего на нем почти всегда появляются большие или малые зазубрины, он быстро тупится. Работать таким топором очень тяжело. Поэтому при разделке поваленного дерева нужно обязательно подложить под него какое-нибудь полено или плашку, толстую ветку, наконец. Если под рукой ничего подходящего не оказалось, можно подтащить срубленное дерево к пню или выступающему из земли корню. После, того как отрублено первое полено, дальше можно подкладывать уже его.

При разделке дерева на поленья, так же как и при валке, чередуют подрубающие и выбивающие древесину удары. Только при валке удар снизу нанести нельзя, поэтому замах всегда делается с одного плеча, а оба рода ударов отличаются только углом наклона, под которым лезвие топора входит в ствол. При рубке лежащего дерева можно чередовать удары с замахом с одного и другого плеча. Один удар подрубает древесину, а второй (встречный) с замахом с другого плеча выбивает ее. Делают подруб на лежащем бревне не сверху, а немного сбоку, на той стороне, которая обращена от рубящего. Когда подруб станет достаточно глубоким, тогда его можно оставить, перешагнуть через лежащее бревно и начать новый такой же подруб, но с другой стороны. Конечно, место для нового подруба нужно выбрать так, чтобы он через какое-то время сомкнулся с первым подрубом. Этого обычно бывает достаточно, чтобы разрубить не слишком толстое дерево.

Разделявая лежащее дерево, многие любят придавливать его сверху одной ногой. При этом утверждают, что получается (удобная рабочая стойка и, кроме того, бревно удерживается от смещений. Что касается стойки, то тут все зависит от привычки: можно работать и не ставя ногу на бревно, и это будет ничуть не хуже. Удерживать бревно ногой, действительно, удобно, но вся беда в том, что при этом нога оказывается в нежелательной близости от завершающего удара топора. А рубленая рана, которую оставляет топор, сопровождается большой кровопотерей и, как правило, требует накладывания швов в больнице. Бинтом и йодом тут не обойдешься. Недаром говорят, что хорошо направленный топор не менее опасен, чем заряженное ружье. Если кто-нибудь из участников похода поранил ногу топором, то на этом поход обычно заканчивается не только для него самого, но и для его товарищей. Дальше начинается эвакуация пострадавшего.

И все-таки, несмотря на все сказанное, такой прием, как придавливание бревна ногой, остается неискоренимым. Слишком сложно соорудить какие-нибудь устройства, чтобы удержать бревно, если оно начинает перемещаться при ударах. Слишком заманчиво, не тратя времени, придержать его ногой.

Поэтому вряд ли следует категорически запрещать такой прием. Лучше разберем, как при этом свести вероятность травмы к минимуму (рис. 26).



Рис. 26. Приемы разделки дерева: *а* — правильно; *б* — неправильно.

Прежде всего, придавливая бревно ногой, нужно ставить ее не прямо перед собой, а несколько в сторону, тогда можно сделать подруб ближе к опорной ноге, стоящей на грунте за бревном. А задеть ее, сорвавшись при ударе, топор практически не может. Далее, придавив бревно сверху, не следует делать подруб тоже сверху. Пусть подруб будет на противоположной от рубящего стороне бревна. Сорвавшись, топор рикошетирует обычно вдоль бревна. В первом случае он легко может задеть по ноге, во втором случае проскочит мимо.

После того как нарублены поленья, надо хотя бы часть из них расколоть вдоль на две, а если полено толстое — на четыре части. Расколотые вдоль поленья быстрее

разгораются. Кроме того, из них легко изготовить дрова всех размеров, вплоть до самых тонких лучинок, необходимых для разведения костра. Колоть поленья, поставив их стоймя, удобно только в том случае, если они были напилены пилой и имеют ровный срез. Юные же туристы в своих походах, как правило, обходятся без пилы, а нарубленные топором поленья вертикально поставить трудно. Лучше колоть такие поленья, положив одним концом на землю, а другим на какую-то опору (другое полено, валежину и т. д.). Очень распространенная ошибка, встречающаяся при этом, состоит в том, что полено кладут по направлению к себе, да еще придерживают нижний конец ногой. Удар топора в этом случае идет точно в направлении ноги. Поэтому полено нужно положить на опору в направлении от себя, а удар, как и при разделке бревна на поленья, наносить по той части, которая лежит на опоре.

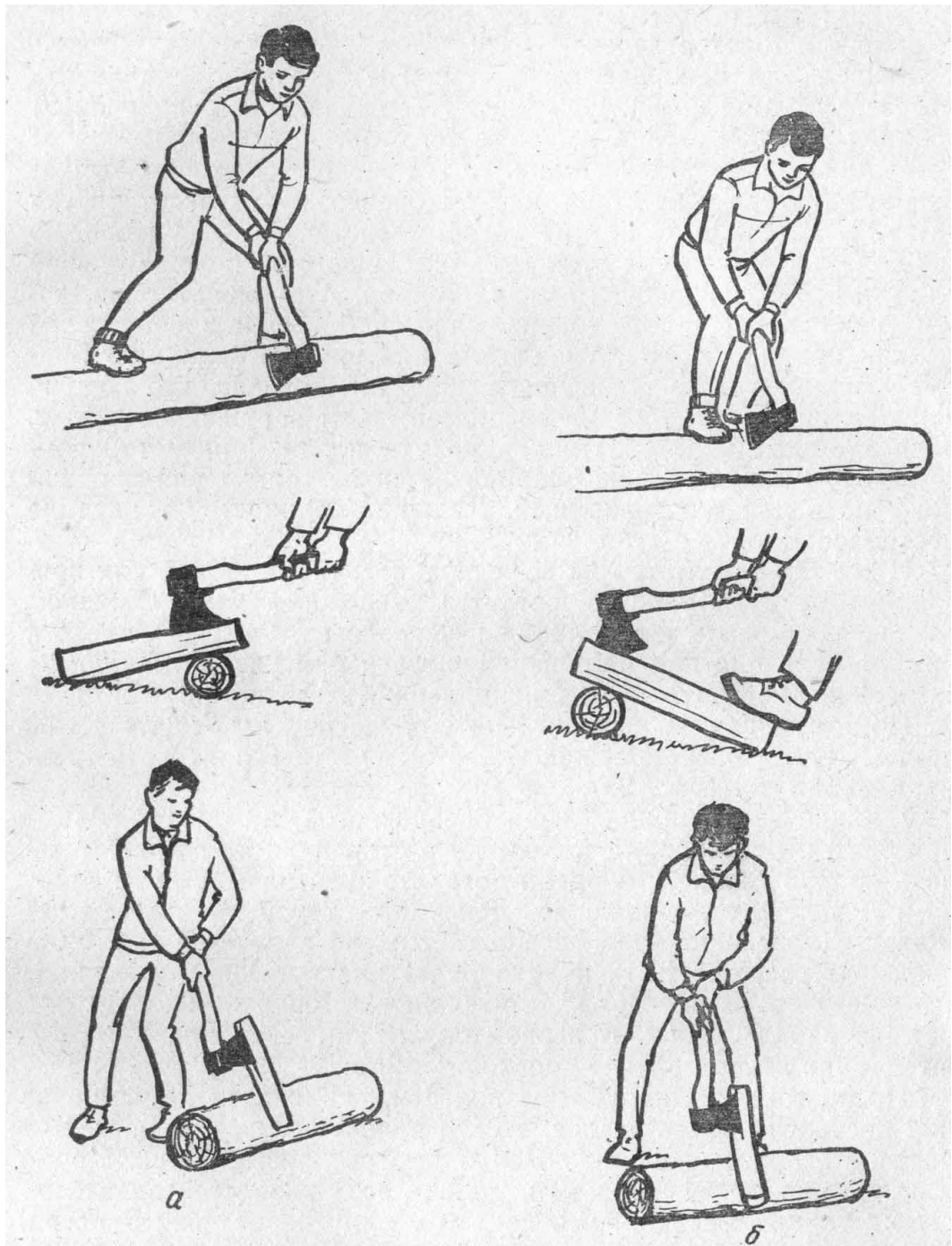
Прежде чем начать колоть полено, полезно осмотреть его: нет ли на нем сучков или трещин. Трещины довольно часто встречаются в сухих стволах. В этих случаях лучше попытаться расколоть полено, используя естественную трещину. Если полено имеет сучки с какого-то одного конца, следует начинать колоть его с другого конца, где сучков нет. Если сучки есть с обоих концов, то надо колоть его с того конца, где их меньше, и стараться уложить полено так, чтобы удар приходился между сучками.

Иногда с первого же удара полено дает продольную трещину. Если этого не получилось, нужно постараться вторым ударом вогнать топор точно в то же место. И так может быть несколько раз. После того как образовалась продольная трещина, очередной удар наносят, вгоняя топор в конец трещины, чтобы продолжить ее. Если полено не очень толстое, а трещина прошла на всю или почти всю длину его, то не следует вытаскивать топор из древесины для следующего удара. Сделав замах топором вместе с поленом (топор при этом держат плашмя), нужно ударить об опору концом полена, противоположным тому, куда вошел топор. От этого удара полено легко расколется на две части. Здесь надо помнить, что при достаточно сильном ударе обе половины полена нередко с силой взлетают в воздух. Поэтому чтобы не получить травму, надо наносить удар не прямо перед собой, а немного сбоку, как говорят туристы, «под руку». Тогда отлетевшие части полена не заденут рубящего.

Разведение костра под дождем

Научиться разводить костер — дело вообще не такое уж хитрое. Значительно сложнее разводить его в дождь. Тут есть много тонкостей, без знания которых можно промучиться весь вечер, извести не одну коробку спичек, а костер все-таки не разжечь. Вот об этих-то тонкостях здесь и пойдет речь.

Начнем с самого простого — со спичек. Чтобы развести костер под дождем, надо иметь сухие спички. Казалось бы, это истина, сама собой разумеющаяся. И все-таки как часто у юных туристов оказывается, что на группу была взята одна-

единственная коробка спичек, что нес ее костровой в наружном кармане куртки, что под дождем спички намокли и не зажигаются.

Чтобы не оказаться в подобном положении, следует завести правило — в группе обязательно должны быть спички в непромокаемой упаковке. Это помимо тех расхожих спичек, которые лежат в кармане у кострового или у дежурных. Существует много способов герметизации спичек. Но, прежде всего, надо решить, какую проводить герметизацию — полную или неполную,

Для неполной герметизации коробку спичек кладут в полиэтиленовый пакет и несколько раз оборачивают его вокруг коробки. Для полной герметизации в том же самом полиэтиленовом пакете заваривают горловину с помощью утюга или паяльника. Неполная герметизация вполне достаточна для защиты спичек от дождя. Но если спички каким-то образом попадут в воду, то она не поможет. Полная герметизация гарантирует сохранность спичек во всех случаях, но она существует, естественно, только до первого случая применения спичек. Чтобы воспользоваться заваренными в полиэтиленовый пакет спичками, нужно его разорвать. Таким образом, полная герметизация надежнее, а неполная — удобнее в обращении.

В каждом случае, готовясь к походу, нужно решить, насколько тщательно следует герметизировать спички. Если, например, предстоит воскресный поход в жаркую летнюю пору, достаточно на группу одной коробки спичек в неполной герметизации. Это будет аварийный запас, а расхожие спички можно вообще не герметизировать. Вероятность дождя в такой день вообще мала, а если он и пойдет, то это, скорее всего, будет короткий ливень, который можно переждать. Вероятнее всего, в этом случае придется разводиться костер не под дождем, а просто в мокром после прошедшего дождя лесу. Другое дело, если предстоит отправиться на байдарках в недельный поход. Тут всегда надо быть готовым к тому, что вещи могут намочить. В этом случае следует две-три коробки спичек загерметизировать полностью. Это будет аварийный запас, а все расхожие спички герметизируются не полностью.

Короче говоря, насколько тщательно надо герметизировать спички, предстоит решать в каждом отдельном случае. Весной и осенью этому надо уделить больше внимания, чем летом; в водном походе — больше, чем в пешем; в длительном — больше, чем в коротком. Но, по крайней мере, одна коробка спичек должна быть по возможности защищена от попадания влаги.

У опытных туристов, путешествующих в сложных отдаленных районах, выработался обычай — каждому участнику похода иметь свою коробку полностью загерметизированных спичек (помимо группового аварийного запаса и помимо расхожих спичек). И держат они эти спички не где-нибудь в рюкзаке, а всегда при себе. Если турист идет в штормовке, они лежат в нагрудном кармане; снимая штормовку, он тут же перекладывает спички в брюки или в карман рубашки.

Кроме указанного, существует множество других способов герметизации спичек. Вот некоторые из них. Можно положить несколько спичек вместе с боковой стенкой от спичечной коробки в пустую охотничью гильзу, которую потом залить парафином. Можно убрать коробку спичек, завернутую в бумагу, в металлическую коробку, а затем стык крышки с корпусом залить сургучом. Вместо сургуча можно использовать изоляционную ленту или лейкопластырь. Это проще, но менее

надежно. Все это полная герметизация. Неполная же будет в том случае, если, используя те же способы, не заделывать упаковку наглухо. Используя гильзу, например, вместо заливания парафином можно надеть на нее сверху детскую соску, а металлическую коробку просто плотно закрыть, не прибегая к изоляционной ленте или сургучу.

Хорошие результаты дает сочетание нескольких способов. Например, уложив спички в металлическую коробку, ее помещают потом в полиэтиленовый пакет. Или наоборот — непромокаемый пакет со спичками укладывают в металлическую коробку. Герметизация в этом случае приближается к полной. Только длительное пребывание в воде может привести упакованные таким образом спички к негодности.

Вместо металлических коробок можно, конечно, использовать и другие. Но пластмассовые иногда трескаются и ломаются, деревянные обычно не закрываются достаточно плотно, картонные — сами легко намокают. Выше было сказано, что спички перед упаковкой следует заворачивать в бумагу. Это желательно делать потому, что иначе они иногда отсыревают изнутри. Кроме того, бумага предохраняет от порчи полиэтиленовый или резиновый мешочек, в который кладут коробку спичек.

Иногда в табачных киосках продаются металлические футляры для спичечных коробок. Они очень удобны в походе. Во время дождя часто случается, что спички намокают не от падающих сверху капель, а от мокрых рук кострового. Костер разгорается далеко не с первой попытки, приходится снова и снова брать за спички, а вытереть руки не обо что. В результате боковые поверхности коробки, о которые зажигают спички, становятся влажными. Металлический футляр позволяет держать коробку в руках, не касаясь ее боковых поверхностей. Кроме того, он защищает спичечную коробку от механических повреждений.

При изготовлении непромокаемого мешка для спичек не следует сшивать его края, а лучше склеивать или сваривать. Ниточный шов не обладает достаточной герметичностью. Завязывая горловину у такого мешка, надо обязательно скрутить ее несколько раз вокруг своей оси, чтобы получился длинный сверток, затем завязать его так, чтобы он не мог раскрутиться, перегнуть пополам и в этом положении окончательно завязать. При такой упаковке вода внутрь мешка практически не просачивается. Подбирая непромокаемый мешок для упаковки спичек, следует помнить, что по своим размерам он должен быть значительно больше спичечной коробки, иначе вряд ли удастся надежно завязать горловину. Если мешок длинный и узкий, то горловину лучше завязать, как было только что сказано, а вот длинный и широкий (например, полиэтиленовый пакет, продающийся в продуктовых магазинах) лучше несколько раз сложить, перегибая так, чтобы на пути влаги, проникающей через горловину, было побольше сгибов.

Все, о чем до сих пор было сказано о хранении спичек, предполагает, что об этом туристы позаботились еще дома, до похода. Ну, а если все-таки этого не было сделано? Скажем, не успели или забыли (у настоящих путешественников такой случай невероятен, но с юными туристами это случается, несмотря на напоминания и предупреждения). Тогда о сохранении спичек нужно как-то позаботиться в походе. Для этого нужно поинтересоваться, у кого из туристов есть какая-нибудь

коробка, в которой, например, хранится аптечка или предметы для мелкого ремонта. Возможно, что туда удастся уложить и коробку спичек. Если это не выходит, то можно освободить в коробке место, вынув что-то и положив в карман куртки, запасных брюк, в карман рюкзака и т. д. Может быть, у кого-то из участников похода найдется полиэтиленовый мешок, куда он сложил либо туалетные принадлежности, либо носовые платки, либо еще что-то. Если эти вещи еще не были в употреблении и не сырые, туда смело можно уложить и коробку спичек. В конце концов, можно завернуть спички в носовой платок, косынку, майку или еще что-нибудь подобное, положить в кружку и упрятать подальше в глубь рюкзака. Кружка при этом должна быть туго набита, чтобы спичечная коробка не вывалилась, и ее не пришлось бы искать потом по всему рюкзаку. Можно на месте придумать много других способов. Важно только, чтобы спички не соседствовали с сырыми вещами, хранились в глубине рюкзака, и чтобы владелец рюкзака мог их быстро найти. На последнее обстоятельство следует обратить особое внимание. У юных туристов нередко бывает так, что спички засовываются в уже завязанный рюкзак, куда попало, и, когда эти спички понадобятся, придется под дождем перетряхивать весь рюкзак.

Итак, иметь сухие спички — необходимое условие для разведения костра в дождь. Но этого еще недостаточно. Если дождь идет длительное время (осенью случается, что с короткими перерывами он может продолжаться два-три дня подряд), в лесу все становится словно напитанным влагой — трава, хвоя, ветви деревьев. В такую погоду самые сухие ветки будут слегка влажными снаружи. Даже паутинка в этих условиях не загорается. За время горения растопки паутинка успевает лишь чуть-чуть подсохнуть снаружи. Можно много раз повторять эту операцию, пока, наконец, паутинка подсохнет настолько, что загорится. Но затем то же самое может повториться с более крупными ветками, которые будут положены в костер: паутинка прогорит, а эти ветки успеют только подсохнуть да слегка закоптиться. Так промучаешься целый вечер, но огня не разведешь.

Чтобы не оказаться в подобном положении, следует взять с собой из дома искусственную растопку, не боящуюся влаги, — таблетки сухого спирта, куски целлулоида или плексигласа, огарок свечи. Трудно сказать, что лучше: разные путешественники отдают предпочтение тому или другому. Пожалуй, предпочтительнее иметь свечку. Сухой спирт не всегда есть в продаже, а целлулоид и плексиглас легко загораются и горят очень интенсивно, но и прогорают довольно быстро. Свечкой же несколько неудобно пользоваться, если хочется, чтобы она сохранилась, и ее можно было использовать в дальнейшем. Поэтому когда костер разводят с помощью свечки, то отрезают от ее конца кусок сантиметра полтора высотой (иногда прямо из дома берут не всю свечку, а только маленький кусок от нее), ставят этот огарок на землю, зажигают его, а потом начинают сверху класть паутинку или тонкую лучинку, так чтобы она касалась верхней половины язычка огня, но не фитиля (иначе свечка может легко погаснуть). Для этого паутинку обычно укладывают «шалашиком» либо кладут ее на ветку покрупнее, на манер таежного костра второго типа, но только в несколько слоев. Свечка горит долго, пламя держится все время в одном месте, паутинка или лучинка постепенно подсыхают и начинают разгораться. Свеча в этом случае играет ту же роль, что

груда углей по отношению к поленьям при разведении большого костра. Разумеется, при этом нельзя рассчитывать в какой-либо момент извлечь огарок из огня, чтобы воспользоваться им еще раз. Он сгорит в пламени костра.

Такой способ разведения огня хорош, но трудно настаивать на том, что он лучший. В. К. Арсеньев, широко известный по книгам «Дерсу Узала» и «В дебрях Уссурийского края», предпочитал целлулоид, а ведь он, конечно, мог бы воспользоваться и свечкой. Ну, а юным туристам, отправляющимся в поход, наверное, следует взять то, что есть под руками, что проще достать.

Нельзя в качестве искусственной растопки применять взрывчатые и горючие вещества. Взрывчатые вещества, в частности порох, прежде всего, опасны, а кроме того, неэффективны. Если даже удастся найти какой-то способ их применения, приводящий к горению, а не взрыву, прогорает такая растопка настолько быстро, что дрова, не успевают заняться. Горючие вещества — спирт, бензин, керосин — попросту неэффективны. Облитые ими ветки загораются моментально, но гаснут тут же, как только бензин или спирт прогорят. А происходит это чрезвычайно быстро, так что ветки не успевают даже чуть-чуть подсохнуть.

Далее, надо иметь в виду, что если даже тонкие веточки, паутинка могут оказаться влажными с поверхности, то тем более это относится к более толстым партиям топлива. Чтобы они быстрее воспламенились, можно воспользоваться старым таежным способом. Для этого надо взять острый нож и настрогать на этих палочках стружку, не отделяя ее, однако, окончательно от палки. Пусть с одного конца на ней образуется кудрявый венчик (рис. 27).



Рис. 27. Разжигательные палочки.

Загораются такие разжигательные палочки очень быстро. Если стружка получилась достаточно мелкая и густая, их можно даже поджигать прямо от растопки, вместе с паутинкой и лучиной. Надо приготовить несколько таких палочек, а на остальных сучьях и ветках второй и третьей партии топлива тоже сделать надрезы. Пусть они не будут такими глубокими, но они должны

располагаться по всей длине и лучше с разных сторон. Кстати, иногда бывает полезно зачищать, таким образом, даже лучину.

Когда костер разгорится достаточно для того, чтобы начать подкладывать более крупные дрова — толщиной в руку и более, нужно сделать и на них по всей длине подобные же засечки, только, конечно, теперь уже топором. А еще лучше — расколоть каждое полено вдоль. Внутренние слои древесины остаются не затронутыми влагой, каким бы сильным дождь ни был, и загораются достаточно легко.

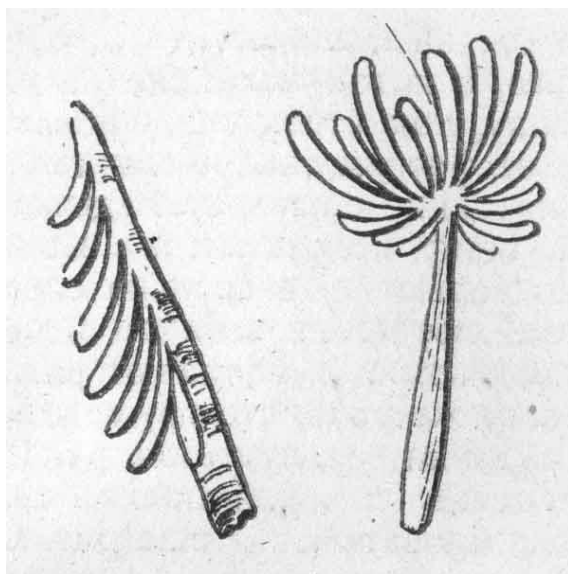
Конструкция костра тоже в известной степени определяет успех дела. В сильный дождь некоторые из конструкций (например, «колодец») быстро заливают и туристам остается лишь наблюдать печальную картину борьбы огня с водой. Надо постараться расположить дрова так, чтобы они сами себе служили крышей, защищающей от дождя. Из описанных выше конструкций лучше всего этому соответствует таежный костер второго типа, «три бревна», «шалашик», таежный костер третьего типа. Таежный костер второго типа будет особенно хорош, если его сложить из поленьев, наколотых по длине, и уложить их вплотную или почти вплотную друг к другу. Поленья обращены к дождю корьем и имеют наклон, подобно крыше дома. Вода скатывается по ним вниз, и только очень небольшая часть ее достигает огня. Костер «три бревна», как говорилось ранее, складывается на случай ночлега у огня, и для него нужны толстые бревна. Но в случае дождя можно использовать эту конструкцию, взяв сравнительно небольшие поленья. Огонь здесь защищен от дождя двумя бревнами с боков, а третье бревно закрывает огонь сверху. Используя эту конструкцию при дожде, нужно сделать засечки на поленьях по всей длине. Расколотые вдоль поленья на такой костер не идут, а мокрое корье загорается не сразу. Таежный костер третьего типа и «шалашик» обычно оставляют часть углей неприкрытыми от дождя, в особенности от косога. Только при большом количестве дров, одновременно укладываемых в Костер, удастся хорошо прикрыть огонь, чтобы его не доставал дождь. В «шалашике» эти дополнительные дрова располагаются вторым слоем, снаружи от основного, закрывая имеющиеся между его поленьями «окна», а в таежном — по бокам. Помимо того, что эти дрова защищают огонь от дождя, они сами понемногу подсыхают. По мере того как дрова в центральной части костра прогорают, поленья, лежащие снаружи, начинают тлеть и обугливаться, а затем поступают на их место. Такая система сама по себе довольно удобна, но требует повышенного расхода дров.

Как видим, работа с костром во время дождя имеет свою специфику на всех этапах, начиная с подготовки к разведению огня и кончая его поддержанием. В заключение необходимо сказать следующее. Не нужно торопиться при разведении костра под дождем. Это отнюдь не минутное дело. Нельзя пытаться ускорить работу за счет отказа от тщательности подготовки. Поиски более сухой паутинки, заготовка большего, чем обычно, количества лучины, застругивание разжигательных палочек — все это в конечном итоге экономит время. Если надо развести огонь побыстрее, то пусть лучше кто-нибудь поможет костровому подготовить все, что нужно для разжигания костра, но упрощать подготовку нельзя. На повторные попытки, развести угасающий костер уйдет намного больше времени, чем на самую тщательную подготовку. Кстати, замечено, что многократное угасание костра

удручающе действует на новичков. Черный шумящий под дождем лес кажется холодным и враждебным, появляется желание кое-как натянуть палатки и побыстрее укрыться в них, не поев, не просушившись. В плохом настроении люди забиваются в палатки и дрожат всю ночь, согреваясь лишь теплом собственных тел. Напротив, костер, который разгорелся с первой-второй попытки, несмотря на дождь, дает свет и тепло, действует на всех ободряюще. Бивачные работы идут дружно и весело, все успевают просушить намокшие вещи, поужинать, у всех хорошее настроение.

Костровое хозяйство

Под костровым хозяйством подразумевают все то оборудование, которое используется с целью подвешивания посуды над огнем для варки пищи и просушки вещей.

Наиболее распространенный и, пожалуй, наиболее универсальный тип очага — это две рогульки с лежащей на них перекладиной. Их вырубают из бросовых и быстрорастущих деревьев — осины, ольхи. Вопреки распространенному мнению, можно изготовить рогульки и перекладину также из сухого дерева. Только в этом случае их надо делать потолще и вбивать подальше друг от друга, так, чтобы огонь непосредственно их не касался. Конечно, при мощном костре, какой, например, туристы разводят при ночевке на снегу, без палатки, сухие рогульки и перекладины не годятся. Но ведь костры подобного типа юные туристы почти не используют. Не годятся они и для нелепых «костров до небес», разводить которые часто любят новички, Но такие костры и не надо разводить.

Выбирая рогульки для очага, не следует брать те, которые имеют равномерное разветвление вершинки: загоня такую рогульку в землю, придется бить в середину разветвления и, скорее всего, она попросту расколется. Лучше выбрать рогульку с отходящим в сторону сучком. Забить такую рогульку не представляет никакого труда.

Очень часто юные туристы, заготавливая рогульки, срубают начисто все сучки, кроме одного верхнего. Напрасно. Имеет смысл оставить еще один-два сучка ниже основной развилки, обрубив их так, чтобы на каждый из них тоже можно было положить перекладину. Это удобно для того, чтобы регулировать высоту подвески посуды над огнем. В этом случае рогульку можно сделать выше обычной, рассчитав ее так, чтобы перекладина лежала не на самом верхнем, а на среднем сучке. Тогда у дежурных всегда будет возможность по желанию поднять или, наоборот, опустить перекладину. Например, когда приготовление пищи подходит к концу, обычно надо уменьшить жар, и это легко сделать, подняв перекладину на верхнюю развилку. Конечно, этого можно добиться и другими способами — сдвигая посуду в сторону или регулируя пламя костра, но изменить высоту перекладины проще всего. С другой стороны, бывает иногда нужно и опустить перекладину, например, когда ветер начинает временами задувать костер и относить пламя в сторону или когда

дров маловато и дежурные предпочитают, довести пищу до готовности на углях. Обычно юные туристы считают, что перекладина над костром всегда должна лежать строго горизонтально. Найти же такие две рогульки, чтобы все их развилки точно соответствовали одна другой, конечно, трудно. Но к этому и не надо стремиться. Ничего страшного не произойдет, если какое-то время перекладина будет лежать немного наклонно, важно только, чтобы посуда не съезжала при этом в одну сторону. Разумеется, те две развилки, которые будут основными, надо расположить на одном уровне. За этим надо следить, когда рогульки забивают в землю.

Бывает, что туристам надо повесить над костром только одну посудину, например, когда готовят не полный обед, а просто хотят вскипятить чай на привале. Тогда можно обойтись одной рогулькой вместо двух. При этом шест, на который вешается посуда, одним концом закрепляется на земле. Это можно сделать разными способами. Можно, заострив конец, с силой воткнуть шест наклонно в землю и потом немного пригнуть, чтобы он лег на рогульку. Можно подсунуть этот конец под лежащее бревно, под корни пня, под какой-нибудь камень или что-то подобное. Конечно, далеко не всегда подходящее бревно, пень или камень найдутся на месте бивака. Но обычно дежурный, если он знает, что можно, приготавливая пищу, обойтись одной посудинкой, приглядывает место для бивака так, чтобы нечто подобное там было. Если же ничего подходящего нет под руками, то можно закрепить конец шеста в земле, вырубив маленькую рогульку и вбив ее развилкой вниз. Обычно для этого можно использовать обрубленные ветви и сучья, которые остались после изготовления главной рогульки. Вряд ли следует использовать для этой цели рюкзак. Прежде всего, в однодневных походах он, обычно, слишком мал, чтобы надежно удерживать шест с кастрюлей воды на конце, а главное — даже на коротком биваке почти всегда бывает необходимо несколько раз залезть в рюкзак. Отсюда вероятность опрокинуть весь очаг или вылить часть воды в костер. И уж совсем недопустимо использовать рюкзак вместо основной рогульки. После этого, скорее всего, придется навсегда проститься с этим рюкзаком.

Иногда приходится оборудовать ночлег на каменистой почве, в которую не удастся надежно забить рогульки или колья. Если при этом есть под руками крупные камни, то можно соорудить очаг из них, уложив два камня примерно одинаковой величины на некотором расстоянии друг от друга так, чтобы они служили опорой для посуды. Найти такие камни обычно бывает нетрудно, но только для одной посуды. Подобрать два камня так, чтобы на них можно было установить два или три ведра, кастрюли или котелка, бывает очень сложно. В этом случае можно устроить очаг на двух связанных треногах, положив на них сверху перекладину. Веревка для этого почти всегда найдется в любой группе. В крайнем случае, можно вынуть ее из горловин у двух рюкзаков. Если тренога стоит неустойчиво, то основания у жердей можно укрепить, подложив туда крупные камни.

Не рекомендуется использовать для очага отдельную треногу, разводя под ней огонь. Прежде всего, веревка, связывающая треногу, оказывается над огнем и может, в конце концов, перегореть. Можно, конечно, вместо веревки использовать проволоку, но она, как правило, может оказаться в группе лишь случайно. Неудобно и подвешивать посуду к такому очагу. Сколько-нибудь большой огонь развести

нельзя — загораются основания жердей, образующих треногу. И, наконец, главное — больше одной посуды повесить над огнем тут невозможно. Ну, а если так, то лучше очаг из двух камней (если достаточно одной посуды) или двух треног с перекладиной (если нужно повесить несколько).

Все, что до сих пор было сказано о костровом хозяйстве, подразумевало использование подручных средств. Но в последние годы среди туристов все большее распространение приобретают различные самодельные приспособления (рис. 28).



Рис. 28. Самодельные приспособления для приготовления пищи на костре.

И это хорошо со всех точек зрения. Прежде всего, меньше приходится рубить деревьев. Правда, ольха и осина пока что считаются породами, не имеющими ценности, и вырубить колы и рогульки из них не возбраняется. Но уничтожение лесов, особенно вокруг больших городов, сейчас приобретает угрожающие размеры, и вполне вероятно, что через 10—15 лет нам придется беречь ольху и осину так, как мы сейчас бережем березу. И хотя «лепта», которую вносят туристы в дело изведения лесов, невелика, но не худо бы и ее уменьшить: ведь количество занимающихся туризмом растет с каждым годом.

Самодельные костровые приспособления хороши и с более утилитарной точки зрения: они экономят время при разбивке бивака.

Что же представляют собой эти приспособления? Самое простое из них — металлические рогули, рассчитанные на ввинчивание или забивание в деревянный кол. А найти подходящий кол в лесу гораздо проще, чем деревянную рогульку.

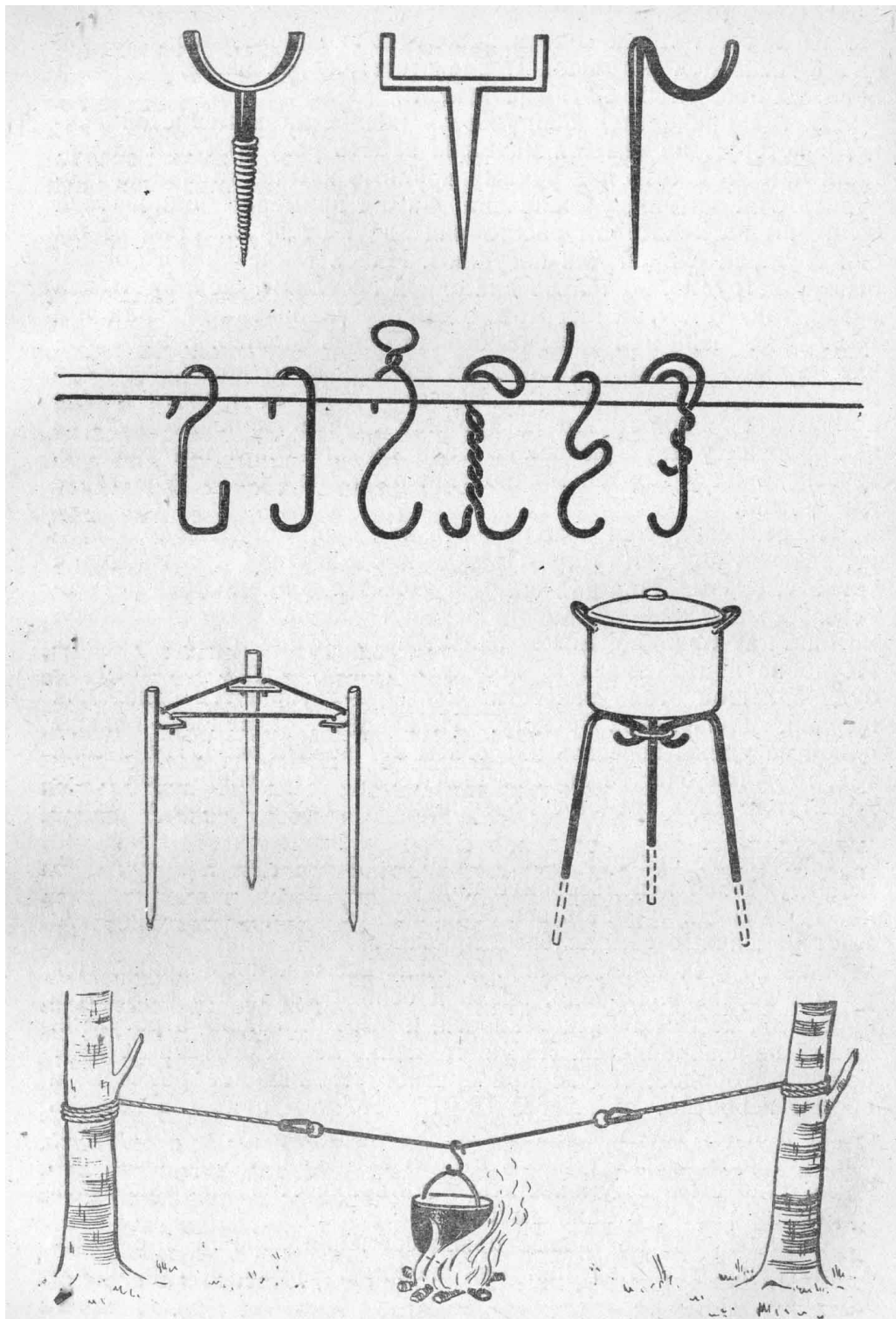
Очень удобным приспособлением оказались металлические крючки для подвешивания посуды. Если надо снять котелок или кастрюлю с огня, можно легко сделать это, не снимая перекладины с висящей на ней остальной посудой. С помощью крючков легко менять высоту подвешивания посуды над огнем. Если нужно ее опустить, дежурный просто цепляет лишний крючок, а при необходимости поднять — убирает его.

Многие туристы пользуются в походе таганками различных типов, но среди них нет конструкций, получивших всеобщее признание. Некоторые из таких таганков показаны на рисунке 28. Зато все большую популярность начинает завоевывать металлический трос для подвешивания посуды, который приспособлен для натягивания между деревьями. Он, действительно, очень удобен тем, что избавляет от необходимости что-либо искать и вырубать. Вынул его из рюкзака, закрепил на деревьях — и можно подвешивать на крюках посуду. Этот трос должен быть достаточно длинным (6—8 м), чтобы его можно было растянуть между далеко стоящими друг от друга деревьями. Разводить костер между близко растущими деревьями, как уже было сказано, не следует.

Можно использовать и укороченный трос (длиной 2—3 м), тогда к петлям на его концах надо привязать веревки и уже их прикреплять к деревьям. Правда, к использованию троса, как, впрочем, почти любого снаряжения, надо привыкнуть. В особенности это касается двух моментов. Когда на трос вешают посуду, он под ее тяжестью прогибается и посуда оказывается несколько ниже, чем предполагалось. Поэтому первые два-три раза, когда берут трос в поход, его приходится несколько раз перетягивать, регулируя высоту подвески посуды над огнем. Но умение на глаз выбрать нужную высоту троса приходит очень быстро. Во всяком случае, не дольше, чем умение подбирать рогульки подходящей высоты и толщины.

Второй момент, требующий привычки к тросу, заключается в следующем. Очаг, сделанный из подручных средств, как было описано ранее, по своим размерам лишь немного превосходит костер. Во всяком случае, весь он находится в поле зрения одновременно с костром. Трос же натянут на большую длину, и поэтому видна только средняя часть троса с висящей посудой. Остальная его часть заметна хуже, а ночью и вообще не видна. Поэтому во время суеты у костра люди сначала довольно часто натываются на натянутый трос, особенно те из них, кто много раз имел дело с

очагом из двух рогулек и привык спокойно ходить вокруг костра. Чтобы быстрее привыкнуть к натянутому тросу, можно повесить на нем в стороне от костра какие-нибудь светлые предметы — носовой платок, косынку, кусок газеты и т. п. Если ничего подходящего нет под руками, можно использовать для этих целей просто несколько веток.

Кроме того, натянутый трос надо учитывать и при планировке лагеря. Скажем, обычный очаг из двух рогулек можно расположить с одинаковым успехом в центре или на краю лагеря. Некоторые туристы предпочитают делать его даже посередине, чтобы костер был своеобразным центром бивака. Иначе обстоит дело с тросом. Трос, натянутый посередине лагеря, разрежет его на две части и будет все время мешать. Поэтому лучше натянуть его на краю лагеря, чтобы и палатки, и вещи, и люди находились по одну сторону от троса. Место по другую сторону от троса можно отвести для работы кострового и сложить там дрова, а можно и вообще не использовать.

Все эти нехитрые приспособления, о которых было рассказано, нетрудно изготовить в любой слесарной мастерской. Это под силу любой школе, любому туристскому кружку или секции. Поэтому, как только туристские походы перестают быть случайными событиями в жизни школы и приобретают более или менее регулярный характер, следует понемногу обзаводиться самодельным костровым хозяйством.

Меры предосторожности

Хотя костер и считается первым другом туриста, однако, общаясь с этим другом, надо принимать некоторые меры предосторожности. К сожалению, это не всегда понимают юные туристы. В первых походах, пока костер еще в диковинку, с ним обращаются осторожно. Потом к нему привыкают, и меры предосторожности начинают казаться чем-то ненужным: «Ничего не случится. Что я первый раз развожу костер, что ли?» Совершенно неправильное рассуждение.

Костер хранит потенциальную опасность, которая может не напоминать о себе настолько долго, что о ней забывают. Так вот, опытный турист отличается от новичка не тем, что он этой опасностью пренебрегает, а как раз наоборот — тем, что о ней помнит, а значит, и соблюдает меры предосторожности.

В чем же они заключаются? Самое первое, что должен запомнить юный турист: покидая место бивака, следует обязательно залить костер. Не надо думать, что если дрова уже прогорели, если в кострище остались только тлеющие головешки да угли, то заливать его не обязательно. Эти головешки могут разгореться, спустя много времени после ухода группы. Чтобы убедиться в этом, можно посоветовать как-нибудь проделать такой эксперимент. Пусть дежурные попытаются утром развести костер, не пользуясь спичками, а, раздувая угольки, которые сохранились в золе костра со вчерашнего вечера. Если только ночью не шел дождь, это удастся сделать довольно быстро. Времени потребуется не намного больше, чем на разжигание

костра спичками. Конечно, далеко не всякий костер, оставленный не залитым, разгорится после ухода группы и не всякий разгоревшийся приведет к лесному пожару, И все-таки не будем забывать, что главной причиной страшных лесных пожаров были и остаются плохо загашенные костры. Поэтому надо взять за правило перед уходом заливать кострище. Ведь бивак почти всегда устраивается в месте, где есть вода. Правда, иногда за водой надо спуститься в лощину или терпеливо набирать ведро, черпая кружкой из маленького родника. Для того чтобы сварить обед, любой из туристов готов это сделать. А вот когда заходит речь о том, что надо залить костер, вдруг слышится; «Да ну, еще ходить... И так ничего не делается». Да, может быть, в этот раз ничего не делается, и во второй раз тоже, и в десятый, и в сотый. Но когда-нибудь делается, причем, может сделаться такое, что заставит горько пожалеть о том, чего вернуть нельзя.

Конечно, для всякого правила есть пределы целесообразного применения. Скажем, осенью в слякотную погоду, во время дождя, вряд ли оставленный костер наделает бед. И все-таки, если есть хоть тень сомнения, надо принести воды и залить кострище, уходя с бивака.

Очень часто в справочниках и руководствах по туризму встречается требование окапывать костер канавкой, чтобы от него не загорелись трава, хвоя, листья, лежащие на земле. Такую рекомендацию следует считать весьма спорной. Прежде всего — чем окапывать? Окапывать топором — значит портить топор. Очень скоро он будет не пригоден для использования по основному назначению. Окапывать заостренными кольями или чем-нибудь подобным? Малоэффективно. Так можно процарапать много борозд на почве, а по-настоящему окопать костер не удастся. Не случайно в туристской практике окапывание костра не прижилось, хотя настоятельные советы делать это кочуют из одного справочника в другой.

Конечно, лучше окопать костер, если оказалась под рукой лопата. Скажем, ее взяли с собой для выполнения каких-нибудь краеведческих заданий или группа остановилась на обед возле дома лесника. Но нести лопату с собой специально ради окапывания костра большинство, туристов считает обременительным. Кстати сказать, окапывание не очень эффективно. Сухие листья и хвою, которые могут загореться, можно просто отгрести в сторону, траву — или вырвать, или, если нет ветра, дать ей прогореть по периметру кострища, а потом быстро затоптать. Ну, а от летящих искр или угольков, которыми иногда «стреляет» костер, окапывание не спасает. Одним словом, практика показывает, что без окапывания вполне можно обойтись, если соблюдать все другие меры предосторожности.

Никогда не следует разводить огонь непосредственно под деревьями. На деревьях, особенно хвойных, есть чему загореться. Да и корни деревьев легко повредить. Обычно юные туристы избегают располагать костер вблизи деревьев, но, например, в дождь это искушение бывает достаточно велико.

Нельзя разводить костры там, где имеется торф. Он может тлеть не только на поверхности, но и в глубине, поэтому пожар может возникнуть даже через 1—2 дня после ухода группы. Нельзя также разводить чрезмерно большие костры. У юных туристов, после того как они научатся немного обращаться с огнем, очень часто почему-то возникает стремление разжечь «костер до небес». И вот они тащат со всех сторон сухие елки. Куча дров в костре угрожающе растет, пламя поднимается в

рост человека, а то и выше. Зачем все это? Ужин на таком огне не сварить — тут и подойти близко трудно, не то, что помешать кашу. Искрит и «стреляет» он так, что сушить вещи на нем нельзя — будут прожженные дыры. «Зато светло и весело», — говорят обычно незадачливые туристы. Но для того чтобы было светло, можно использовать один из тех костров, о которых шла речь выше, например «три бревна». Ну, а веселье больше зависит от самих туристов, чем от костра. Большой костер может легко стать источником неприятностей. Сноп искр, взрывающийся над костром, становится очень большим и даже при небольшом ветерке легко достает деревья, которые, казалось бы, стоят в стороне. «Стреляет» такой костер на большое расстояние и довольно крупными головешками. Наваленные в беспорядочном множестве дрова, немного прогорев, начинают оседать, приводят в движение другие, легко обрушиваются вниз, катятся в сторону. Наконец, большое пламя вообще легко может выйти из-под контроля. А сколько оно пожирает топлива!

Не следует оставлять костер (даже гаснущий) без присмотра. Обычно эта забота кострового или дежурных. Но вообще полезно выработать у каждого туриста привычку: находясь у огня, быть чуточку настороже, поглядывать, не занялась ли трава на краю кострища, не загорелись ли чьи-нибудь носки или кеды и т. д. Вначале может показаться, что это будет мешать отдыху, создавать у людей какое-то внутреннее напряжение. Пожалуй, на первых порах что-то похожее действительно бывает. Но довольно быстро это дело становится привычным, напряженность, если она была, исчезает, турист может отдыхать у костра, петь песни, беседовать, в то же время краем глаза следить за тем, как себя ведет огонь.

Если предполагается поддерживать огонь всю ночь, чтобы его тепло согревало спящих, нужно организовать у костра дежурство. Иначе от случайной искры почти наверняка прогорят спальные мешки или одеяла.

При разведении костра глубокой осенью или ранней весной, когда на деревьях лежит снег, надо предварительно непременно отряхнуть его с ближайших деревьев, постучав по стволам обухом топора. Иначе, когда костер станет достаточно жарким, весь бивак окажется под дождем. А может и пласт снега упасть на огонь или кому-нибудь на голову.

Особенно внимательно надо следить за костром, когда кругом много сухой травы и когда дует сильный ветер. Обилие сухой травы в средней полосе России бывает обычно сразу же, как только сойдет снег. Пара солнечных деньков, и прошлогодняя трава становится совершенно сухой, а новая, зеленая, еще только чуть пробивается. Именно в эти дни обычно выбираются за город первые группы туристов-школьников, именно в эти первые весенние деньки очень хочется развести костер не в лесу, погруженном в тень, а на какой-нибудь веселой солнечной полянке. Необходимо помнить, что по сухой траве огонь распространяется очень быстро (практически со скоростью ветра) и что совсем не обязательно огонь пойдет непосредственно от самого костра. При сильном порыве ветра язык пламени может оторваться от костра и зажечь траву в двух-трех метрах в стороне. Поэтому, если кругом сухая трава, надо постараться найти для костра место, защищенное от ветра.

Вообще ветер бывает то противником, то союзником кострового. Вначале, когда надо разжечь костер, — это противник. Он гасит спички, сбивает пламя с растопки, не дает заняться хворосту. Приходится складывать из дров что-то вроде

ветрозащитной стенки или просить товарища постоять рядом с плащом или одеялом в руках. Затем, когда костер занялся, ветер становится союзником кострового. Он раздувает пламя, дрова разгораются быстро и жарко. Вот тут важно не проглядеть момент, когда ветер снова сделается противником и начнет разносить пламя, угрожая поджечь что-нибудь в стороне. Это упускают из виду иной раз даже сравнительно опытные костровые. Намучившись с разжиганием костра на ветру и добившись, наконец, своего, костровой сидит у огня в самом благодушном настроении. Ветер превратился в союзника, начал работать на него, костер весело трещит, пламя разгорается, вода в ведрах быстро закипает. Но вот вылетел из огня уголек довольно далеко в сторону, потом второй... Загорелась трава на краю кострища. Костровой, не спеша, затоптал ее. Затем взвился сноп искр, их понесло в сторону соседних деревьев. Огонь уже набрал силу, и ветер грозит вывести его из повиновения.

Не нужно дожидаться этого. Надо уменьшить пламя, вынуть из костра лежащие сверху дрова, если они еще не очень разгорелись, отложить их в сторону, но только не кучно, чтобы они вновь не занялись, разворошить оставшиеся в костре дрова, так, чтобы они оказались лежащими подальше друг от друга, если нужно — плеснуть на некоторые из них водой. А дальше нужно подкладывать дрова только понемножку, чтобы держать огонь «на голодном пайке». Не стоит бояться, что костер может начать затухать и погаснет. Ветер не допустит этого — он снова станет союзником кострового.

Одним словом, разводя костер, нельзя пренебрегать мерами предосторожности. И пусть то, что здесь было названо мерами предосторожности, войдет в привычку юного туриста, стане г способом его общения с огнем. Тогда огонь навсегда станет надежным другом, который никогда не обманет и не подведет.

ПОДВЕДЕНИЕ ИТОГОВ ПОХОДА

Подведение итогов похода является таким же важным этапом туристской работы, как подготовка к нему. Этого, к сожалению, часто не понимают не только сами юные туристы, но и многие руководители. Им представляется, что поход окончен в тот момент, когда группа села в поезд. Конечно, поскольку поход уже проведен, он не может оказаться сорванным из-за того, что не подведены итоги, подобно тому, как это может случиться при отсутствии подготовки. Но от подведения итогов похода во многом зависит, будут ли следующие походы более организованными как в части подготовки, так и в части проведения, более содержательными и интересными.

Подведение итогов включает разбор похода, финансовый отчет, сдачу снаряжения, педагогический отчет, составление паспорта или отчета по походу, оформление материалов на значки и разряды, выпуск фотостендов или фотоальбомов, организацию туристского вечера. Разумеется, все перечисленное осуществляется далеко не всегда. Все зависит от целей, содержания и продолжительности похода. В каких же случаях и как проводятся эти мероприятия?

Разбор похода и педагогический отчет

Разбор однодневного похода в принципе ничем не отличается от разбора отдельного дня в многодневном походе, о котором уже говорилось (см. гл. 4). Единственное, что здесь дополнительно обсуждается, — это качество подготовки к походу. Ранее было сказано также и о том, в каких случаях проводить разбор однодневного похода нецелесообразно.

Что касается многодневных походов, то итоговый разбор их, как правило, целесообразен. Для обсуждения на таком разборе можно порекомендовать четыре группы вопросов:

1. Был ли интересен маршрут? Соответствовал ли он уровню подготовки группы: не слишком ли труден или, наоборот, легок? Оправдались ли ожидания, возлагавшиеся на поход, или хотелось чего-то другого? Каковы пожелания на будущее?

2. Что было сделано правильно и что неправильно в походе?. Какие из мероприятий оправдали себя, а какие — нет? Что мешало и что способствовало успеху похода? Что следует сделать, чтобы в будущем походы проходили лучше?

3. Как проявил себя каждый из участников при подготовке и проведении похода? Что он показал в смысле владения туристскими навыками, исполнения обязанностей в группе, отношения к товарищам? Что является его сильной, что слабой стороной?

Оправдал ли возлагавшиеся на него надежды? Отдельно (ввиду важности вопроса) следует оценить: искал ли он самостоятельную работу на биваке? Правда, формально этот вопрос является частным случаем исполнения обязанностей.

4. Что удачно и что неудачно делал руководитель группы? Нетрудно видеть, что первая группа вопроса касается выбора маршрута и целей, поставленных перед походом. Вторая сводится к оценке организации жизни группы, правильности тактических решений в походе, результативности учебного процесса (если таковой осуществлялся). Третья особенно важна для воспитания и самовоспитания ребят. Она помогает каждому сопоставить собственное мнение о себе с мнением товарищей по группе. В сильной туристской группе перед ребятами можно ставить еще вопрос о рекомендациях для каждого на будущее. Ребята довольно тонко определяют, кому следовало бы еще раз пойти в подобный же поход, кому — в более трудный, кому можно поручить более ответственную должность, а кому еще раз побывать рядовым участником. Разбор этих вопросов требует от руководителей особой чуткости и внимательности; не следует забывать о повышенной впечатлительности ребят подросткового возраста. Нужно заранее взвесить, на каких поступках или чертах характера того или иного участника похода можно заострить внимание при разборе, а какие лучше обойти деликатным молчанием или упомянуть о них лишь вскользь. Ошибки, вытекающие из незнания или неумения, подлежат, конечно, разбору и разъяснению, но в деловом и спокойном тоне. Проявление эмоций со стороны руководителя допустимо лишь при обсуждении неблагоприятных поступков, совершенных умышленно. Насколько глубокому обсуждению подвергнутся на разборе личные особенности участников похода, выясняется обычно лишь в ходе самого разбора. Во всяком случае, руководителю не следует непременно стремиться к такому углубленному разбору. Например, в однодневном походе обычно достаточно отметить, кто как выполнял свои обязанности. Ведь за один день туристский коллектив в группе еще не смог сложиться, и над оценками, которые дают ребята, почти неизбежно будут довлеть сформировавшиеся в школьных условиях симпатии и антипатии.

Несколько слов об оценке действий руководителя. Для многих педагогов сама мысль о том, чтобы поставить такой вопрос на обсуждение ребят, кажется недопустимой. Вместе с тем нет ничего более ошибочного, чем убеждение руководителя в том, что само его положение ограждает от критики. К сожалению, педагоги, впервые проводящие поход, нередко пытаются настаивать на том, что все их решения являются верными уже потому, что они приняты ими. Такая линия поведения обычно приводит к дискредитации педагога в качестве руководителя группы и полной потере им авторитета у ребят. Гораздо правильнее поступают те, кто, понимая свою туристскую неопытность, пытается привлечь ребят к обсуждению и выработке решений, сохраняя за собой лишь право окончательного выбора одного из предложенных вариантов. Однако, для того чтобы такие обсуждения были действенными, надо обсуждать также и последствия принятых решений, а значит, в том числе и действий руководителя.

Разумеется, ставить четвертый пункт разбора на обсуждение группы имеет смысл только тогда, когда у руководителя сложились с группой нормальные деловые отношения. Если поход, как это, к сожалению, случается, вылился в сплошную цепь

ребячьего баловства, а руководитель занимался исключительно тем, что делал замечания и одергивал ребят, если он к концу похода мечтает только о том, чтобы этот поход поскорее закончился, тогда, конечно, незачем выносить этот пункт на разбор. Впрочем, в этих случаях надо хорошо подумать, нужно ли вообще устраивать разбор. Но, во всяком случае, не следует уклоняться от разбора только, из-за опасения, что в разговоре будет упомянута туристская неопытность руководителя. Не надо бояться признать ее.

Предполагается, что с педагогическим отчетом руководитель группы выступает на педсовете, однако на практике это соблюдается далеко не всегда. Нередко форму этого отчета и основные вопросы, которые должны быть в нем освещены, руководитель похода просто согласовывает с директором школы.

При подготовке педагогического отчета нужно иметь в виду следующее. Как правило, и директора, и коллег-учителей, да, пожалуй, и родителей интересует в первую очередь воспитательный аспект. И это не случайно. Туризм представляет собой одно из важных средств коммунистического воспитания. Действительно, воспитание, например, патриотизма начинается с углубленного познания Родины, это отмечал в свое время еще М. И. Калинин. Понятно, что в познании своей страны туризм вне всякой конкуренции стоит на первом месте. В этом смысле с ним не может сравниться не только ни один другой вид спорта, но, пожалуй, и вообще никакой другой вид общедоступной деятельности. Занятия туризмом знакомят человека с природой родной страны, ее историческим прошлым, памятниками культуры, природными богатствами, с жизнью ее городов и сел, развитием промышленности и сельского хозяйства, культуры и науки. Даже такая, казалось бы, простая вещь, как установление близкого контакта с природой, несет в себе огромный воспитательный заряд. Вспомним, как говорил поэт, признаваясь в своей любви к Родине:

Но я люблю, за что не знаю сам,
Ее степей холодное молчание,
Ее лесов дремучих полыхание,
Разливы рек ее, подобные морям.

Чтобы все это запало в душу, надо познакомиться и с могучим колыханием лесов, и с холодным молчанием степей, и с безбрежными разливами рек не на экране кино или телевизора, не из окна вагона или мчащегося мимо всего этого автобуса, а непосредственно лицом к лицу. Многие горожане забыли о таких встречах. Туризм возвращает им эту возможность. Тесный контакт с природой оставляет в душе человека очень глубокий след. И когда пытаешься осознать это, всплывает такое же глубокое, как у поэта, неподвластное разуму чувство; «Но я люблю, за что не знаю сам...»

Очень большое значение в воспитании имеет непосредственное знакомство и общение туристов с людьми разных, часто незнакомых ранее профессий, другого уклада жизни, несколько иных по сравнению с привычными обычаями. Так, короткое замечание, сделанное во время похода опытным туристам, о том, что нельзя идти

напрямик через засеянное поле, а необходимо обойти его краем, пусть даже потеряв на этом какое-то время, нередко дает для воспитания у школьников-горожан уважения к сельскому труду больше, чем иная лекция.

Нельзя забывать и о глубокой воспитательной силе самого походного уклада жизни, складывающегося в туристском коллективе. При правильно построенных взаимоотношениях жизнь в таком коллективе строится на основе самоуправления и самообслуживания. А это развивает у ребят активность и любознательность, инициативу и самостоятельность, способствует формированию многих важных навыков, которые пригодятся в дальнейшей жизни. Многие из знаний, полученных на уроках в школе, вновь оживают в туристском походе, подчас в довольно неожиданном преломлении. Это способствует более глубокому усвоению знаний, связи их с реальной жизнью и в целом содействует задачам политехнического обучения.

Не будем специально останавливаться на таких вопросах, как физическая закалка, воспитание коллективизма, способность быстро принимать решения, чувство ответственности за порученное дело и т. п., здесь роль туризма признается всеми. Обратим внимание на следующее обстоятельство.

Туризму органически присуща многообразная воспитательная роль, которая была охарактеризована выше. Участие в походах всегда оказывает воспитательное воздействие на человека, хотя порой замечается это далеко не сразу. (Имеются в виду, конечно, правильно проведенные походы; если туристский поход, как это, к сожалению, иногда бывает, превратился в обыкновенный пикник на лоне природы или в «детский визг на лужайке», то о воспитательном воздействии такого похода говорить не приходится.) Если ребята активно готовили поход, если поход прошел нормально, без каких-либо «ЧП», если после похода у его участников возникло желание снова сходить в поход, то можно быть уверенным, что такой поход внес добрую лепту практически во все направления воспитания. Между тем приходится встречаться с непониманием этого некоторыми учителями, директорами школ и самими руководителями детских турпоходов. Это непонимание нередко всплывает при проведении отчета. Мощный воспитательный заряд, органически присущий правильно проведенному походу, в таких случаях не принимается во внимание, а вместо этого начинается рассмотрение похода как суммы проведенных мероприятий: посетили могилу павших бойцов или музей боевой славы — проводилось патриотическое воспитание, не посетили — не проводилось; отчитали кого-то на вечернем разборе за нарушение дисциплины — велось воспитание коллективизма, обсуждали только пройденный маршрут и никого не разбирали — воспитанием коллективизма не занимались и т. д. Нет ничего более ошибочного, как попытка оценить воспитательное воздействие похода по числу проведенных мероприятий.

Бывает, что руководитель группы соглашается с подобной оценкой похода, просто не зная, что можно ей противопоставить. Между тем возьмем то же патриотическое воспитание. Чувство личной сопричастности к родной земле, к успехам своей страны не обязательно возникает при запланированном посещении музея или места захоронения героев-воинов. Все зависит от того, как проведешь такое посещение. С другой стороны, это чувство нередко возникает, как уже

говорилось, под влиянием тесного общения с природой, но это ни в какие разделы отчета не занемеешь. В группе, где на разборе можно было сосредоточиться на пройденном маршруте и не пришлось никого обсуждать, дело с воспитанием коллективизма, скорее всего, обстоит вполне благополучно. В группе же, где случаются нарушения, дело воспитания коллективизма, вероятно, хромает — почти всякое нарушение в той или иной мере связано с пренебрежением интересами коллектива.

Ни директорам школ, ни руководителям походов не следует сводить воспитательный эффект похода к количеству проведенных мероприятий: в плане трудового воспитания сделано то-то и то-то; в плане эстетического воспитания — то-то и то-то и т. д. Необходимо помнить о внутренне присущей туризму воспитательной силе: если поход был проведен хорошо, то свою воспитательную роль он просто не мог не сыграть. К выявлению того, прошел поход хорошо или плохо, и должен сводиться отчет.

Логическим центром отчета должен быть вопрос о цели похода, как она изложена в главе 1: насколько удачно была выбрана цель похода, и если неудачно, то что именно не было учтено при ее определении; была ли достигнута цель похода, и если нет, то что этому помешало.

Если цель похода была намечена удачно, если поход прошел во всех отношениях успешно и цель была достигнута, значит, можно быть уверенным и в том, что воспитательный эффект такого похода был положительным, хотя, может быть, этот эффект и не слишком заметен и вообще, как это чаще всего бывает, обладает отсроченным действием. Если же цель похода была выбрана неудачно или не была достигнута или сам поход оказался омраченным какими-то нежелательными происшествиями, то из этого еще не следует, что воспитательный эффект похода обязательно негативен. Очень часто именно какой-то неуспех, неудача помогают руководителям и участникам похода задуматься, критично отнестись к себе, осознать допускаемые ошибки. Поэтому и неудачный поход порой может сыграть в воспитательном плане положительную роль. Каждый раз в этом надо разбираться конкретно.

Финансовый отчет

Финансовый отчет сдается руководителем только в том случае, если он получал на проведение похода какие-то подотчетные суммы. Если же, как это бывает, например, на воскресных выездах, поход проводился целиком за счет самих участников, то задача руководителя значительно упрощается. Ему надо просто подсчитать сумму общих расходов, разделить на число участников, а затем объявить, кто сколько должен получить обратно, если создалась экономия, или сколько внести, если получился перерасход. Незначительные сэкономленные суммы, которые хлопотно делить между участниками, иногда можно попросту истратить на мороженое или фруктовую воду.

Если же для проведения похода были получены подотчетные суммы (см. раздел «Составление сметы» в главе 1), то по его окончании в бухгалтерию должен быть сдан авансовый отчет, как это делается обычно, а неизрасходованные деньги, если таковые остались, возвращаются в кассу, где они были получены перед походом.

Расходы, произведенные при подготовке и проведении похода, подтверждаются железнодорожными и другими транспортными билетами, копиями товарных чеков из магазинов, билетами от посещения музеев и т. д. Их надо тщательно собирать и прикладывать к авансовому отчету. Это одна из функций казначея группы. Но, как известно, далеко не все походные расходы можно подтвердить таким образом. В этом случае к авансовому отчету прилагаются три ведомости. Первая — на приобретенные и израсходованные продукты по форме:

Дата	Наименование учреждения	Приобретено за				Примечание
		наличный расчет		безналичный расчет		
		к-во	сумма	к-во	сумма	

К этой ведомости прилагается табель, в котором перечисляются участники похода, и указывается число походных дней. Вот примерная форма такого табеля:

№/№	Фамилия Имя	Июнь						Июль					Итого дней	Примечание
		25	26	27	28	29	30	1	2	3	4	5		
1	Кузнецов П.	+	+	+	+	+	+	+	+	+	+	+	11	-
2	Сергеев В.	+	+	+	+	+	+	+	+	-	-	-	8	выбыл по болезни

Вторая ведомость составляется на транспортные расходы (внутримаршрутные разъезды) и носит название маршрутного листа (не надо путать его с маршрутным листом, который группа иногда получает в качестве путевого документа вместо маршрутной книжки):

Дата	Маршрут (участок пути)	Вид транспорта	Сумма (на всю группу)
------	---------------------------	----------------	--------------------------

В третью ведомость включаются культурно-просветительные расходы (посещение музеев и т. п.) и хозяйственные траты (покупка инвентаря, инструментов, посуды и т. п.):

Наименование расходов	Дата и место покупки или оказанной услуги	Сумма
-----------------------	---	-------

Все документы подписываются не только руководителем похода, но и ответственными из числа ребят — старшим по группе (командиром, старостой) и казначеем (завхозом). Это лишнее свидетельство той важной роли, которую играют в жизни туристской группы школьники, выделенные ответственными за разные участки работы. Через них, собственно, реализуется идея самоуправления в группе и в то же время осуществляется педагогическое руководство.

Если внимательно посмотреть на образцы ведомостей, сразу же станет ясно, что заполнить их задним числом, по окончании похода, вряд ли, возможно, за исключением, может быть, табеля. В памяти не сохраняются все нужные сведения. Поэтому завести такие ведомости надо сразу же, как только начинаются закупки для похода, т. е. еще до выхода на маршрут, и аккуратно вести в течение всего похода, а перед сдачей отчета просто переписать начисто. Совсем не обязательно иметь каждую ведомость на отдельном большом листе, для походных условий это неудобно. Лучше просто разграфить несколько страниц в походном блокноте.

Наконец, если руководитель и его заместитель получали командировочные деньги на проезд и суточные, то в них надо отчитаться обычным порядком.

Почему мы так подробно рассматриваем вопросы, связанные с финансовым отчетом? Дело в следующем. Было время, когда все траты на поход требовалось производить только по безналичному расчету. Порядок этот давно изменен, а между тем еще и сейчас некоторые директора школ и бухгалтеры настаивают на том, чтобы наличные деньги, которые собираются на проведение похода, были внесены на расчетный счет школы и в дальнейшем все расходы на поход оплачивались по безналичному расчету. Трудно придумать что-либо, в большей мере осложняющее работу руководителя. Во-первых, многое из того, что надо купить для похода, магазины продают за наличный расчет и не продают по безналичному. Во-вторых, многие из походных расходов просто нельзя оформить по безналичному расчету, например плату за молоко или картошку, покупаемые в деревне. В-третьих, те закупки, которые можно сделать по безналичному расчету, требуют массу времени. Надо искать магазины, где еще не исчерпан лимит на продажу по безналичному расчету, потом выписать счет, отвезти его в школу, подождать несколько дней, пока бухгалтер произведет операции в банке, затем ехать с платежным поручением вновь в магазин, и только после этого можно будет получать отобранные товары. Наконец, в длительном походе это приводит к чрезмерному возрастанию нагрузки на ребят. Если, например, руководителю предстоит вести ребят в 20-дневный поход, он всегда может подобрать такой маршрут, чтобы в двух-трех местах можно было пополнить продукты. Иными словами, участникам похода надо будет идти, имея в рюкзаках 5—7-дневный запас продуктов. Но это можно осуществить, только имея наличные деньги. При необходимости приобретать продукты по безналичному расчету придется покупать их сразу на все 20 дней. А ведь это минимум по 20 кг на каждого из ребят, не считая личных вещей и предметов группового снаряжения.

Обычный довод, который приводят в пользу безналичного расчета, сводится к тому, что в этом случае всегда можно проверить все расходы, произведенные руководителем в походе. Но неужели человек, которому можно доверить детей, не заслуживает того, чтобы ему доверили некоторую сумму наличных денег? Если нет,

то его вообще нельзя близко подпускать к руководству детским туризмом, а может быть, и вообще к педагогической работе.

Покупки по безналичному расчету целесообразны только в случае, если на базе можно получить то, что трудно найти в магазине. А вообще от них лучше по возможности отказаться. Иначе основную часть времени и сил руководителя поглотит чисто хозяйственная деятельность, ничего общего не имеющая с собственно туризмом.

Сдача снаряжения

Сдача снаряжения — дело довольно простое. Оно требует только одного — своевременной договоренности о порядке сдачи. Если о необходимости сдать снаряжение вспоминают спустя неделю, а то и две после окончания похода, то потом бывает трудно установить, кто что нес, кто с кем менялся, у кого что находится. Помимо неизбежных в таких случаях путаницы и нервозности, придется еще платить за просрочку возвращения арендованных вещей.

Самый простой случай — когда снаряжения на прокат брать не приходилось. Тогда на пути домой надо разобраться, кто что принес для похода, и раздать имущество владельцам. Ведь распределяя в походе груз по рюкзакам, не приходится считаться с тем, кто брал с собой топор, кто кастрюлю, кто палатку. Установить это лучше всего, пользуясь списком, в котором отмечено, кем из ребят принесены те или иные вещи. Разобрать вещи можно на станции в ожидании поезда, в вагоне или же на вокзале. Откладывать это на завтра не следует.

Снаряжение, взятое напрокат, лучше всего сразу же с вокзала отвезти в одно место — в школу, на бывшую «штаб-квартиру» и т. д. Если из-за позднего времени возвращения из похода этого сделать не удастся, следует, разбираясь в принесенных из дома вещах, уточнить по списку, у кого находятся арендованные предметы снаряжения, и тут же договориться, где и в какое время они завтра будут собраны и кто поедет их сдавать. В отличие от финансовых дел аренда снаряжения и сдача его вполне может быть поручена кому-нибудь из юных туристов, имеющему паспорт и понимающему в снаряжении.

Разумеется, снаряжение должно возвращаться в хорошем состоянии — вычищенным, высушенным, отремонтированным, если что-то порвалось или сломалось. Надо быть внимательным к снаряжению и в том случае, если оно взято в своей школе (в настоящее время каждой школе разрешено иметь свой фонд туристского снаряжения).

Юные туристы почему-то нередко считают, что к «чужому» снаряжению нужно относиться бережно, а к «своему» можно кое-как.

Написание отчета и составление паспорта похода

Строго говоря, письменные отчеты полагается составлять только на походы, укладываемые в Нормативы единой всесоюзной квалификации — от первой

категории сложности и выше. Однако там, где туристская секция работает систематически, имеет смысл начинать составлять описание с более простых маршрутов, чтобы постепенно научиться этому.

В большинстве случаев походы юных туристов проходят по достаточно известным местам, поэтому в некоторых случаях по договоренности с маршрутной комиссией можно ограничиться составлением паспорта похода.

Паспорт — наиболее короткий отчетный документ о походе. В нем на одной-двух страницах приводятся схема похода, основные данные о маршруте (перечисление главных пунктов, через которые он проходил; время путешествия; способ передвижения; количество пройденных километров, в том числе с естественными препятствиями; количество полевых ночлегов), основные данные о группе (список участников, номер маршрутной книжки). Далее следует предельно краткое описание маршрута по дням — буквально 4—5 строк на каждый день. Некоторые дни при описании можно объединять, если маршрут в эти дни проходил по однообразной по своему характеру местности. В заключение даются краткие выводы: интересен маршрут или нет, кому может быть рекомендован, что следует иметь в виду, планируя его прохождение.

Отчет — это более подробный документ о совершенном походе. В нем дается краткая характеристика района с точки зрения его туристских возможностей. Список группы сопровождается указанием на туристский опыт каждого из участников. Приводятся списки снаряжения, продовольственный рацион и смета, все это сопровождается комментариями (что себя оправдало в походе, что нет) и рекомендациями для других групп. Приводится также график похода, запланированный и фактический, а затем достаточно подробное описание похода по дням, желательно с фотографиями и схемами наиболее интересных и технически сложных мест.

Для групп, участвующих в соревновании на лучшее туристское путешествие, отчетные материалы полагается представлять в соответствии с возрастом участников: старшая возрастная группа (17—18 лет) сдает отчет, средняя (13—16 лет) — паспорт, младшая (12 лет и меньше) — дневник похода. Правила проведения туристских соревнований школьников предусматривают схемы составления таких отчетов, паспортов и дневников, ими и надлежит руководствоваться в этих случаях. Впрочем, воспользоваться такими схемами при оформлении отчетных материалов полезно и группам, не участвующим в соревнованиях.

Основное назначение любого отчета — дать максимум информации тем туристам, которые в будущем захотят пройти данный маршрут. Этого, к сожалению, часто не понимают начинающие туристы. Перегруженность отчетов деталями, касающимися быта данной группы, характеров ее участников, мелких происшествий преимущественно комического характера и все это при отсутствии сколько-нибудь точного описания пройденного маршрута, — вот обычный недостаток написанных ими отчетов.

Умение написать хороший отчет — один из признаков туристской культуры. Сразу, само по себе такое умение не приходит. Этому юных туристов надо еще научить. Вот почему работа с дневником, ведущимся на маршруте, и отчетом в послеполоходное время полезна для всех туристов.

Оформление материалов на значки и разряды

Оформление материалов на значки и разряды является непосредственным продолжением предыдущего этапа работы — составления паспорта или отчета о походе. Только по предъявлении одного из этих отчетных документов вместе с маршрутной книжкой поход может быть засчитан всем его участникам для оформления им значков и разрядов. К сожалению, этой работе руководители не всегда уделяют должное внимание. Между тем значки и разряды, как правило, значат для юных туристов гораздо больше, чем для взрослых. И нет ничего зазорного в желании ребят считать себя оформленным туристом, а для умелого руководителя подготовка к оформлению значков и разрядов является одним из способов оживить работу секции в межсезонье.

В зависимости от возраста и походного опыта ребята могут получить значки «Юный турист», «Турист СССР», юношеские и взрослые спортивные разряды по туризму; Нормативные требования, предъявляемые к значкистам и разрядникам, можно найти в единой всесоюзной классификации по туризму. Надо иметь в виду, что в случае, если нормативы предусматривают не только участие в определенном числе походов, но и некоторую программу теоретической подготовки, последнюю не нужно игнорировать. Именно она позволит ребятам, с одной стороны, оценить, что они знают, а что нет, а с другой — побудит к знакомству с туристской литературой.

Квалификационные комиссии, присваивающие значки и разряды, существуют при городских и областных станциях юных туристов, Домах пионеров, туристских клубах, одним словом, там, где утверждаются проекты походов. Еще при выдаче маршрутной книжки следует поинтересоваться, когда работает квалификационная комиссия, как с ней связаться, а также договориться о том, что нужно будет представлять по окончании похода — паспорт или отчет.

Фотостенды и фотоальбомы

Возможность оформить фотостенд или фотоальбом после похода целиком зависит от того, какие фотографии были привезены из похода. Нередко после длительного похода не оказывается фотографий, пригодных для альбома или стенда. И напротив, иной раз после воскресного похода ребята приносят десятка полтора-два отличных фотографий. Поэтому не обязательно, чтобы фотоотчет отражал самое значительное туристское событие сезона. Надо готовить выпуск, исходя из того материала, который есть. А если таких выпусков будет несколько в году, еще лучше. Когда фотографий маловато, следует помнить, что во многом это может быть компенсировано оформлением. Большая, хорошо выполненная схема похода, крупная надпись с вмонтированным изображением значка «Турист СССР» или «Юный турист», портреты участников похода, которые можно сделать уже после возвращения, в значительной мере помогут восполнить недостаток походных фотографий. При этом надо учесть, что для стенда нужно сравнительно немного фотографий, но хотя бы часть из них должна быть большого формата. Для альбома, напротив, нужно побольше фотографий небольшого формата.

Фотостенд больше подходит для выставки, туристского вечера или для всеобщего обозрения в вестибюле школы. Альбом обычно используют в качестве личного сувенира или приложения к отчету. Но и то и другое является одним из лучших средств агитации за туризм.

Туристский вечер

Подведение итогов похода хорошо завершить устройством туристского вечера. Разумеется, вечер стоит устраивать только после какого-то достаточно продолжительного похода, явившегося событием для ребят. По меньшей мере, странно будет выглядеть вечер после воскресного похода. А вот после серии таких походов можно провести и вечер, приурочив его либо к окончанию сезона, либо к окончанию работ, если в этих походах последовательно выполнялось какое-то исследовательское задание. При этом следует помнить, что вечер лучше всего организовать самим ребятам. Руководитель может только подсказать им идею устройства вечера, не более. Если идея будет воспринята холодно, не надо настаивать: без энтузиазма и активности ребят вечер либо сорвется, либо выльется в заурядную танцульку.

Как будет конкретно проведен вечер, не имеет особого значения. Важно, чтобы он создал у ребят праздничное настроение и был связан с туристским содержанием. Если поход, окончание которого отмечается, не был массовым, то не обязательно проводить вечер в школе. Например, после сложного похода, в котором участвовало 6—8 сильнейших туристов школы, лучше провести вечер в небольшом кругу туристского актива. Такой вечер можно устроить дома у руководителя или у родителей, предоставивших помещение под «штаб-квартиру», или еще у кого-то из участников. К вечеру надо напечатать все фотографии и здесь впервые выложить их для всеобщего обозрения. Хорошо, если для каждого из участников будет подготовлен небольшой комплект карточек, который он унесет домой. Неплохо, если к этому времени будут оформлены значки и разряды. Надо организовать еще чай с пирожными или что-то в этом роде, а об остальном пусть позаботятся сами ребята. Тут могут быть различные шуточные стихотворения и эпиграммы, песенки собственного сочинения и многое другое. Но если всего этого не будет и вечер пройдет просто в воспоминаниях о походе, это тоже не беда. Важно, чтобы ребята чувствовали себя в естественной обстановке.

Если отмечается окончание какого-то общешкольного мероприятия, вроде туристского лагеря, или закрытие сезона, в котором путешествовало несколько туристских групп, можно провести общешкольный вечер. К такому вечеру требуется более тщательная подготовка. Прежде всего, надо провести хорошую торжественную часть, на которой наиболее активные участники туристской работы награждаются грамотами или отмечаются приказом по школе. Нужно оформить к вечеру все разряды и значки, чтобы вручить их ребятам в торжественной обстановке. Большим успехом, как правило, пользуются любительские кинофильмы, слайды, диафильмы, снимавшиеся в походе или в лагере. Хорошо на такой вечер пригласить кого-нибудь из взрослых туристов, мастеров спорта или

ветеранов туризма. Они расскажут о туристском движении в стране, поделятся своими воспоминаниями. А художественная часть программы зависит от самих ребят. Подготовят ли они остроумный «капустник», устроят ли вечер туристской песни или еще что-то, пусть решают сами. Здесь руководитель может только помочь в осуществлении задуманного, а инициатива должна полностью принадлежать ребятам.

Приложение I

Инструкция по организации и проведению туристских походов, путешествий и экскурсий с учащимися общеобразовательных школ

***Утверждена приказом по Министерству просвещения СССР 12
апреля 1974 г.***

Туристские походы и путешествия являются одним из важнейших средств коммунистического воспитания учащихся. Они имеют огромное познавательное значение. В походах, путешествиях, экскурсиях и экспедициях учащиеся глубоко познают нашу социалистическую Родину, ее могущество и красоту, знакомятся с природными богатствами, историческим прошлым, с успехами промышленности, сельского хозяйства, науки и культуры, с передовиками коммунистического строительства, участниками гражданской и Великой Отечественной войн.

Туристские походы и путешествия содействуют воспитанию школьников в духе советского патриотизма и социалистического интернационализма. Они помогают осуществлению задач политехнического обучения учащихся, способствуют закреплению знаний, связывают их с жизнью, практикой коммунистического строительства, развивают любознательность и активность, самостоятельность и инициативу, помогают школьникам овладевать военно-прикладными и трудовыми навыками, вовлекают их в общественно полезную деятельность, воспитывают любовь к природе, коллективизм, смелость, укрепляют здоровье и физически закаляют, являются составной частью Всесоюзного физкультурного комплекса ГТО («Готов к труду и обороне СССР»).

Организация туристских путешествий входит в задачу всех школ и внешкольных учреждений.

I. Общие положения

1. Настоящая Инструкция является обязательной для общеобразовательных школ, внешкольных и других учреждений (независимо от их ведомственной

подчиненности) при организации и проведении туристских путешествий — походов, экскурсий, экспедиций—с учащимися общеобразовательных школ на территории СССР.

Администрация учебных заведений и учреждений, организующих туристские путешествия, и руководители групп, непосредственно проводящие их, несут ответственность за безопасное проведение путешествия.

2. В порядке возрастающей сложности туристские путешествия для школьников подразделяются на походы, одно-, двух-, трехдневные, многодневные некатегорийные туристские путешествия, многодневные туристские путешествия по маршрутам I, II, III категорий сложности (см. действующие разрядные требования Единой Всесоюзной спортивной классификации и перечни классифицированных туристских маршрутов, утвержденных Центральным советом по туризму и экскурсиям,— приложение 1*).* Приложение в настоящей книге не приводится.

Некатегорийными туристскими путешествиями могут быть походы, экспедиции, экскурсии, включающие элементы краеведения и проводимые с воспитательной, познавательной и оздоровительной целью.

Экспедиция — это туристское путешествие поискового характера с целью исследования, изучения каких-либо объектов (географических, археологических, геологических, краеведческих, исторических, культуры, народного хозяйства и т. д.).

Туристский поход — это туристское путешествие продолжительностью до 3 дней с целью прохождения определенного маршрута пешком или с использованием таких средств передвижения, как лыжи, лодка, велосипед и т. д., с целью физического совершенствования, познания края, общественно полезной деятельности.

Экскурсия, проводимая с целью посещения какой-либо местности, объектов природы, истории, культуры, народного хозяйства, с познавательной задачей как основной и с использованием различных видов транспорта, также является туристским путешествием.

3. Туристские путешествия учащихся организуются школами, школами-интернатами, детскими домами, внешкольными учреждениями, Бюро молодежного туризма комитетов комсомола, советами по туризму, и экскурсиям, лагерями (загородными, городскими пионерскими, спортивно-трудовыми, туристскими, труда и отдыха), а также туристскими базами, детскими секторами клубов, Домов (Дворцов) культуры профсоюзов, жилищно-эксплуатационными конторами (домоуправлениями), культурно-просветительными учреждениями и организациями, осуществляющими работу среди де-1ей (системы Министерства культуры СССР, ДОСААФ, общества охраны природы, охраны памятников истории и культуры и т. д.).

II. Состав туристских групп и продолжительность путешествия

4. К участию в туристских походах и путешествиях допускаются учащиеся IV—X (XI) классов, прошедшие медицинский осмотр. В походах и путешествиях участвуют пионерские отряды, звенья, комсомольские группы, различные кружки, а также сводные группы с однородным составом по возрасту, учебной и физической подготовке, сформированные из смежных классов (V—VI, VII—VIII и т. д.).

5. При формировании туристской группы для совершения путешествий необходимо учитывать туристский опыт участников:

— для путешествия по маршруту I категории сложности члены туристской группы должны иметь опыт участия в пяти однодневных походах по данному виду туризма, опыт организации ночлега в полевых условиях (кроме зимних походов);

— для путешествия по маршруту II категории сложности 2/3 состава туристской группы должны иметь опыт участия в путешествии по маршруту I категории сложности по данному виду туризма, остальные — опыт участия в пяти однодневных походах протяженностью не менее 15 км каждый по данному виду туризма и опыт организации ночлега в полевых условиях;

— для путешествия по маршруту III категории сложности не менее 2/3 состава туристской группы должны иметь опыт участия в путешествии на категорию ниже по данному виду туризма, остальные участники могут иметь опыт путешествия на две категории ниже по данному виду туризма.

Участники лыжных путешествий по маршрутам II и III категорий сложности должны иметь опыт организации полевого ночлега в зимних условиях и уметь оказать доврачебную помощь при обморожениях.

Участники путешествий в горной местности, предусматривающих переходы через высокогорные перевалы, должны удовлетворять требованиям, приведённым в приложении 2.

Альпинистские восхождения совершаются школьниками во время их пребывания в специальных альпинистских лагерях с разрешения контрольно-спасательной службы.

Участники путешествий по всем видам туризма должны уметь плавать.

6. К путешествиям по маршрутам I категории сложности допускаются (участники не моложе 14 лет, II категории сложности — не моложе 15 лет. Возраст участников путешествий по маршрутам III категории сложности должен быть не менее 16 лет.

7. В многодневном пешеходном (свыше 3 дней) путешествии в туристской группе (походном экспедиционном отряде) может быть не более 15 учащихся (в путешествиях водных, лыжных, горных, велосипедных — не более 12 учащихся). В том случае, когда в многодневное путешествие направляется пионерский отряд или класс, участники его делятся на туристские группы.

При проведении многодневного путешествия в города или в другие достопримечательные места, где группа принимается на туристских или экскурсионных базах, состав группы может быть увеличен до 25 школьников.

8. Продолжительность путешествия и протяженность дневных переходов для различных групп определяется примерными нормами для пешеходных, велосипедных, водных, горных и лыжных походов и путешествий (приложение 2).

Общая продолжительность туристского путешествия не должна превышать: для учащихся V—VI классов—10 дней, VII—VIII классов—20 дней, IX—X (XI) классов—30 дней.

Документом, дающим право на проведение одно-, двух-, трехдневных походов и многодневных некатегорийных путешествий, является маршрутный лист,

экспедиционное удостоверение или путевка; для путешествий I, -II, III категорий сложности — маршрутная книжка (установленного образца).

Маршрутные документы выдаются организацией, проводящей туристское путешествие (см. п. 3 настоящей Инструкции).

III. Руководители туристского путешествия

9. В каждой туристской группе должен быть руководитель и заместитель руководителя (второй руководитель). В одно-, двух-, трехдневном походе вместо заместителя — помощник руководителя.

Руководителями и заместителями руководителей туристских путешествий могут быть учителя, воспитатели, старшие пионерские вожатые, работники внешкольных учреждений, детских секторов профсоюзных клубов, Домов и Дворцов культуры, учащиеся старших курсов педагогических училищ, студенты вузов, инструкторы и кружководы, занимающиеся с детьми в ЖЭКах и других учреждениях, достигшие восемнадцатилетнего возраста.

Помощником руководителя при проведении одно-, двух-, трехдневных походов могут быть учащиеся IX—X (XI) классов, имеющие опыт участия в многодневном путешествии.

Руководитель и заместитель руководителя туристского путешествия назначаются директором школы, руководителем учреждения, проводящего путешествие. Руководители и заместители руководителей многодневных путешествий (независимо от учреждения, проводящего путешествие) утверждаются районным (городским) отделом народного образования.

10. Руководители туристских путешествий должны пройти соответствующую подготовку на семинарах, организуемых отделами народного образования на базе детских экскурсионно-туристских станций, Домов и Дворцов пионеров, других внешкольных учреждений, институтов усовершенствования учителей, районных (городских) методических кабинетов, школ, а также туристских клубов, советов по туризму и экскурсиям, Бюро молодежного туризма комитетов комсомола, с последующей проверкой знания настоящей. Инструкции и оформлением соответствующего документа (удостоверение или справка).

11. Руководитель путешествия по маршруту I категории сложности должен иметь туристский опыт руководства одно-, двух-, трехдневными походами, а руководитель путешествия по маршрутам II и III категорий сложности — опыт руководства путешествием на категорию ниже и опыт участия в путешествии той же категории по данному виду туризма.

Руководитель путешествия по водным маршрутам должен иметь опыт руководства путешествиями по той же разновидности водного туризма (плот или гребные суда), а заместитель руководителя — опыт участия в одном путешествии на категорию ниже той же разновидности водного туризма.

Руководитель путешествия, проходящего в горной местности, предусматривающего переходы через высокогорные перевалы, должен иметь специальную подготовку (приложение 2).

IV. Обязанности руководителя туристского путешествия

12. При подготовке туристского путешествия:

а) организовать группу участников путешествия в соответствии с настоящей Инструкцией и ознакомить учащихся с ее содержанием;

б) организовать медицинский осмотр участников (при подготовке многодневного путешествия осмотр должен быть произведен дважды: первый раз—при комплектовании группы, второй — перед началом путешествий);

в) совместно с туристским активом определить задачи, наметить тему, район и маршрут путешествия; всесторонне изучить намеченный маршрут; обратиться за консультацией по вопросам тематики путешествия, графика движения по маршруту, экскурсионного обслуживания, предоставления ночлега и т. п. в местные органы народного образования, детские экскурсионно-туристские станции и базы, Дома и Дворцы пионеров, музеи, Бюро молодежного туризма комитетов комсомола, советы по туризму и экскурсиям, туристские клубы, общества охраны природы и охраны памятников истории и культуры, филиалы географического общества, управления заповедников по месту предполагаемого проведения путешествия и т. д.

С целью повышения общественно полезной значимости путешествия руководитель включает в план работы на маршруте выполнение задания школы, различных научных, общественных и хозяйственных организаций, выполнение школьниками общественно полезной работы в колхозах, совхозах, лесничествах, охотничьих хозяйствах и др.

При подготовке к выполнению норм на значки ГТО, «Юный турист.», «Турист СССР» и юношеские спортивные разряды по туризму составить маршрут с учетом требований, предъявляемых к зачетным путешествиям на соответствующие значки и разряды;

г) разработать совместно с участниками путешествия план и график движения по маршруту, учитывая сложные участки маршрута, а также запасной вариант маршрута;

д) совместно с группой распределить обязанности участников путешествия: назначить командира группы, ответственных за разработку маршрута и составление походной картосхемы, казначея, заведующего хозяйством по снаряжению и заведующего хозяйством по питанию, ответственных за ведение группового дневника, ответственных за сбор краеведческих материалов и образцов для коллекций, санитаря, спорторганизатора, фотографа и т. д. в зависимости от плана работы группы;

е) подготовить участников путешествия к работе, предусмотренной планом, провести занятия по ведению краеведческих наблюдений, сбору коллекций, топографическим работам и т. п., рекомендовать учащимся литературу, связанную с темой путешествия, организовать занятия врача с участниками по соблюдению ими правил личной гигиены в путешествии, научить их пользоваться аптечкой (приложение 3) и оказывать доврачебную помощь, научить участников похода самоконтролю.

Дальнейшая подготовка к путешествию осуществляется непосредственно участниками, ответственными за отдельные участки работы, под руководством и

контролем руководителя. При организации многодневного путешествия подготовка проводится по программам для кружков юных туристов, утвержденным Министерством просвещения СССР, с учетом избранного вида туризма;

ж) ознакомить участников путешествия со способами передвижения в труднопроходимых местах в зависимости от избранного вида туризма — пеший, водный, велосипедный, горный, лыжный и т. д.;

з) ознакомить участников путешествия с правилами передвижения по улицам городов, на автомобильных и железных дорогах, на водных и воздушных трассах (в зависимости от избранного вида путешествия);

и) составить смету расходов на проведение путешествия, предусмотрев; в расходной части — расходы на транспорт, питание, оплату ночлега, культурное и экскурсионное обслуживание, закупку снаряжения кинофото-принадлежностей, медицинской аптечки, ремонтного набора почтовые и телеграфные расходы и пр.;

в приходной части — взносы родителей, дотации школ, внешкольных учреждений, органов народного образования, профсоюзов, колхозов совхозов, шефствующих организаций, учреждений, поручивших исследовательскую работу, а также средства, заработанные участниками путешествия и др.

Финансирование путешествий в установленном порядке осуществляется в соответствии с указаниями Министерства просвещения СССР.

Получить инструктаж бухгалтерии о порядке расходования денежных средств и финансовом отчете;

к) провести родительское собрание о предстоящем путешествии;

л) оказать помощь командиру группы в подготовке к выступлению на туристской секции (штабе, совете, клубе), совете пионерской дружины, в комитете комсомола с планом путешествия;

м) представить список участников, план, график движения по маршруту и смету путешествия на утверждение директору школы (руководителю учреждения, проводящего путешествие);

н) возглавить подготовку личного и группового снаряжения, тщательно проверяя его качество, обязательно предусмотреть в снаряжении медицинскую аптечку и ремонтный набор, организовать изготовление части снаряжения участниками похода и родителями, обеспечить группу продуктами, дать рекомендации по одежде и проверить ее;

о) получить у директора школы (руководителя учреждения, проводящего путешествие) удостоверение на группу (маршрутный лист, маршрутную книжку, путевку, экспедиционное удостоверение) и разрешение на отправление в путешествие.

13. При подготовке туристских путешествий I, II и III категорий сложности руководитель и участники путешествия, кроме того, обязаны:

а) ознакомиться с литературными и другими источниками, связанными с районом путешествия, изучить его физико-географические особенности, наметить план ознакомления с достопримечательностями и выполнения общественно полезной работы на маршруте, получить консультацию опытных туристов, географов, краеведов и т. д.;

б), составить схему маршрута, подготовить картографический материал, разработать график движения по маршруту и наметить контрольные пункты и сроки их прохождения, определить меры безопасности на маршруте, выявить сложные участки маршрута и наметить способы их преодоления;

в) разработать запасной вариант маршрута, проводить регулярные тренировки с целью физической и специальной технической подготовки;

г) подготовить снаряжение, подобрать необходимый рацион продуктов питания, выявить, возможности пополнения запасов продовольствия в путешествии;

д) получить маршрутную книжку в маршрутно-квалификационной комиссии (МКК) на основании заявочных документов на туристское путешествие.

Полномочия маршрутно-квалификационных комиссий по рассмотрению заявочных документов устанавливаются в соответствии с Положением о туристских маршрутно-квалификационных комиссиях, утвержденным Центральным советом по туризму и экскурсиям.

Заявочная книжка на совершение путешествия заполняется руководителем путешествия, заверяется печатью и представляется в соответствующую МКК.

Заявочная книжка на совершение путешествия по маршрутам I, II, III категорий сложности представляется в МКК не позже чем за месяц до начала путешествия.

14. В туристском путешествии руководитель обязан;

а) обеспечить проведение путешествия по плану;

б) обратить особое внимание на идейно-политическую направленность путешествия, на воспитание дружбы и товарищества, на сплочение коллектива учащихся, на привитие им навыков культурного поведения в общественных местах, в быту, трудовых навыков, на выполнение санитарно-гигиенических правил и требований дисциплины, обеспечить выполнение законов об охране природы, памятников истории и культуры, а также мер противопожарной безопасности, во время привалов и ночлегов в населенных пунктах и в полевых условиях;

в) организовать экскурсии, наблюдения, исследовательскую работу участников путешествия, сбор образцов для составления коллекций, встречи с местным населением, с пионерами и школьниками местных школ;

г) организовать участие в посильной общественно полезной работе (подготовка наглядных пособий для школы, выполнение заданий школы, научных и хозяйственных учреждений в помощь колхозам, совхозам и лесничествам, обмен опытом с местными пионерами и школьниками, проведение работы среди населения и т. п.);

д) организовать физическую подготовку и оздоровление участников в путешествии (соблюдение режима в походе, проведение ежедневной гимнастики, правильная организация движения по маршруту, преодоление препятствий, организация игр, использование естественных факторов природы — воздуха, солнца и воды);

е) организовать быт юных туристов в условиях путешествия (питание, отдых, ночлег и т. д.), а также их культурное обслуживание;

ж) строго соблюдать правила предупреждения несчастных случаев; при несчастных случаях принять все необходимые меры по оказанию доврачебной помощи, в кратчайший срок обратиться в ближайшее медицинское учреждение,

сообщить о случившемся организации, проводящей путешествие, в местную контрольно-спасательную службу (КСС) и маршрутно-квалификационную комиссию, рассмотревшую материалы на данный маршрут;

з) придерживаться утвержденного маршрута и плана путешествия, не допускать отклонения от них без уважительных причин, в случае необходимости использовать запасной вариант маршрута;

и) предупреждать водителей транспорта, проводников вагонов, капитанов судов, дежурных по посадке (при поездке учащихся в трамваях, автобусах, троллейбусах, поездах, на теплоходах) о посадке и высадке учащихся.

Перевозка детей автотранспортом может быть только на рейсовых или специальных автобусах, специально выделенных и соответственно оборудованных грузовых машинах. Пользоваться попутными грузовыми машинами запрещается;

к) перед прохождением трудных и опасных мест (бродов, переправ через реки, болота, мест возможных камнепадов, стремнин и порогов, лесных завалов и т. д.) тщательно проверять их проходимость, строго соблюдать правила безопасности;

л) строго выполнять установленные правила купания детей;

м) соблюдать санитарно-противоэпидемиологические правила, не разрешать пить не кипяченую воду (за исключением чистых горных ручьев, проверенных колодцев и родников), проверять качество употребляемых в пищу продуктов (мясо, колбаса, консервы, ягоды, грибы, рыба и т. д.), не допускать приготовления пищи в оцинкованной и полиэтиленовой посуде (ведра, бачки и т. д.), предупреждать случаи солнечных ожогов, солнечных и тепловых ударов, обморожений, немедленно оказывать доврачебную помощь заболевшим и пострадавшим, в необходимых случаях обращаться к врачу;

н) не допускать отставания от группы, отлучек, а также индивидуальных или групповых временных отъездов без сопровождения руководителя или его заместителя;

о) из ранее определенных пунктов в установленные сроки по телеграфу (радио и т. п.) уведомлять школу, учреждение, проводящее путешествие, МКК, утверждавшую маршрут (по ее требованию), совет по туризму и экскурсиям (или его КСС), в районе которого проходит путешествие, о ходе путешествия и состоянии здоровья участников;

п) в случае необходимости изменения сроков путешествия после, отъезда туристской группы из места жительства согласовать эти сроки с местной контрольно-спасательной службой (КСС), зарегистрировавшей данную группу, и с организацией, проводящей путешествие;

р) по определению МКК, рассматривавшей заявочную книжку, пройти проверку в ближайшем к начальному пункту маршрута посту (КСП) туристской контрольно-спасательной службы и получить отметку в маршрутных документах о результатах проверки;

с) делать отметки в маршрутной книжке о прохождении маршрута в туристских и других учреждениях;

т) обеспечить сохранность имущества и собранных в путешествии краеведческих материалов.

Работу, указанную в подпунктах «в», «г», «д», «е», руководитель обязан организовать на основе самообслуживания и широкого развития самодеятельности и активности участников путешествия, поощрения их инициативы и творчества,

15. По возвращении из путешествия:

а) провести медицинский осмотр участников для определения состояния здоровья после пребывания в путешествии;

б) организовать обработку собранных материалов, передать их в краеведческий уголок, музей или учебные кабинеты школы, в распоряжение учреждений, от которых были получены задания;

в) подготовить сообщения участников путешествий на ученических собраниях, вечерах, пионерских сборах;

г) составить педагогический отчет о путешествии и выступить с ним на заседании педагогического совета;

д) провести родительское собрание по итогам путешествия;

е) составить финансовый отчет;

ж) представить отчет в МКК в сроки и по форме, установленной при утверждении маршрута;

з) оформить получение участниками значков «Юный турист» и «Турист СССР» или соответствующих спортивных разрядов по туризму.

V. Права и обязанности участников путешествия

16. Участник туристского путешествия имеет право:

а) участвовать в подготовке путешествия, в разработке его плана;

б) по возвращении из путешествия обсуждать во время разбора его итоги;

в) на получение значков «Юный турист», «Турист СССР», «Моя Родина—СССР» и спортивных разрядов за выполнение нормативов по туризму;

г) пользоваться туристским снаряжением организации, проводящей путешествие.

17. Участник туристского путешествия обязан:

а) пройти соответствующую подготовку до начала путешествия;

б) представить справку о состоянии здоровья;

в) немедленно оказать помощь товарищам своей группы, а также всем другим людям, терпящим бедствие в районе путешествия;

г) уважать местные традиции и обычаи;

д) помнить, что общественная, а также личная собственность граждан неприкосновенны;

е) бережно относиться к природе, памятникам истории и культуры;

ж) соблюдать правила личной гигиены, своевременно информировать руководителя группы об ухудшении состояния здоровья или травмировании;

з) соблюдать дисциплину, выполнять все указания руководителя группы и его заместителя, не допускать самовольных отлучек;

и) купаться с разрешения руководителя, соблюдать питьевой режим, при обнаружении взрывоопасных предметов и оружия не трогать их, о месте их нахождения срочно сообщить руководителю;

к) при обнаружении лесного пожара немедленно принять меры к его тушению, при невозможности потушить пожар своими силами сообщить о нем работникам лесного хозяйства, органам милиции или местным органам власти;

л) принимать активное участие в подготовке отчета о совершенном путешествии.

18. К туристам, нарушившим Инструкцию, в зависимости от степени и характера нарушения применяются следующие дисциплинарные меры воздействия:

а) незачет участия в данном путешествии;

б) частичная или полная дисквалификация, запрещение участия в путешествиях и аннулирование зачета ранее пройденных путешествий с соответствующим понижением в спортивном разряде или звании;

в) рассмотрение поступка административными или общественными органами учреждения, проводящего путешествие.

VI. Обязанности администрации учреждения, проводящего туристское путешествие

19. Администрация учреждения, проводящего туристское путешествие,

а) назначить приказом руководителя и заместителя (помощника) руководителя путешествия и провести с ними инструктаж по технике безопасности с оформлением проведенного инструктажа, в соответствующем журнале

б) рассмотреть и утвердить план, маршрут и смету путешествия. План, маршрут и смету многодневного путешествия руководитель или его заместитель представляет в районный (городской) отдел народного образования. Разрешение на выход в путешествие районный (городской) отдел народного образования дает после согласования с районным (городским) комитетом ВЛКСМ и утверждения маршрута в МКК;

в) для разрешения на выход в путешествие по другой республике (краю, области, округу) необходимо представить в районный (городской) отдел народного образования письменное согласие своей ДЭТО, подтверждение соответствующего учреждения или органа народного образования местности (территории), куда направляется туристская группа, о возможности безопасного осуществления маршрута, справку местной санитарно-эпидемиологической станции об эпидемиологическом благополучии района предполагаемого путешествия, письменное согласие местной ДЭТС, туристской или экскурсионной базы, Дома пионеров, ран (гор) оно, школы, бюро молодежного туризма комитетов комсомола, совета по туризму и экскурсиям и т. д. на прием группы и предоставление ночлега;

г) обеспечить финансирование и материальное снабжение путешествия, для этих целей привлечь средства родителей, школ, внешкольных учреждений, органов народного образования, профсоюзов, колхозов, совхозов, шефствующих организаций и т. д.;

д) проверить подготовленность путешествия (состав группы, знание участниками маршрута, результаты медицинского обследования, туристские навыки учащихся, их физическую подготовленность, материально-хозяйственное обеспечение и др.) и лишь после этого дать разрешение на путешествие;

е) обеспечить группу документами для путешествия (маршрутный лист, маршрутная книжка установленного образца, экспедиционное удостоверение, путевка);

ж) при проведении путешествий по маршрутам I, II и III категорий сложности не позже чем за 10 дней до выезда группы к месту начала маршрута сообщить туристской контрольно-спасательной службе соответствующего республиканского (краевого, областного) совета по туризму и экскурсиям маршрут путешествия, контрольные пункты и сроки, фамилию руководителя и количество участников группы;

з) контролировать соблюдение группой сроков прохождения маршрута;

и) в случае нарушения группой установленных контрольных сроков незамедлительно связываться с соответствующими советами по туризму и экскурсиям для выяснения местонахождения группы и оказания ей необходимой помощи;

к) организовать отpravку участников путешествия и встречу их по возвращении;

л) заслушать отчет руководителя путешествия на педагогическом совете и обеспечить использование материалов путешествия в учебно-воспитательной работе школы, принять меры к созданию или пополнению экспонатами, собранными в путешествии, школьного краеведческого музея, уголка, выставки, предметных кабинетов.

Приложение 2 Примерные нормы нагрузки для туристских походов и путешествий*

I. Пеший туризм

Виды походов и путешествий	Виды нагрузки	Примерные нормы для учащихся			
		11–12 лет	13–14 лет	15–16 лет	17 лет
Однодневные	Носимый груз (кг)	4	4/5	5/6	6/8
	Километраж (км)	12	15	20	24
Двухдневные	Носимый груз (кг)	5	6	6/10	8/12
	Километраж (км)	20	24	30–35	40
Трехдневные	Носимый груз (кг)	—	6	8/12	10/14–16
	Километраж (км)	—	30	45–50	50–60
Многодневные	Носимый груз (кг)	—	6	8/14	8–10/14–16
	Километраж в день (км)	—	12–15	17–18	до 20
	Продолжительность (ходовые дни)	—	6–7	10–12	12–14

Примечание. Числитель—показатель для девушек, знаменатель— для юношей.

Пешеходные путешествия

1. После каждых 3—4 дней пути дается день отдыха — дневка. В этот день перехода нет. Группа занимается сбором образцов для коллекций, исследовательской работой, собирает ягоды, грибы; проводятся экскурсии, устраиваются встречи с сельскими школьниками (это относится ко всем видам путешествий — пешим, водным, лыжным, велосипедным и др.).

2. Переходы указанной протяженности ученикам 13—17 лет могут быть разрешены только при условии, если они тренированы и ранее участвовали в одно-, двух-, трехдневных походах. В противном случае норма снижается.

3. Для учащихся VII—VIII классов, достигших 14 лет, при достаточной тренированности, регулярном занятии туризмом и выполнении норм на значок «Турист СССР» допустимо увеличение протяженности походов — пеших, водных, лыжных — до 150 км, на велосипедах — до 250 км при продолжительности путешествия не более 20 дней.

4. Вышеперечисленные походы и путешествия совершаются с учетом индивидуальных особенностей и состояния здоровья учащихся.

- Материал, относящийся к лыжному, водному, горному и велосипедному туризму, в настоящей книге не публикуется.

Приложение 3

Состав походной медицинской аптечки для группы 15—17 человек
на 15—20 дней

Индивидуальные пакеты	8—10 шт.
Бинты стерильные (узкие и широкие)	10—12 »
Термометр	3 »
Жгут резиновый	2 »
Английские булавки	10 »
Ножницы	1 »
Пинцет	1 »
Горчичники	100 »
✓ Пипетка	2 »
✓ Вата стерильная	800 г
Мазь Вишневского	100 »
Спирт медицинский	150 »
✓ Сода питьевая	200 »
Йодная настойка 3%-ная (по 25 мл во флаконе)	150 »
✓ Спирт нашатырный	40 ампул
Марганцовокислый калий	2 коробки
Риванол	1 коробка
✓ Перекись водорода 3%-ная (40,0 № 5)	200 г
Валериановые капли	2 флакона
Валокордин (корвалол, кордиамин) 40,0	2 »
✓ Зубные капли	1 флакон
Нафтизин	2 флакона
Ацетилсалициловая кислота (аспирин)	40 таблеток
✓ Анальгин	50 »
✓ Таблетки от кашля	10 упаковок
Борный вазелин	4—6 тюбиков
Крем от солнечных ожогов	2 тюбика
✓ Синтомициновая эмульсия (5—10%)	2 баночки
Липкий пластырь (широкий и узкий)	2 рулона
Шина	2 шт.
Бриллиантовая зелень	3 флакона
Защитные очки (для горных походов)	2 шт.

ЛИТЕРАТУРА

- Алексеев С., Рубель Р. Сред.-Урал. кн. изд-во, 1974.
- Размышления о туризме. Свердловск, Физкультура и спорт, 1973.
- Берман А. Грани риска. ,(Рассказы о туризме). М., спорт, 1973.
- Берман А. Юный турист. М., Физкультура и спорт, 1977.
- Болдырев С. Пешеходный и горный туризм.— В кн.: Турист. 1974.М.,
- Васильев И. В помощь организаторам и инструкторам, тур(2-е изд., испр. и доп. М., Профиздат, 1973.
- Власов А., Нагорный А. Туризм. Учеб.-метод. пособие. М., Высш. школа, 1977.
- Воронов А- Справочник туриста по топографии. Краснодар, Кн. изд-во, 1973.
- Гранилыци-ков Ю. Путешествуем с малышами. М., Физкультура и спорт, 1967.
- Емченко А., Науменко Г. «Спутник» зовет в дорогу.** Киев, Молодь, 1978.
- Карманный справочник туриста/Авт.-сост. Ю. Штюмер. М., Профиздат, 1970.
- Колесников А., Кудрявцев В. Туристские слеты и соревнования. 2-е изд., доп. М., Профиздат, 1974.
- Куприн А. Умей ориентироваться на местности, 4-е изд. М., Изд-во . ДОСААФ, 1972.
- Куприн А. Топография для всех. М., Недра, 1976.
- Крылов Г., Юдин Б. Умей отдыхать и беречь природу. 2-е изд., доп. и расшир. Новосибирск, Зап.-Сиб. кн. изд-во, 1975.
- Каневский Е., Марголин Л. Формула туризма. М., Физкультура и спорт, 1974.
- Наркевич Ф. Туризм — лучший отдых. М., Медицина, 1970..
- Остапец А. В походе юные. М., Просвещение, 1978.
- Огородников Б. С компасом и картой по ступеням ГТО. М., Физкультура и спорт, 1973.
- Приглашение к путешествию. М., Физкультура и спорт, 1973.
- Прилуцкий Л. Дороги, открытые всем. М., Сов. Россия, 1976.
- Путешествие по России/Сост. П. Пасечный. М., Сов. Россия, 1976.
- Проблемы рекреации и охрана природы/Сост. М. Изюмов. М., Знание, 1977.
- Савельев М. Питание в путешествии. Петропавловск-Камчатский, Камчат. отд-ние Дальневост. кн. изд-ва, 1971.
- Сервеев Б. Туристские биваки. М., Физкультура и спорт, 1967, Следопыт/Сост. Л. Гурвич. М., Физкультура и спорт, 1976. Снегирев В. Дороги, которые нас выбирают. М., Физкультура и спорт, 1977.
- Турист/Сост. А. Власов. М., Физкультура и спорт, 1974.
- Туристское снаряжение/Сост. А. Колесников. М., Профиздат, 1968.
- Штюмер Ю. Опасности в туризме, мнимые и действительные. М., Физкультура и спорт, 1972.
- Штюмер Ю. Охрана природы и туризм. М., физкультура и спорт, 1974.
- Штюмер Ю. Туристу—об охране природы. М., Профиздат, 1975.

В 1981 г. в издательстве «Просвещение» выйдут следующие книги для учителей:

Иванова Л. П. Пионерский вожатый в школе.

Иващенко А. В. Идеино-нравственное воспитание школьников.

Фарфоровский В. Ф. Военно-патриотическое воспитание школьников.

Невский И. Д. Без «трудных» работать можно. Мудрик А. В. О воспитании старшекласников.

Волков К. В. Психологи о педагогических проблемах.

Хрипкова А. Г., Колосов Д. В. Девочка — подросток—девушка.

КИРИЛЛ ВАСИЛЬЕВИЧ БАРДИН

АЗБУКА ТУРИЗМА

Редактор В. П. Голов. Художественный редактор Е. Л. Ссори́на. Технический редактор С. Н. Терехова. Корректор О. В. Ивашкина.

ИБ № 5877.

Сдано в набор 24.04.80. Подписано к печати 10.04.81. А-07323. 60X90'/16. Бум. типограф. № 3. Гарнит. литер. Печать высокая. Усл. печ. л. 13. Уч.-изд. л. 14,25. Тираж 100000 экз. Заказ 4799. Цена 40 коп.

Ордена Трудового Красного Знамени издательство «Просвещение» Государственного комитета РСФСР по делам издательств, полиграфии и книжной торговли. Москва, 3-й проезд Марьиной рощи, 41.

Областная -типография управления издательств, полиграфии и книжной торговли Ивановского облисполкома, г. Иваново-8, ул. Типографская, 6.

Бардин К. В.

Б24 Азбука туризма: (О технике пешеходных путешествий). Пособие для учителей, руководителей турист. походов со школьниками. — 2-е изд., испр. и доп. — М.: Просвещение, 1981.— 205 с., ил.

Автор пособия — мастер спорта СССР по туризму, используя многолетний опыт работы со школьниками, рассказывает об организации и проведении несложных пеших походов в летнее время, уделяя главное внимание основам туристской техники.

Пособие может быть полезно не только учителям, но и воспитателям, пионервожатым, туристским работникам внешкольных учреждений.

60602-554 103(03)-81

-КБ-5-19-1981 4606030000

ББК 74.267 371.014